



EN - English  
SV - Svenska  
DK - Danske  
NO - Norsk  
FI - Suomi

Read this Manual carefully before use

## IMPORTANT SAFEGUARDS

Read this manual thoroughly before using and save it for future reference

When using electrical appliance. Basic safety precautions should always be followed including the following:

- EN
1. Read all instructions.
  2. Make sure that your outlet voltage corresponds to the voltage stated on the rating label of the toaster.
  3. Do not touch hot surface. Use handles or knobs only.
  4. To protect against electrical shock, do not immerse cord, plug, or any part of the toaster in water or liquid.
  5. Close supervision is necessary when it is used by or near children (0-12).
  6. Unplug unit from outlet when not in use and before cleaning.
  7. Do not operate any appliance with a damaged cord or plug, or in abnormal state. If its main cord is damaged it must be replaced by the manufacturer, nearest service agent or a qualified person.
  8. Do not let the cord hang over edge of table or counter or touch hot surface.
  9. Do not place on or near a hot gas or electric burner, or in a heated oven.
  10. Do not use the appliance for other than its intended use.
  11. Oversize food, metal foil packages or utensils must not be inserted in the toaster as they may cause fire or electric shock.
  12. Bread may burn, so toasters must not be used near or below curtains and other combustible materials and must be watched.
  13. The use of accessory attachments not recommended by the appliance manufacturer may cause injuries.
  14. Don't attempt to dislodge food when toaster is in operation
  15. Be sure to take the bread out carefully after toasting to avoid injuries
  16. This appliance can be used by children aged from 13 years and above and persons with reduced physical sensory, or mental capabilities or lack of experience and knowledge if they have been given supervision or instruction concerning use of the appliance in a safe way and understand the hazards involved. Children (0-12) shall not play with the appliance. Cleaning and user maintenance shall not be made by children unless they are older than 13 and supervised.
  17. Keep the appliance and its cord out of reach of children less than 13 years.
  18. **Warning:** if toast of small bread slices less than 85mm length, you must pay attention to the potential risk of burning when taking out the slices.
  19. The appliance is not intended to be operated by means of an external timer or separate remote-control system.
  20. Don't use the appliance outdoors.
  21. This appliance is intended to be used in household and similar applications such as: Staff kitchen areas in shops, offices, and other working environments; Farmhouses; By clients in hotels, motels and other residential type environments; Bed and breakfast type environments.
  22. Keep the appliance and its cord out of reach of children less than 13 years.
  23. Children (0-12) should be supervised to ensure that they do not play with the appliance.
  24. The surfaces are liable to get hot during use.
  25. The outer surface may get hot when the appliance is operating.
  26. The bread may burn, therefore do not use the toaster near or below combustible material, such as curtains.
  27. The Hot surface warning symbol is marked on the appliance means that the appliance may be hot during use.
  28. Save these instructions.

## Caution

1. Remove all protective wrappings prior to toasting.
2. If toaster starts to smoke, Press Cancel to stop toasting immediately.
3. Avoid toasting the food with extremely runny ingredients such as butter.
4. Never attempt to remove bread jammed in the slots without unplugging the toaster from the electrical outlet first. Be sure not to damage the internal mechanism or heating elements when removing bread.
5. The bread slot is only applicable for toasting regular bread slice, like the irregular bread or round bread, you can toast it on the toast rack.
6. To achieve uniform color, we recommend that you should wait minimum 30s between each toasting so that color control can reset automatically.

EN

## Parts

1. Bread slot
2. Carriage handle
3. Cancel button
4. Reheat button
5. Defrost button
6. Knob
7. Housing
8. Removable crumb tray

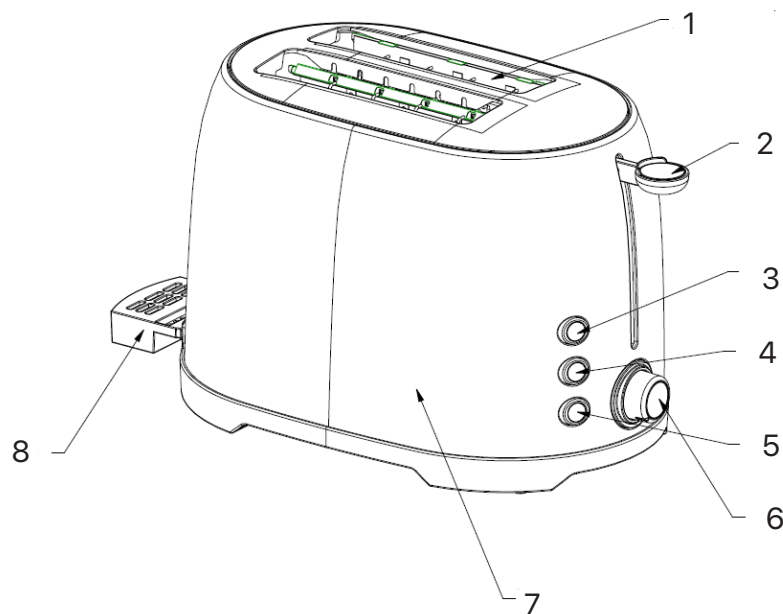

## Before the first use

As there is manufacturing residue or oil remained in the toaster or heat element, usually it will emit some odor when used for the first time. It is normal and will not occur after several times use, for the first use it is suggested the operation according to the below steps, except without bread, then let the toaster cool down before starting to toast the first slice of bread.

## Use

1. Put bread slice into the bread slot which can be inserted two slices at most every time. Only the regular slice can be placed into the bread slot. The irregular bread can only be toasted on the toast rack.

**NOTE:** Make sure the crumb tray is completely positioned in place before using.

2. Plug the power cord into the outlet.
3. Set color control slide key to your desired color. There is 7-position level, the lowest "1" is for light and the highest "7" is for dark. The bread slice can be toasted to golden color at the middle position.

**NOTE:**

- Toasting color for one slice is darker than that for two bread slices at the same level.
- If toasting continuously, toasting color for the latter bread is darker than that for the anterior bread at the same level.

4. Lower carriage handle down vertically until it is latched in place, the indicator of Cancel will be illuminated, and the appliance will begin toasting at once.

**NOTE:** The carriage handle can only be latched when the appliance is plugged in.

5. Once the bread has been toasted to the preset color, the carriage handle will automatically pop up. Also, you can uplift the carriage handle a little to remove the bread readily.

**NOTE:** During toasting, you may also observe the toasting color. If it is satisfactory, you can press the Cancel button to cancel the operation at any time, but never lift carriage handle to cancel toasting.

6. If you want to toast frozen bread, firstly press Defrost button and the indicator of Defrost button will be illuminated, set color control knob to your desired color, and then lower carriage handle down vertically until it is latched in place. In this mode bread will be toasted to your desired color.
7. If you want to reheat the cold toasted bread. Press carriage handle down vertically until it is positioned in place, then press REHEAT button and the indicator of REHEAT will be illuminated. In this mode toasting time is fixed, so long as time is running over, the carriage handle will automatically spring up and end up the reheating process.

## Cleaning and maintenance

1. Before cleaning, unplug from the appliance and let the appliance cool down completely.
2. Wipe the outside with soft dry cloth, never use metal polish.
3. Pull out crumb tray at the bottom of toaster and empty it. If toaster is used frequently, accumulated bread-crumbs should be removed at least once a week. Make sure the crumb tray is completely closed before using the toaster again.
4. When not use or storage, the power cord may be wound under the bottom of toaster.

### Warranty

Champion Nordic guarantees that this product is free from manufacturing defects in terms of materials and workmanship during a period of 2 years in Sweden, Norway, Denmark and Finland. This warranty period begins on the day the product is purchased or delivered. Champion Nordic has no obligation to repair or replace products that are not accompanied by a valid proof of purchase. This warranty applies only to products purchased and used for home use and does not cover damage resulting from abuse, failure to comply with the instructions from Champion Nordic, cases in which the product has been modified or subjected to unauthorized repair, improper packaging on the part of the owner, normal wear and tear, or improper handling on the part of a transport company.

### Correct Disposal of this product

This marking indicates that this product should not be disposed with other household wastes throughout the EU. To prevent possible harm to the environment or human health from uncontrolled waste disposal, recycle it responsibly to promote the sustainable reuse of material resources.



Champion®  
Makadamgatan 14 | 254 64 Helsingborg | Sweden  
info@champion.se



## VIKTIGA SÄKERHETSÅTGÄRDER

Läs denna bruksanvisning noggrant innan användning och spara den för framtida referens.

Vid användning av elektriska apparater. Grundläggande säkerhetsåtgärder ska alltid vidtas, inklusive följande:

1. Läs alla instruktioner.
2. Säkerställ att spänningen i ditt uttag överensstämmer med spänningen som angivits på bröd rostens märkplåt.
3. Rör inte den varma ytan. Använd endast handtag eller knappar.
4. För att undvika elchock, sänk inte ner sladden, stickkontakten eller någon del av brödrosten i vatten vätska.
5. Noggrann uppsikt är nödvändig när den används av eller i närheten av barn (0-12).
6. Koppla ur från vägguttaget när den inte används och innan rengöring.
7. Använd inga apparater med skadad sladd eller stickkontakt eller som är i ett onormalt tillstånd. Om huvudsladden är skadad måste den bytas ut av tillverkaren, närmaste serviceagent eller en kvalificerad person.
8. Låt inte sladden hänga över bordskant eller bänkskiva eller vidröra heta ytor.
9. Placera inte på eller nära het gas- eller elspis eller i en uppvärmd ugn.
10. Använd inte apparaten för något annat än det den är avsedd för.
11. Stora matbitar, aluminiumfoliepaket eller bestick ska inte föras in i brödrosten då detta kan orsaka brand eller elchock.
12. Bröd kan brännas vid, vilket betyder att brödrostar inte ska användas nära eller nedanför gardiner eller andra brandfarliga material och måste övervakas.
13. Användning av tillbehör som inte rekommenderas av apparatens tillverkare kan orsaka skador.
14. Försök inte få loss mat när brödrosten används.
15. Var noga med att ta ut brödet försiktigt efter rostning för att undvika skador.
16. Apparaten kan användas av barn från 13 år och uppåt och personer med nedsatt fysisk, sensorisk eller mental förmåga eller brist på erfarenhet och kunskap om de hålls under uppsikt eller fått instruktioner om användning av apparaten på ett säkert sätt och förstår farorna. Barn (0-12) ska inte leka med apparaten. Rengöring och underhåll ska inte utföras av barn om de inte är äldre än 13 år och hålls under uppsikt.
17. Håll apparaten och sladden utom räckhåll för barn under 13 år.
18. Varning: vid rostning av små brödsivor under 85 mm i längd, måste du vara försiktig på grund av risken för brännskador när du tar ut skivorna.
19. Apparaten är inte avsedd för användning med en extern timer eller fjärrstyrningssystem.
20. Använd inte apparaten utomhus.
21. Denna apparat är avsedd för användning i hushåll eller liknande såsom: Personalkök i butiker, kontor och andra arbetsmiljöer; Bondgårdar; Av kunder på hotell, motell och andra bostadsmiljöer; Bed and breakfast-miljöer.
22. Håll apparaten och sladden utom räckhåll för barn under 13 år.
23. Barn (0-12) ska hållas under uppsikt för att säkerställa att de inte leker med apparaten.
24. Ytorna blir heta under användning.
25. Utsidan kan bli het när apparaten används.
26. Bröd kan brännas vid, använd därför inte brödrosten nära eller nedanför brandfarliga material, såsom gardiner.
27. Varningssymbolen för het yta är markerad på apparaten, vilket betyder att apparaten kan bli het under användning.
28. Spara dessa instruktioner.

## Varning

1. Avlägsna allt skyddande förpackningsmaterial innan rostning.
2. Om brödrosten börjar ryka, tryck på Cancel för att avbryta rostningen omedelbart.
3. Undvik att rosta mat med flytande ingredienser såsom smör.
4. Försök aldrig avlägsna bröd som fastnat i facket utan att först koppla ur brödrosten från vägguttaget. Var försiktig för att inte skada den invärtes mekanismen eller värmeslingorna när du avlägsnar brödet.
5. Brödfacket ska endast användas för att rosta vanliga brödskivor. För rostning av andra former av bröd, såsom oregelbundet formade eller runda, kan du använda värmestativet.
6. För att få en jämn färg rekommenderar vi att du väntar minst 30 sekunder mellan varje rostning så att färgkontrollen återställs automatiskt.

SV

## Delar

1. Brödfack
2. Handtag
3. Cancel-knapp
4. Återuppvärmningsknapp
5. Defrost-knapp
6. Ratt
7. Kåpa
8. Löstagbar smulbricka

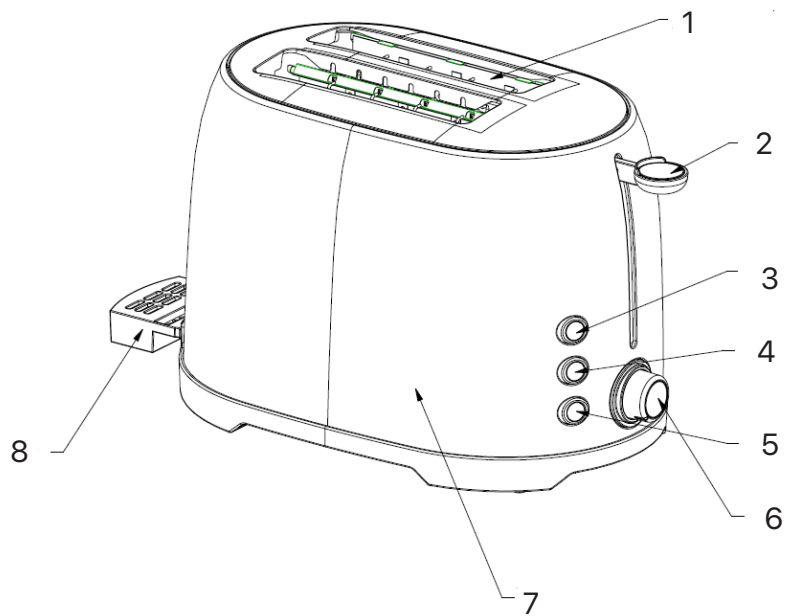

## Innan första användningen

Då det kan förekomma rester efter tillverkningen eller olja i brödrosten eller på värmeelementen, är det vanligt att en lukt uppstår vid första användningen. Det är normalt och kommer inte att förekomma efter flera användningar. Vid första användningen rekommenderas att genomgå följande steg utan bröd och sedan låta brödrosten svalna innan första rostningen av bröd.

## Användning

1. Placera brödskivan i brödfacket som vanligen rymmer två skivor. Endast bröd av normal storlek ska placeras i brödfacket. Bröd med oregelbunden form eller storlek kan endast rostas på värmestativet.

**VIKTIGT:** Säkerställ att smulbrickan är korrekt placerad innan användning.

2. Koppla in stickkontakten i vägguttaget.
3. Ställ in färgkontrollreglaget till den önskade färgen. Det finns 7 nivåer, den lägsta "1" är för lätt och den högsta, "7" är för mörkt. Brödskivan kan rostas till en gyllene färg i mittenpositionen.

## VIKTIGT:

- Rostfärgen för en skiva är mörkare än för två på samma nivå.
- Vid oavbruten rostning blir rostfärgen för det senare brödet mörkare än för det första brödet på samma nivå.

4. Sänk ner handtaget vertikalt tills det låses på plats, indikatorn som visar Cancel lyser upp och apparaten börjar rosta direkt.

**VIKTIGT:** handtaget kan endast låsas fast när apparaten är inkopplad.

5. När brödet rostats till den förvalda färgen kommer handtaget automatiskt att skjutas upp. Du kan också lyfta upp handtaget lite för att lätt avlägsna brödet

**VIKTIGT:** Under rostning kan du också övervaka rostfärgen. Om den är till belåtenhet kan du trycka på Cancel-knappen för att avbryta rostningen när som helst, men lyft aldrig handtaget för att avbryta rostningen.

6. Om brödet har tagits ut ur frysen. Ställ in färgkontrollratten på önskad färg. Tryck ner vagnens handtag vertikalt tills den är på plats, tryck sedan på DEFROST-knappen och indikatorn för DEFROST tänds. I det här läget rostas brödet till önskad färg.
7. Om du vill värma upp det kalla rostade brödet. Tryck ner vagnens handtag vertikalt tills det sitter på plats, tryck sedan på REHEAT-knappen och indikatorn för REHEAT tänds. I detta läge är rostningstiden fast, så länge tiden går ut kommer vagnens handtag automatiskt att fjädra upp och avsluta återuppvärmningsprocessen.

## Rengöring och underhåll

1. Innan rengöring, koppla ur apparaten och låt den svalna helt.
2. Torka av utsidan med en mjuk, torr trasa, använd aldrig metallputs.
3. Dra ut smulbrickan i botten av brödrosten och töm den. Om brödrosten används ofta ska brödsmulor som samlats tömmas minst en gång i veckan. Säkerställ att smulbrickan är helt stängd innan du använder brödrosten igen.
4. När den inte används eller när den förvaras ska sladden snurras upp under brödrosten.

### Garanti

Champion Nordic garanterar att den här produkten är fri från tillverkningsdefekter vad gäller material och hantverk under 2 år i Sverige, Norge, Danmark och Finland. Garantin börjar löpa den dag då produkten köps eller levereras. Champion Nordic har ingen skyldighet att reparera eller ersätta produkter som inte åtföljs av ett giltigt inköpsbevis. Denna garanti gäller endast för produkter som köps och används för hemmabruk och omfattar inte skador som uppstår till följd av missbruk, misslyckande med att följa Champion Nordics instruktioner eller då produkten har modifierats eller utsatts för en ej godkänd reparation, felaktig emballering av ägaren, normalt slitage eller felhantering av ett transportföretag.

### Korrekt avfallshantering

Denna symbol på produkten eller i instruktionerna betyder att den ska slängas separat från annat hushållsavfall när den inte fungerar längre. Inom EU finns separata återvinningssystem för avfall. Kontakta lokala myndigheter eller din återförsäljare för mer information.



 **CHAMPION**

Champion®  
Makadamgatan 14 | 254 64 Helsingborg | Sweden  
info@champion.se





## VIGTIGE SIKKERHEDSFORANSTALTNINGER

Læs denne vejledning grundigt inden brug, og gem den til senere anvendelse

Ved brug af elektrisk apparat. Simple sikkerhedsforanstaltninger bør følges, inklusive det følgende:

- DK
1. Læs alle instruktioner.
  2. Sørg for at din elektriske spænding svarer til spændingsstyrken på brødristeren.
  3. Rør ikke ved den varme overflade. Brug kun håndtag og knopper.
  4. For at beskytte mod elektrisk chok må brødristeren, ledning eller andre dele ikke nedsænkes i vand eller anden væske.
  5. Vær opmærksom ved brug af eller i nærheden af børn (0-12).
  6. Træk kedlen ud af stikkontakten, når den ikke anvendes og før rengøring.
  7. Anvend ikke apparatet med en beskadiget ledning eller stik eller i ødelagt stand. Hvis hovedledningen er beskadiget, skal den erstattes af producenten eller en serviceagent eller lignende kvalificeret person.
  8. Lad ikke ledningen hænge over kanten af et bord eller skænk eller berøre en varm overflade.
  9. Placer ikke på eller nær en varm gas- eller elektrisk brænder eller en opvarmet ovn.
  10. Anvend ikke apparatet til andet end hensigten.
  11. Store mængder mad, metalfoliebakker eller metalredskaber må ikke indsættes i brødristeren, da de kan forårsage brand eller elektrisk chok.
  12. Brød kan brænde, derfor skal brødristeren ikke bruges i nærheden af gardiner eller andre brændbare materialer, og skal overvåges.
  13. Brug af tilbehør, der ikke er godkendt af producenten, kan føre til skader.
  14. Forsøg ikke at fjerne fødevarer, når brødristeren anvendes.
  15. Fjern forsigtigt brødet fra brødristeren for at undgå skader.
  16. Dette apparat kan anvendes af børn fra 13 år og op, og personer med reduceret fysisk, sensorisk eller mentale evner eller manglende erfaring og viden, hvis de har fået vejledning og instruktioner angående sikker anvendelse af apparatet og for at forstå risikoen. Børn (0-12) må ikke lege med apparatet. Rengøring og vedligehold må ikke udføres af børn medmindre de ældre end 13 år og er under opsyn.
  17. Hold apparatet og dets ledning udenfor børns (yngre end 13 år) rækkevidde.
  18. Advarsel: hvis der ristes brød mindre end 85mm i længden, skal du være opmærksom på risikoen for at brænde dig, når du fjerner skiverne.
  19. Apparatet er ikke produceret til at blive anvendt med en ekstern timer eller separat fjernbetjningssystem.
  20. Anvend ikke apparatet udendørs.
  21. Dette apparat må kun anvendes i private husholdninger og lignende: Medarbejderkøkken i butikker, kontorer og andre arbejdsmiljøer; Landbrug; Af gæster på hoteller, moteller og andre overnatningssteder; Bed and breakfast-miljøer.
  22. Hold apparatet og dets ledning udenfor børns (yngre end 13 år) rækkevidde.
  23. Børn (0-12) bør være under opsyn for at sikre, at de ikke leger med apparatet.
  24. Overfladen bliver varm under brug.
  25. Den ydre overflade kan blive varm, når apparatet anvendes.
  26. Brødet kan brænde, derfor bør brødristeren ikke placeres i nærheden eller under brændbart materiale, f.eks. gardiner.
  27. Varm overflade-symbolet er markeret på apparatet og betyder, at apparatet kan være varmt under brug.
  28. Gem disse instruktioner.



## Advarsel

1. Fjern alle beskyttende lag før anvendelse.
2. Hvis brødristeren begynder at ryge, Tryk på Cancel for at stoppe ristning med det samme.
3. Undgå ristning af fødevarer med flydende ingredienser såsom smør.
4. Forsøg aldrig at fjerne brød, der sidder fast, uden at trække stikket ud af brødristeren først. Sørg for ikke at beskadige den interne mekanisme eller varmeelementerne, når du fjerner brødet.
5. Brødbeholderen passer kun til ristning af almindeligt, skiveskåret brød, og irregulært og rundt brød kan du riste på brødstativet.
6. For at opnå en jævn ristning, anbefaler at du minimum venter 30 sek. mellem hver ristning, så ristningskontrollen kan genstarte automatisk.

DK

## Delar

1. Brødbeholder
2. Beholderhåndtag
3. Cancel-knap
4. Reheat-knap
5. Defrost-knap
6. Knop
7. Chassis
8. Udtagelig krummebakke

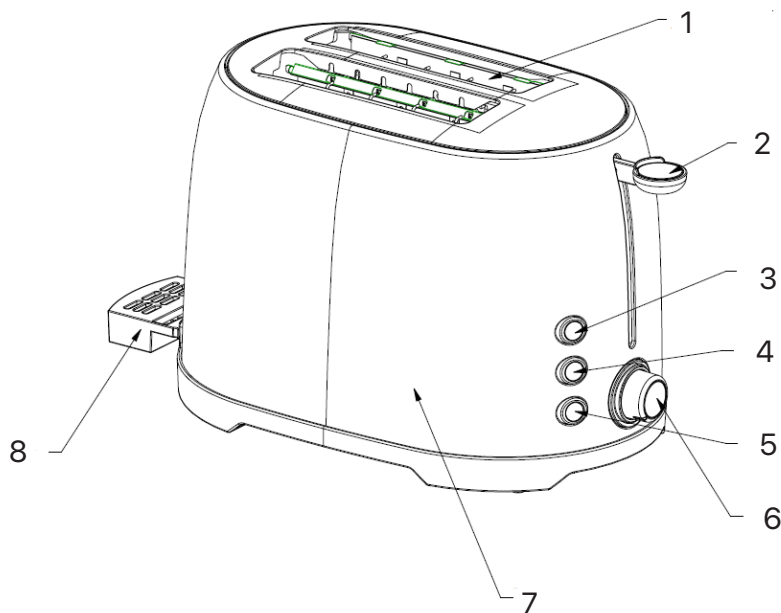

## Før første anvendelse

Da der er overskydende olie eller andre produktionsrelaterede rester i brødristeren eller varmeelementet, kan den udsende lugte ved første anvendelse. Det er normalt, og vil stoppe efter brug nogle gange. Ved første brug anbefales det at følge nedenstående trin, blot uden brød, derefter lade brødristeren køle ned før ristning af det første stykke brød.

## Brug

1. Sæt to skiver i brødbeholderen, som kan holde to skiver afhængigt af brødstørrelsen. Kun almindelige skiver kan placeres i brødbeholderen. Brød med irregulær form kan kun ristes på brødstativet.

**BEMÆRK:** Sørg for at krummebakken er sat helt på plads inden brug.

2. Sæt stikket i stikkontakten.
3. Indstil ristningen til dine behov. Der er 7-positioner, den laveste "1" er til lys ristning og den højeste "7" er til den mørkeste ristning. Brødskeen kan riste til gylden farve på middelpositionen.

## BEMÆRK:

- Ristningsgraden for en skive er højere for en skive en to skiver brød, der ristes på samme niveau.
- Hvis ristningen fortsættes, vil ristningsgraden for det sidste brød være mørkere end det forreste på samme niveau.

4. Nedsænk brødbeholderen vertikalt indtil det sidder på plads, indikatoren Cancel vil lyse op, når apparatet begynder ristningen.

**BEMÆRK:** Håndtaget til brødbeholderen kan kun sættes på plads, når apparatet er sat til strømforsyningen.

5. Når brødet er blevet ristet til den indstillede ristningsgrad, vil håndtaget med brødbeholderen automatisk poppe op. Du kan også løfte den lidt, så det bliver nemmere at fjerne brødet.

**BEMÆRK:** Under ristning kan du også se ristningsgraden. Hvis den er tilfredsstillende, kan du trykke på Cancel-knappen for at stoppe ristningen til ethvert tidspunkt, men løft aldrig håndtaget for at stoppe ristningen.

6. Hvis brødet er taget ud af fryseren. Indstil farvekontrolknappen til den ønskede farve. Skub vognens håndtag lodret ned, indtil det er på plads, og tryk derefter på DEFROST-knappen, så DEFROST-indikatoren lyser. I denne tilstand bliver brødet ristet til den ønskede farve.
7. Hvis du vil varme det kolde ristede brød op. Skub vognens håndtag lodret ned, indtil det er på plads, og tryk derefter på REHEAT-knappen, så REHEAT-indikatoren lyser. I denne tilstand er ristetiden fast, og så længe tiden er gået, vil vognens håndtag automatisk springe op og afslutte genopvarmningsprocessen.

## Rengøring og Vedligeholdelse

1. Afbryd altid apparatet fra strømforsyningen, og nedkøl den helt før rengøring.
2. Tør overfladen med en tør, blød klud, anvend aldrig metalpudsemiddel.
3. Træk krummebakken ud af bunden af brødristeren og tøm den. Hvis brødristeren anvendes ofte, bør akkumulerede brødkrummer fjernes mindst en gang om ugen. Sørg for at krummebakken er helt på plads inden brødristeren anvendes igen.
4. Når apparatet ikke anvendes eller opbevares, kan ledningen rulles op under bunden af brødristeren.

### Garanti

Champion Nordic garanterer at dette produkt ikke har nogen fremstillingsfejl i forhold til materiale og forarbejdning. Garantien gælder i to år i Sverige, Norge, Danmark og Finland. Garantien begynder fra den dag hvor produktet købes eller leveres. Champion Nordic er ikke forpligtet til at reparere eller erstatte produkter som ikke er ledsaget af et gyldigt købsbevis. Denne garanti gælder kun for produkter som er købt og brugt derhjemme, og den omfatter ikke skader som er opstået som følge af misbrug, manglende opmærksomhed på Champion Nordics instruktioner, modifikationer, ikke-godkendte reparationer, forkert indpakning fra ejerens side, normal slitage eller fejlhåndtering hos et transportfirma.

### Korrekt affaldshåndtering

Dette symbol på produktet eller i instruktionerne betyder at det skal smides ud separat fra andet husaffald, når det ikke fungerer længere. I EU findes separate genbrugssystemer for affald. Kontakt de lokale myndigheder eller din sælger for mere information.



 **CHAMPION**

Champion®  
Makadamgatan 14 | 254 64 Helsingborg | Sweden  
info@champion.se



## VIKTIGE SIKKERHETSINSTRUKSJONER

Les nøye igjennom bruksanvisningen før bruk, og spar den til senere.

Ved bruk av elektroniske redskap. Grunnleggende forholdsregler bør alltid følges. Dette inkluderer følgende:

1. Les alle instruksjonene.
2. Pass på at spenningen i uttaket er det samme som spenningen som er angitt for brødristeren.
3. Ikke ta på den varme overflaten. Bruk kun håndtaket og knappene.
4. For å unngå støt, bør ikke strømkabelen, støpselet eller selve brødristeren senkes i vann eller andre væsker.
5. Nært oppsyn er nødvendig når redskapet brukes av eller i nærheten av barn (0-12).
6. Koble redskapet fra stikkkontakten når den ikke er i bruk, eller før det skal vaskes.
7. Ikke bruk redskap med skadet strømkabel, støpsel eller som ellers er i ustand på noen måte. Strømkabelen må byttes ut av produsenten, deres reparatør eller en person med tilsvarende kvalifikasjoner, om den er skadet.
8. Ikke la kabelen henge utenfor kanten av bord og benker, eller komme i kontakt med varme overflater.
9. Skal ikke settes i nærheten av kokeplater, gasskomfyr eller i stekeovnen.
10. Redskapet skal ikke brukes til noe annet enn dets tiltenkte bruksområde.
11. Mat som er for stor, aluminiumsfolie eller bestikk skal ikke puttes i brødristeren, da dette kan gi støt eller forårsake brann.
12. Brød kan ta fyr, og brødristeren skal derfor ikke brukes i nærheten av eller under gardiner eller andre antennelige materialer, og må brukes under oppsyn.
13. Tilleggsutstyr er ikke anbefalt av redskapsprodusenten, og det kan medføre skader.
14. Ikke prøv å løsne mat når brødristeren er i bruk.
15. For å unngå skader, bør du passe på å ta ut brødet forsiktig etter å ha ristet det.
16. Om de enten bruker redskapet under oppsyn eller har fått instruksjoner om hvordan redskapet kan brukes på en trygg måte, og de forstår farene ved bruk av produktet, kan dette redskapet brukes av barn som er 13 år og eldre og personer med mentale, sanselige eller fysiske funksjonshindre eller manglende erfaring med- og kunnskap om redskapet. Barn (0-12) skal ikke leke med redskapet. Vask og vedlikehold av redskapet skal ikke utføres av barn med mindre de er over 13 år gamle og under oppsyn av en voksen.
17. Hold redskapet og strømkabelen ute av rekkevidde for barn under 13 år.
18. Advarsel: Om du rister skiver som er kortere enn 85 mm, må du være forsiktig så du ikke brenner deg når du tar ut skivene.
19. Det er ikke tenkt at redskapet skal brukes ved hjelp av en ekstern timer eller noe annet separat kontrollsystem.
20. Ikke bruk redskapet utendørs.
21. Dette redskapet er utformet for å brukes i hjemmet eller lignende situasjoner, som: Pauserom i butikker, kontorer og andre arbeidsmiljøer; Gårdshus; Av gjester på hoteller, moteller og andre boliglignende miljøer; Bed and breakfast-lignende miljøer.
22. Hold redskapet og strømkabelen ute av rekkevidde for barn under 13 år.
23. Barn (0-12) bør være under oppsyn av en voksen i nærheten av produktet, for å passe på at de ikke leker med det.
24. Brødristerens ulike overflater kan bli varme under bruk.
25. Brødristerens ytre overflater kan bli varme når redskapet er i bruk.
26. Brødet kan ta fyr, og brødristeren skal derfor ikke brukes i nærheten av eller under gardiner eller andre antennelige materialer.
27. Varm overflate-advarselen på redskapet betyr at redskapet kan bli varmt under bruk.
28. Ta vare på disse instruksjonene.

## Vær varsom

1. Fjern all emballasje før du bruker redskapet.
2. Om det kommer røyk fra brødristeren, trykk på Cancel for å øyeblikkelig avbryte risteprosessen.
3. Ikke rist maten med dryppende ingredienser, som smør.
4. Aldri prøv å fjerne brød som har kilt seg fast i åpningene uten å koble fra brødristeren først.  
Pass på å ikke skade den indre mekanismen eller varmeelementene når du fjerner brød.
5. Brøddåpningen er kun til å riste vanlige brødskiver i. Uvanlige skiver eller rundt brød kan ristes på ristestativet.
6. For å få en jevn farge på skivene, anbefaler vi at du venter minst 30 sekunder mellom hver gang du rister dem, slik at fargekontrollmekanismen kan tilbakestilles.

NO

## Deler

1. Brøddåpning
2. Stativhåndtak
3. Avbryt-knapp
4. Gjenoppvarm-knapp
5. Tine-knapp
6. Vrider
7. Deksel
8. Avtagbar smulefanger

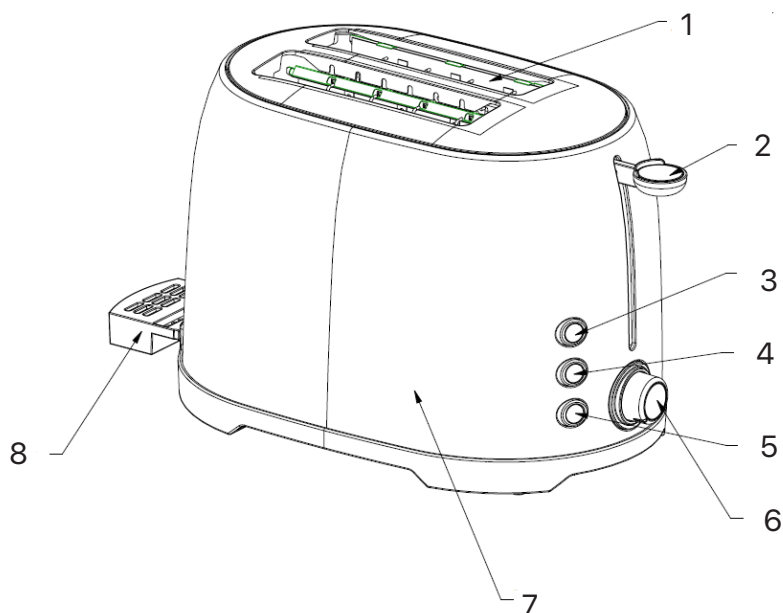

## Før første gangs bruk

Ettersom det ofte er produksjonsrester eller olje i brødristeren eller varmeelementene, vil den avgi litt lukt første gang den brukes. Det er vanlig, og vil ikke forekomme etter at redskapet har blitt brukt flere ganger. Første gang du bruker redskapet, foreslår vi at du følger følgende steg uten brød, og deretter lar brødristeren kjøle seg ned før du rister den første brødskiven.

## Bruk

1. Putt brødskiver i hver brøddåpning. Brøddåpningene kan romme opp til to brødskiver hver. Kun alminnelige brødskiver kan puttes i brøddåpningene. Annet brød kan kun ristes på ristestativet.

**OBS:** Pass på at smulebrettet sitter godt på plass før bruk.

2. Sett inn strømtilførselen.
3. Sett fargevelgeren til den ønskede fargen. Du kan velge mellom 7 ulike nivåer. Den laveste «1» er for lett ristede skiver, og «7» gir deg mørke skiver. Brødskiven får en gylden farge på midtposisjonen.

## OBS!

- Fargen vil bli mørkere med bare én skive i åpningen, enn om du har to på samme nivå.
  - Om du rister skiver kontinuerlig vil neste skive bli mørkere enn den forrige.
4. Trykk stativhåndtaket nedover, helt til det sitter fast. Cancel-lyset vil begynne å lyse, og redskapet vil begynne å riste brødet med det samme.

**OBS!** Stativhåndtaket vil kun festes om redskapet er tilkoblet strømuttaket.

5. Når brødet har blitt ristet til ønsket farge, vil stativhåndtaket automatisk sprette opp. Du vil også kunne løfte stativhåndtaket litt for å lettere kunne fjerne brødet.

OBS! Mens du rister brødet, vil du også kunne se ristefargen. Dersom du er fornøyd med fargen, kan du trykke på «Cancel»-knappen for å avbryte risteprosessen når som helst. Men løft aldri stativhåndtaket for å avbryte ristingen.

6. Hvis brødet er tatt ut av fryseren. Still fargekontrollknappen på ønsket farge. Skyv vognhåndtaket loddrett nedover til det er på plass, og trykk deretter på DEFROST-knappen slik at DEFROST-indikatoren lyser. I denne modusen ristes brødet til ønsket farge.
7. Hvis du ønsker å varme opp det kalde ristede brødet. Skyv trallehåndtaket loddrett nedover til det er på plass, trykk deretter på REHEAT-knappen, og REHEAT-indikatoren vil lyse. I denne modusen er ristetiden fast, og så lenge tiden er ute, vil trallehåndtaket automatisk fjære opp og fullføre gjenoppvarmingsprosessen.

## Rengjøring og vedlikehold

1. Koble alltid redskapet fra strømuttaket og la det kjøle seg ned før du vasker det.
2. Tørk av utsiden med en myk og tørr klut. Bruk aldri metallpolering.
3. Dra ut smulebrettet i bunnen, og tøm det. Hvis brødristeren er ofte i bruk, bør oppsamlingen av smuler fjernes minst én gang i uka. Pass på at smulebrettet sitter godt på plass før du bruker brødristeren igjen.
4. Når brødristeren ikke er i bruk, eller den skal settes bort, kan strømkabelen kveiles sammen under den.

### Garanti

Champion Nordic garanterer at dette produktet er fri for fabrikkasjonsfeil når det kommer til materialer og håndverk under 2 år i Sverige, Norge, Danmark og Finland. Garantien starter å løpe den dagen produktet kjøpes eller leveres. Champion Nordic har ikke plikt til å reparere eller erstatte produkter dersom et gyldig innkjøpsbevis ikke følger med. Denne garantien gjelder kun for produkter som kjøpes og brukes til hjemmebruk, og omfatter ikke skader som oppstår som følge av misbruk, svikt i å følge Champion Nordics instruksjoner på grunn av at produktet har blitt modifisert eller utsatt for en godkjent reparasjon, feilaktig pakking av eieren, normal slitasje eller feilhåndtering av et transportforetak.

### Korrekt avfallshåndtering

Dette symbolet på produktet eller i instruksjonene betyr at det skal kastes separat fra annet husholdningsavfall når det ikke virker lenger. Det finnes leveringspunkter og gjenbruksstasjoner som skal håndtere denne typen avfall. Kontakt lokale myndigheter eller forhandler for mer informasjon.



 **CHAMPION**  
Champion®  
Makadamgatan 14 | 254 64 Helsingborg | Sweden  
info@champion.se



## TÄRKEÄT SUOJATOIMET

Lue nämä ohjeet läpikotaisin ennen tuotteen käyttöä ja säilytä ne tulevaa käyttöä varten.

Kun käytät sähkölaitetta. Perusvarotoimia on aina noudatettava, mukaan lukien seuraavia:

1. Lue kaikki ohjeet.
2. Varmista, että pistorasian jännite vastaa leivänpaahtimen tiedoissa ilmoitettua jännitettä.
3. Älä kosketa kuumaa pintaa. Käytä vain kahvoja tai nuppeja.
4. Älä upota johtoa, pistoketta tai mitään leivänpaahtimen osaa veteen tai muuhun nesteeseen, jotta välttyään sähköiskuilta.
5. Lapsia (0–12) on valvottava, mikäli he käyttävät laitetta tai sitä käytetään lasten lähellä.
6. Irrota laite pistorasiasta, kun sitä ei käytetä ja ennen sen puhdistusta.
7. Älä käytä laitetta, jonka johto tai pistoke on vaurioitunut tai joka on epänormaalissa tilassa. Jos sen pääjohto on vaurioitunut, valmistajan, lähimmän huoltoedustajan tai pätevän henkilön on vaihdettava se.
8. Älä anna johdon roikkua pöydän tai työtason reunan yli tai kosketa kuumaa pintaa.
9. Älä aseta sitä kuuman kaasu- tai sähköpolttimen päälle tai lähelle tai kuumaan uuniin.
10. Älä käytä laitetta muuhun kuin sille tarkoitettuun käyttöön.
11. Ylisuuria elintarvikkeita, metallifoliopakkauksia tai metallivälineitä ei saa laittaa leivänpaahtimeen, koska ne voivat aiheuttaa tulipalon tai sähköiskun.
12. Leipä voi palaa, joten leivänpaahtimia ei saa käyttää verhojen tai muiden palavien materiaalien lähellä tai alapuolella, ja niitä on tarkkailtava.
13. Lisävarusteiden käyttö, joita laitteen valmistaja ei suosittele, voi aiheuttaa henkilövahingon.
14. Älä yritä irrottaa ruokaa, kun leivänpaahtin on toiminnassa.
15. Muista ottaa leipä varovasti leivänpaahtimesta paahtamisen jälkeen vammojen välttämiseksi.
16. Tätä laitetta voivat käyttää yli 13-vuotiaat lapset sekä henkilöt, joiden fyysiset, aistilliset tai henkiset kyvyt ovat alentuneet tai joilla ei ole kokemusta tai tietoa, jos laitteen käyttöä valvotaan tai jos he ymmärtävät, kuinka laitetta käytetään turvallisella tavalla sekä laitteen käyttöön liittyvät vaarat. Lapset (0–12) eivät saa leikkiä laitteella. Lapset eivät saa puhdistaa tai huoltaa laitetta, elleivät he ole yli 13-vuotiaita ja valvonnan alaisia.
17. Pidä laite ja sen johto alle 13-vuotiaiden lasten ulottumattomissa.
18. Varoitus: jos paahdat pieniä, alle 85 mm:n kokoisia leipäviipaleita, kiinnitä huomiota mahdolliseen palovammariskiini poistaessasi viipaleita.
19. Laitetta ei ole tarkoitettu käytettäväksi ulkoisen ajastimen tai erillisen kauko-ohjausjärjestelmän avulla.
20. Älä käytä laitetta ulkona.
21. Tämä tuote on tarkoitettu kotitalouskäyttöön sekä käyttöön vastaavissa paikoissa, kuten: Kauppojen, toimistojen ja muiden työpaikkojen henkilökunnan kahvihuoneissa; Maatiloilla; Hotellien, motellien ja muiden asuinpaikkojen asukkaille; Aamiaismajoitusympäristössä.
22. Pidä laite ja sen johto alle 13-vuotiaiden lasten ulottumattomissa.
23. Lapsia (0–12) on valvottava, jotta he eivät leiki laitteella.
24. Pinnat voivat kuumentua käytön aikana.
25. Ulkopinta voi kuumentua laitteen käytön aikana.
26. Leipä voi palaa, joten älä käytä leivänpaahtinta palavan materiaalin, kuten verhojen, lähellä tai alapuolella.
27. Kuumien pinnan varoitusymboli on merkitty laitteeseen, mikä tarkoittaa, että laite voi olla kuuma käytön aikana.
28. Tallenna nämä ohjeet.

## Varoitus

1. Poista kaikki suojakääreet ennen paahtamista.
2. Jos leivänpaahtin alkaa savuta, paina Cancel-painiketta keskeyttääksesi paahtamisen välittömästi.
3. Vältä paahtamasta ruokaa, jossa on erittäin juoksevia ainesosia, kuten voita.
4. Älä koskaan yritä poistaa aukkoihin juuttunutta leipää irrottamatta ensin leivänpaahtinta pistorasiasista. Varmista, ettet vahingoita sisäistä mekanismia tai lämmityselementtejä leipää irrottaessasi.
5. Leipäpaikka soveltuu vain tavalliselle leipäviipaleelle, epäsäännöllisen muotoisen tai pyöreän leipäviipaleen voit paahtaa paahtotelineessä.
6. Tasaisen värin saavuttamiseksi suosittelemme, että odotat 30 s jokaisen paahtojakson välillä, jotta värinhallinta ehtii nollautua automaattisesti.

FI

## Osat

1. Leipäaukko
2. Paahton vipukytkin
3. Peruutuspainike
4. Uudelleenlämmityspainike
5. Sulatuspainike
6. Nuppi
7. Kotelo
8. Irrotettava murualusta

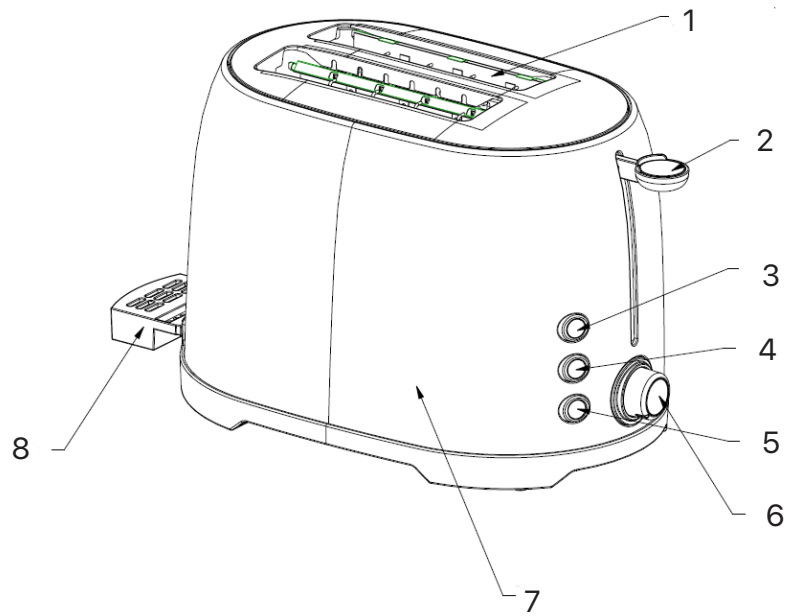

## Ennen ensimmäistä käyttökertaa

Koska leivänpaahtimessa tai lämmityselementissä on jäljellä valmistusjäämiä tai öljyä, yleensä ensimmäisellä käyttökerralla leivänpaahtimesta vapautuu jonkin verran hajua. Se on normaalia eikä sitä tapahdu useiden käyttökertojen jälkeen. Ensimmäisellä käyttökerralla on suositeltavaa noudattaa alla olevia ohjeita, mutta ilman leipää ja antaa leivänpaahtimen jäähtyä ennen ensimmäisen leipäviipaleen paahtamista.

## Käyttö

1. Laita leipäviipale leipäaukkoon, johon useimmiten mahtuu kaksi viipaletta. Leipäaukkoon voi laittaa vain tavallisen leipäviipaleen. Epäsäännöllisen muotoiset leipäviipaleet voi paahtaa paahtotelineessä.

**HUOM:** Varmista, että murualusta on kokonaan paikoillaan ennen käyttöä.

2. Liitä virtajohto pistorasiaan.
3. Aseta värinhallinnan liukusäädin haluamaasi väriin. Käytössäsi on 7 paahtoasetta, joista "1" on vaalein ja "7" on tummin. Leipäviipale saa kultaisen paahton keskiasennolla.



## HUOM:

- Yhden viipaleen paahdon väri on tummempi kuin kahden leipäviipaleen samalla tasolla.
- Jos paahdat yhtäjaksoisesti, jälkimmäinen leipäviipale on tummempi kuin ensimmäinen viipale samalla tasolla.

4. Paina paahdon vipukytkintä pystysuunnassa, kunnes se lukittuu paikalleen, Cancel eli peruutus painikkeen merkkivalo syttyy ja leivänpaahdin aloittaa paahtamisen välittömästi.

**HUOM:** Paahdon vipukytkin lukittuu vain, kun laite on kytketty pistorasiaan.

5. Kun leipä on paahdettu esiasetettuun väriin, paahdon vipukytkin ponnahtaa automaattisesti ylös. Voit myös kohottaa paahdon vipukytkintä hieman helpottaaksesi leivän poistamista.

**HUOM:** Voit myös tarkkailla paahdon väriä itse paahtamisen aikana. Halutessasi voit keskeyttää paahdon painamalla Cancel-painiketta, mutta älä koskaan yritä nostaa paahdon vipukytkintä keskeyttääksesi paahdon.

6. Jos leipä on otettu pakastimesta. Aseta värisäätönappi haluttuun väriin. Työnnä vaunun kahvaa alaspäin pystysuoraan, kunnes se on paikallaan, ja paina sitten DEFROST-painiketta, jolloin DEFROST-ilmaisin syttyy. Tässä tilassa leipä paahdetaan haluttuun väriin.
7. Jos haluat lämmittää kylmää paahdettua leipää. Työnnä vaunun kahvaa alaspäin pystysuoraan, kunnes se on paikallaan, paina sitten REHEAT-painiketta ja REHEAT-ilmaisin syttyy. Tässä tilassa paahto-aika on kiinteä, niin kauan kuin aika kuluu, vaunun kahva jousittuu automaattisesti ylös ja lopettaa uudelleenlämmityksen.

## Puhdistaminen ja huolto

1. Irrota pistoke pistorasiasta ja anna laitteen jäähtyä täysin ennen puhdistamista.
2. Pyyhi ulkopuoli pehmeällä, kuivalla liinalla, älä koskaan käytä metallinkiillotusainetta.
3. Vedä murualusta ulos leivänpaahtimen pohjasta ja tyhjennä se. Jos leivänpaahtinta käytetään usein, kertyneet leivänmurut on poistettava vähintään kerran viikossa. Varmista, että murualusta on kokonaan paikoillaan ennen kuin käytät leivänpaahtinta uudestaan.
4. Kun leivänpaahdin ei ole käytössä tai se on säilytyksessä, virtajohto voidaan kiertää sen alle.

## Takuu

Champion Nordic takaa, että tässä tuotteessa ei ole materiaaliin tai käsityöhön liittyviä valmistusvikoja. Takuu on voimassa 2 vuotta Ruotsissa, Norjassa, Tanskassa ja Suomessa. Takuu alkaa siitä hetkestä, kun tuote joko ostetaan tai toimitetaan. Champion Nordicilla ei ole velvollisuutta korjata tai korvata tuotetta, johon ei ole voimassa olevaa ostotodistusta. Tämä takuu on voimassa ainoastaan tuotteissa, jotka ostetaan kotikäyttöön ja joita käytetään kotona. Takuu ei kata vaurioita, jotka johtuvat tuotteen väärinkäytöstä, Champion Nordicin käyttöohjeiden noudattamatta jättämisestä, siitä että tuotetta on käsitelty tai korjattu ei-hyväksyttävällä tavalla, tuotteen omistajan virheellisistä pakkaustoimista tuotetta käsiteltäessä, normaalista kulumisesta tai kuljetusyrityksen suorittamista vääränlaisista käsittelytavoista.

### Oikea hävittäminen

Tämä symboli tuotteessa tai ohjeissa tarkoittaa, että laite täytyy hävittää erillään muista talousjätteistä, kun se ei enää toimi. EU:n sisällä on jätteille erillisiä kierrätysjärjestelmiä. Lisätietojen saamiseksi ota yhteyttä paikallisiin viranomaisiin tai jälleenmyyjäsi.



**CHAMPION**

Champion®  
Makadamgatan 14 | 254 64 Helsingborg | Sweden  
info@champion.se

