



EN - English
SV - Svenska
DK - Danske
NO - Norsk
FI - Suomi

Read this Manual carefully before use

IMPORTANT SAFEGUARD

Read this booklet thoroughly before using and save it for future reference. When using electrical appliance. Basic safety precautions should always be followed including the following:

1. Read all instruction.
2. Make sure that your outlet voltage corresponds to the voltage stated on the rating label of the toaster.
3. Do not touch hot surface. Use handles or knobs only.
4. To protect against electrical shock, do not immerse cord, plug, or any part of the toaster in water or other liquid.
5. Close supervision is necessary when it is used by or near children.
6. Unplug unit from outlet when not in use and before cleaning.
7. Do not operate any appliance with a damaged cord or plug, or in abnormal state. If its main cord is damaged, it must be replaced by the manufacturer, the nearest service agent or a qualified person.
8. Do not let the cord hang over edge of table, counter or touch hot surface.
9. Do not place on or near a hot gas or electric burner, or in a heated oven.
10. Do not use the appliance for other than its intended use.
11. Oversize food, metal foil packages or utensils must not be inserted in the toaster as they may cause fire or electric shock.
12. Bread may burn; therefore, toasters must not be used near or below curtains and other combustible materials, they must be watched.
13. The use of accessory attachments not recommended by the appliance manufacturer may cause injuries.
14. Don't attempt to dislodge food when toaster is in operation.
15. Be sure to take the bread out carefully after toasting to avoid injuries.
16. This appliance has been incorporated with a grounded plug. Please ensure the wall outlet in your house is well earthed.
17. The appliance is not intended to be operated by means of an external timer or separate remote-control system.
18. This appliance should not be used by children or persons with reduced physical, sensory, or mental capabilities or lack of experience and knowledge without supervision and instructions concerning use of the appliance in a safe way and understand the hazards involved.
19. Keep the appliance and its cord out of reach of children less than 8 years.
20. Warning: if toast of small bread slices less than 85mm length, you must pay attention to the potential risk of burning when taking out the slices.
21. Don't use the appliance outdoors.
22. This appliance is intended to be used in household and similar applications such as:
 - staff kitchen areas in shops, offices, and other working environments.
 - by clients in hotels, motels, and other residential type environments.
 - bed and breakfast type environments.

FOR THE FIRST USE

As there is manufacturing residue or oil remained in the toaster or heat element, it usually emits odor for the first use, which is normal and disappear after some usage. Before toasting the first slice of bread it is strongly suggested to operate the appliance following below instructions, without bread.

PRODUCT INTRODUCTION

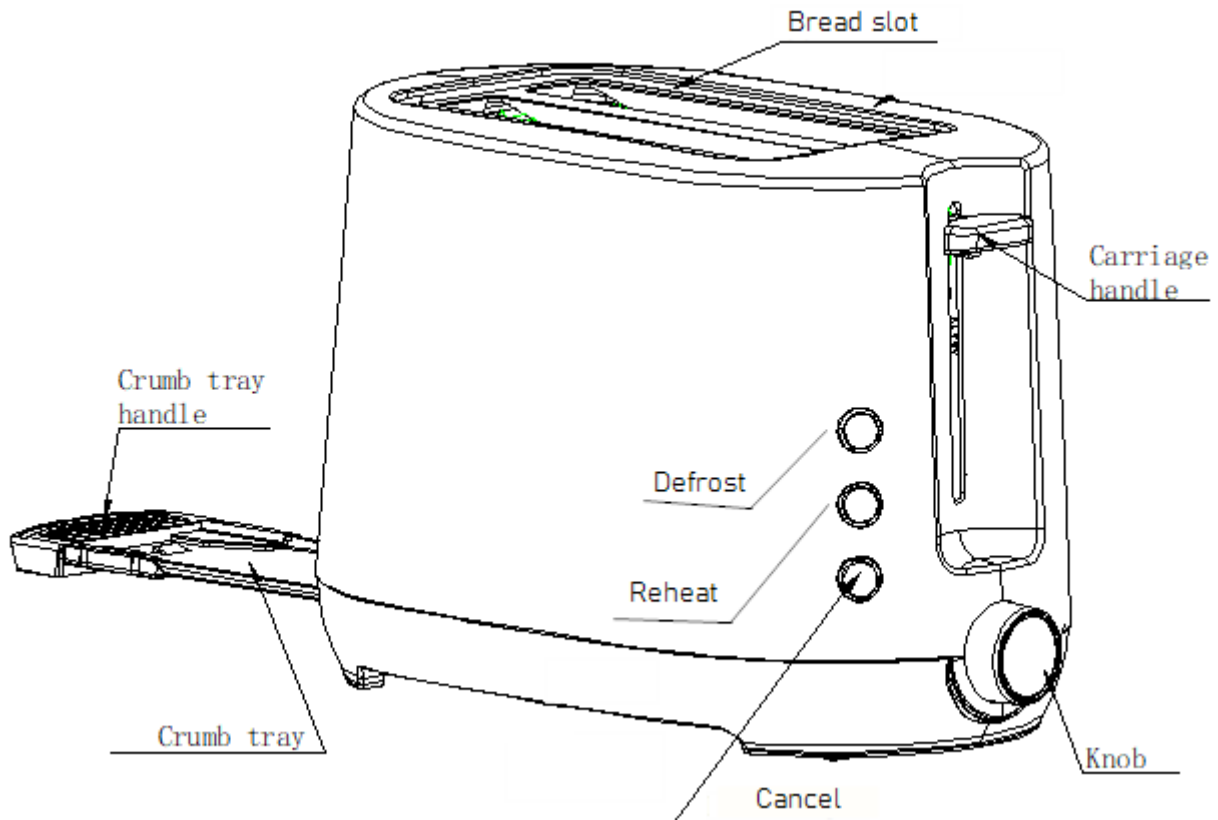

EN

OPERATION

1. Put bread slice into the bread slot, two slices at most every time. Only regular squared bread slices can be placed into the bread slot.
Note: Make sure the crumb tray is completely positioned in place before using.
2. Plug the power cord into the outlet.
3. Set color control knob to your desired color. There are 7-positions, the lowest is light and the highest is dark. The bread slice can be toasted to golden color at position 4.
Note: 1) If you only toast one bread the result will be darker than if you toast two breads on the same level.
2) If toasted continuously, toasting color for the latter bread is darker than the color of previous cycle at the same level as the toaster is already heated.
4. Press carriage handle down vertically until it is positioned in place, the indicator of Cancel will be illuminated, and toasting begins. Once the bread has been toasted to the preset color, the carriage handle will be automatically sprung up, and you can remove the bread. The bread will be very hot.
Note: The carriage handle can only be latched when the appliance connects to the power supply.
5. You can stop the toasting process by pressing the Cancel button at any time.
NOTE: During toasting, you may also observe the toasting color, you can press the Cancel button to cancel the operation at any time, but never lift carriage handle to cancel toasting.
6. If the bread has been taken out from freezer. Set color control knob to your desired color. Press carriage handle down vertically until it is positioned in place, then press DEFROST button and the indicator of DEFROST will be illuminated. In this mode it will be toasted to your desired color.
7. If you want to REHEAT cold toasted bread. Press the REHEAT button.
Press carriage handle down vertically until it is positioned in place, In this mode toasting time is fixed, the carriage handle will automatically spring up and end up the reheating process.

CAUTION

1. Remove all protective wrappings prior to toasting.
2. If toaster starts to smoke, Press Cancel to stop toasting immediately.
3. Don't toast food with extremely runny ingredients such as butter.
4. Never attempt to remove bread jammed in the slots without unplugging the toaster from the electrical outlet first. Be sure not to damage the internal mechanism or heating elements when removing bread.
5. The bread slot is only applicable for toasting regular squared bread slices.
6. To achieve uniform color we recommend that you should wait minimum 30s between each toasting so that color control can reset automatically.

CLEANING AND MAINTENANCE:

1. Disconnect the power supply before cleaning.
2. Wipe the outside with a soft dry cloth after toaster cools down, never use metal polish.
3. Pull out the crumb tray on the bottom of toaster by the handle and empty it. If toaster is used frequently, accumulated breadcrumbs should be removed at least once a week. Make sure the crumb tray is completely closed before using the toaster again.
4. When not use or storage, the power cord may be wound under the bottom of toaster.

Warranty

Champion Nordic guarantees that this product is free from manufacturing defects in terms of materials and workmanship during a period of 2 years in Sweden, Norway, Denmark and Finland. This warranty period begins on the day the product is purchased or delivered. Champion Nordic has no obligation to repair or replace products that are not accompanied by a valid proof of purchase. This warranty applies only to products purchased and used for home use and does not cover damage resulting from abuse, failure to comply with the instructions from Champion Nordic, cases in which the product has been modified or subjected to unauthorized repair, improper packaging on the part of the owner, normal wear and tear, or improper handling on the part of a transport company.

Correct Disposal of this product

This marking indicates that this product should not be disposed with other household wastes throughout the EU. To prevent possible harm to the environment or human health from uncontrolled waste disposal, recycle it responsibly to promote the sustainable reuse of material resources.



 **CHAMPION**

Champion®
Makadamgatan 14 | 254 64 Helsingborg | Sweden
info@champion.se



VIKTIGA SÄKERHETSÅTGÄRDER

Läs detta häfte noggrant före användning och spara det för framtida bruk. Vid användning av elektriska apparater. Grundläggande säkerhetsåtgärder ska alltid vidtas, inklusive följande:

1. Läs igenom alla instruktioner.
2. Säkerställ att spänningen i ditt uttag överensstämmer med spänningen som angivits på brödrostens märkplåt.
3. Rör inte den varma ytan. Använd endast handtag eller knappar.
4. För att undvika elchock, sänk inte ner sladden, stickkontakten eller någon del av brödrosten i vatten eller annan vätska.
5. Noggrann uppsikt är nödvändig när den används av eller i närheten av barn.
6. Koppla ur från vägguttaget när den inte används och innan rengöring.
7. Använd inga apparater med skadad sladd eller stickkontakt eller som är i ett onormalt tillstånd. Om sladden skadas måste den bytas ut av tillverkaren, närmaste serviceverkstad eller en behörig person.
8. Låt inte sladden hänga över kanten till bordet/diskbänken eller vidröra heta ytor.
9. Placera den inte på/nära en het gas- eller elspis eller i en varm ugn.
10. Använd inte apparaten för något annat än det den är avsedd för.
11. Stora matbitar, aluminiumfoliepaket eller bestick ska inte föras in i brödrosten då detta kan orsaka brand eller elchock.
12. Bröd kan börja brinna! Därför får brödrostar inte användas nära eller under gardiner och andra brännbara material och måste hållas under uppsikt.
13. Användning av tillbehör som inte rekommenderas av apparatens tillverkare kan orsaka skador.
14. Försök inte att ta ur maten ur apparaten medan brödrosten är igång.
15. Ta försiktigt ut brödet när det är rostet för att undvika att bränna dig.
16. Denna apparat är försedd med en jordad stickkontakt. Se till att vägguttaget i ditt hus är väl jordat.
17. Produkten är inte avsedd för användning med en extern timer eller ett separat fjärrstyrningssystem.
18. Den här apparaten är inte avsedd för användning av barn eller personer med nedsatt fysisk eller psykisk förmåga eller med brist på erfarenhet och kunskap, såtillvida de inte har tillsyn av eller får anvisningar om användning av apparaten av en person som ansvarar för deras säkerhet och förstår vilka risker som föreligger.
19. Håll apparaten och sladden utom räckhåll för barn under 8 år.
20. Varning: om du rostar mindre brödskivor som är kortare än 85 mm måste du vara uppmärksam på risken för att bränna dig när du tar ut skivorna.
21. Använd inte apparaten utomhus.
22. Denna apparat är avsedd för användning i hushåll eller liknande såsom:
 - i personalkök i butiker, på kontor och i andra arbetsmiljöer.
 - av gäster på hotell, motell och andra logimiljöer.
 - miljöer av bed and breakfast-typ.

FÖRSTA ANVÄNDNINGEN

Då det kan finnas rester från tillverkningen eller olja kvar i brödrosten/värmeelementet avger brödrosten vanligtvis lukt vid första användningen, vilket är normalt och försvinner efter en tids användning. Innan du rostar den första brödskivan är det starkt rekommenderat att använda apparaten enligt instruktionerna nedan, utan bröd i.

INTRODUKTION AV PRODUKTEN

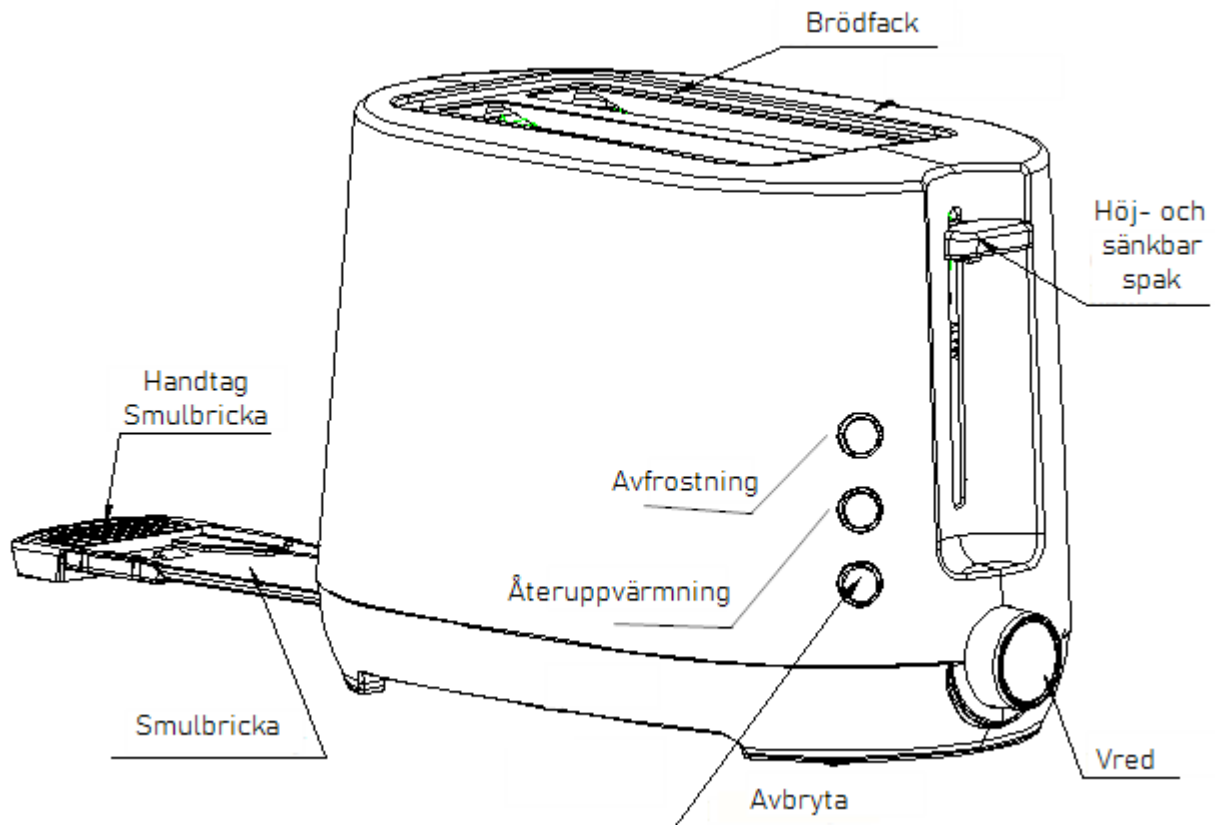

ANVÄNDNING

1. Lägg brödskivan i brödfacket, högst två skivor åt gången. Endast vanliga fyrkantiga brödskivor kan placeras i brödfacket.
Obs: Se till att smulbrickan sitter ordentligt på plats innan du använder den.
2. Anslut sladden till eluttaget.
3. Vrid nyanskontrollen till önskad nyans. Det finns 7 lägen, det lägsta är ljusst och det högsta är mörkt. Brödskivan blir gyllengult rostad i läge 4. Obs:
 - 1) Om du bara rostar ett bröd blir resultatet mörkare än om du rostar två brödskivor på samma inställning.
 - 2) Om du rostar flera bröd på raken blir nyansen på det senare brödet mörkare än nyansen på det tidigare även om inställningen är densamma, eftersom brödrosten redan är uppvärmd.
4. Tryck ned handtaget tills det sitter på plats; lampan för Cancel tänds och rostningen startar. När brödet har rostats till förinställd nyans kommer handtaget automatiskt att hoppa upp och du kan ta ur brödet. Brödet kommer att vara mycket varmt.
Obs: Handtaget låses fast endast om apparaten är ansluten till en strömkontakt.
5. Du kan när som helst stoppa rostningen genom att trycka på knappen Cancel.
OBS: Under rostningen kan du även hålla koll på brödskivans nyans och när som helst trycka på Cancel-knappen för att avbryta processen, men skjut aldrig handtaget uppåt själv för att avbryta rostningen.
6. Om brödet tagits ut från frysen. Vrid ratten till önskad nyans. Tryck ned handtaget tills det sitter på plats, tryck sedan på DEFROST-knappen och lampan för DEFROST tänds. I detta läge rostas brödskivan till önskad nyans.
7. Om du vill VÄRMA UPP kallt rostat bröd. Tryck på REHEAT-knappen.
Tryck ned handtaget tills det sitter på plats. I detta läge är rostningstiden förutbestämd och handtaget kommer automatiskt att hoppa upp och uppvärmningsprocessen avslutas.

VAR UPPMÄRKSAM PÅ FÖLJANDE

1. Ta bort alla skyddande förpackningar före rostning.
2. Om brödrosten börjar ryka, tryck på Cancel för att omedelbart avbryta rostningen.
3. Rosta inte mat som innehåller mycket rinnande ingredienser, som t.ex. smör.
4. Försök aldrig att ta bort bröd som fastnat i brödrosten utan att först koppla bort sladden från eluttaget. Var försiktig för att inte skada brödrostens struktur/värmeslingor när du tar ur brödet.
5. Brödfacket kan endast användas för rostning av vanliga fyrkantiga brödskevor.
6. För att uppnå en jämn färg rekommenderar vi att du väntar minst 30 sekunder mellan varje rostning så att nyansreglaget återställs automatiskt.

SV

RENGÖRING OCH UNDERHÅLL

1. Dra ur strömkontakten före rengöring.
2. Torka av utsidan med en mjuk, torr trasa då brödrosten svalnat, använd aldrig metallpolish.
3. Dra ut smulbrickan på brödrostens undersida med hjälp av handtaget och töm den. Om brödrosten används ofta ska brödsmulor som ansamlats tömmas minst en gång i veckan. Säkerställ att smulbrickan sitter ordentligt på plats innan du använder brödrosten igen.
4. När strömsladden inte används eller då brödrosten är undanställd kan sladden rullas in under brödrosten.

Garanti

Champion Nordic garanterar att den här produkten är fri från tillverkningsdefekter vad gäller material och hantverk under 2 år i Sverige, Norge, Danmark och Finland. Garantin börjar löpa den dag då produkten köps eller levereras. Champion Nordic har ingen skyldighet att reparera eller ersätta produkter som inte åtföljs av ett giltigt inköpsbevis. Denna garanti gäller endast för produkter som köps och används för hemmabruk och omfattar inte skador som uppstår till följd av missbruk, misslyckande med att följa Champion Nordics instruktioner eller då produkten har modifierats eller utsatts för en ej godkänd reparation, felaktig emballering av ägaren, normalt slitage eller felhantering av ett transportföretag.

Korrekt avfallshantering

Denna symbol på produkten eller i instruktionerna betyder att den ska slängas separat från annat hushållsavfall när den inte fungerar längre. Inom EU finns separata återvinningssystem för avfall. Kontakta lokala myndigheter eller din återförsäljare för mer information.



 **CHAMPION**

Champion®
Makadamgatan 14 | 254 64 Helsingborg | Sweden
info@champion.se



VIGTIGE SIKKERHEDSFORANSTALTNINGER

Gennemlæs denne vejledning grundigt inden brug, og gem den til senere brug. Ved brug af elektriske apparater: Simple sikkerhedsforanstaltninger bør følges, inklusive det følgende:

1. Læs alle instruktioner.
2. Sørg for, at den elektriske spænding svarer til spændingen, der er angivet på brødristeren.
3. Rør ikke ved den varme overflade. Brug kun håndtag og greb.
4. For at beskytte mod elektriske stød må brødristeren (eller dele heraf), ledning eller stik ikke nedsænkes i vand eller anden væske.
5. Vær opmærksom ved brug af eller i nærheden af børn.
6. Træk stikket ud af stikkontakten, når brødristeren ikke anvendes, samt før rengøring.
7. Anvend ikke brødristeren med en beskadiget ledning eller stik og ej heller i ødelagt stand. Hvis hovedledningen er beskadiget, skal den erstattes af producenten eller en serviceagent eller lignende faguddannet person.
8. Lad ikke ledningen hænge ud over bordkanten og lignende. Ledningen må ikke komme i kontakt med varme overflader.
9. Placér ikke apparatet på eller nær en varm gas- eller elektrisk brænder eller i en opvarmet ovn.
10. Anvend ikke brødristeren til andet end de angivne formål.
11. Store mængder mad, metalfoliebakker eller metalredskaber må ikke indsættes i brødristeren, da de kan forårsage brand eller elektrisk stød.
12. Brødet kan brænde, og derfor bør brødristeren ikke placeres i nærheden af eller under brændbare materialer, f.eks. gardiner.
13. Brug af tilbehør, der ikke er godkendt af producenten, kan medføre skader.
14. Forsøg ikke at fjerne fødevarer, når brødristeren anvendes.
15. Fjern forsigtigt brødet fra brødristeren efter ristning for at undgå skader.
16. Dette apparat er udstyret med et stik med jordforbindelse. Sørg for, at den stikkontakt, der anvendes til brødristeren, har jordforbindelse.
17. Brødristeren er ikke beregnet til at blive betjent med en ekstern timer eller et separat fjernbetjeningssystem.
18. Denne brødrister bør ikke bruges af børn eller personer med nedsatte fysiske, sensoriske eller mentale evner eller mangel på erfaring og viden, medmindre de har modtaget vejledning og instruktioner angående en sikker anvendelse af apparatet, så de er indforstået med de potentielle risici.
19. Hold brødristeren og den tilhørende ledning uden for børns (yngre end 8 år) rækkevidde.
20. Advarsel: Hvis der ristes små brødsiver på under 85 mm i længden, skal du være opmærksom på risikoen for at brænde dig, når du tager skiverne ud.
21. Anvend ikke apparatet udendørs.
22. Denne brødrister må kun anvendes i private husholdninger og lignende steder såsom:
 - medarbejderkøkkener i butikker, kontorer og andre arbejdsmiljøer.
 - af gæster på hoteller, moteller og andre overnatningssteder.
 - bed and breakfast-miljøer.

FØR FØRSTE ANVENDELSE

Eftersom der kan være overskydende produktionsrester eller olie i brødristeren eller varmeelementet, kan dette medføre lugtgener, når apparatet tages i brug første gang. Dette er forventeligt og vil forsvinde, efter apparatet er blevet brugt et par gange. Før du rister det første stykke brød, anbefaler vi kraftigt at betjene brødristeren i henhold til de følgende instruktioner, uden brød.

PRODUKTBEKRIVELSE

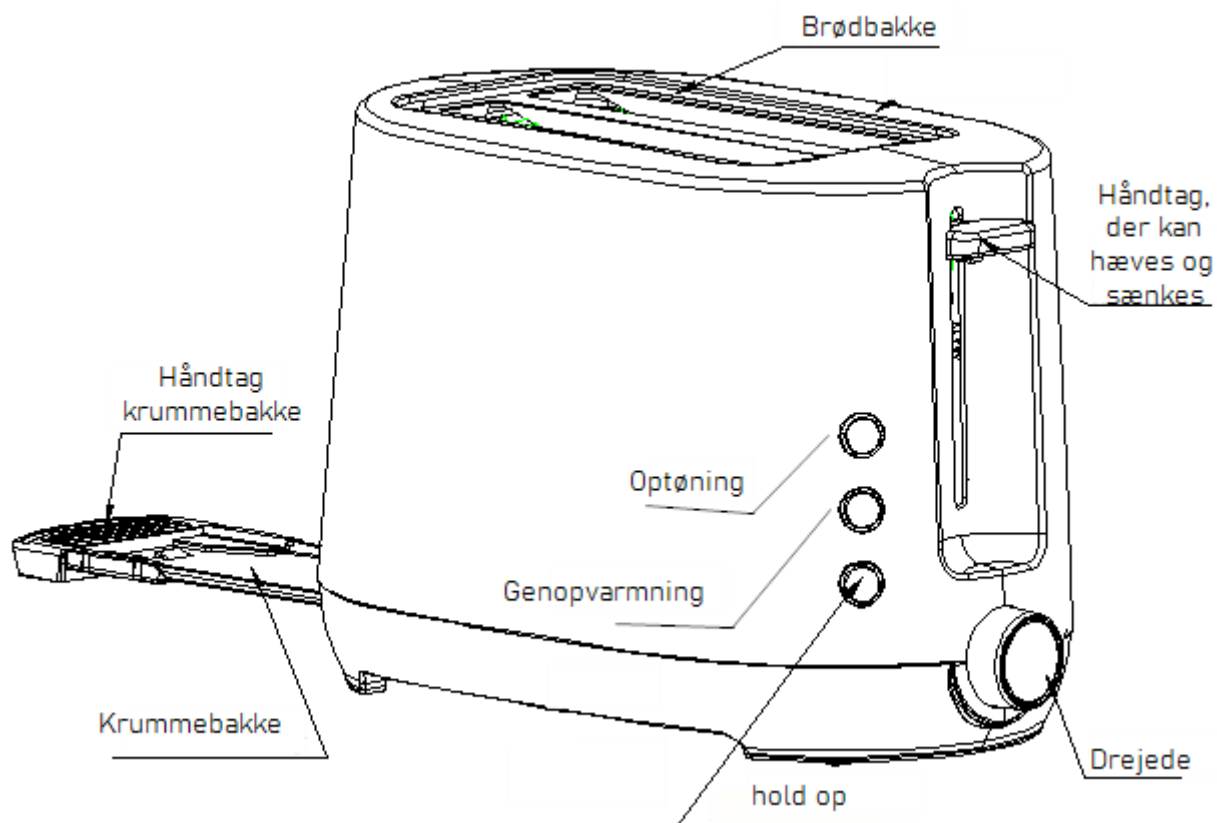

DK

BETJENING

1. Placér en brødske (max to ad gangen) i den tilhørende holder. Brug kun almindelige fir kantede brødske i brødholderen.
BEMÆRK: Sørg for, at krummebakken er sat helt på plads inden brug.
2. Sæt stikket i stikkontakten.
3. Vælg den ønskede farve på brødet. Brødristeren har 7 indstillinger. Den laveste er lys, og den højeste mørk. Brødske bliver ristet til en gylden farve på position 4.
Bemærk: 1) Hvis du kun rister ét stykke brød, vil resultatet blive mørkere, end hvis du rister to skiver på samme indstilling.
2) Hvis ristningen fortsættes, vil farven på det seneste brød være mørkere end farven på det tidligere ved samme indstilling, da brødristeren allerede er opvarmet.
4. Tryk håndtaget ned vertikalt, indtil det sidder på plads. Indikatorlyset for Afbryd (Cancel) vil begynde at lyse, og ristningen vil blive påbegyndt. Når brødet er blevet ristet til den ønskede farve, springer håndtaget automatisk op, og du kan fjerne brødet. Vær opmærksom på, at brødet er meget varmt.
Bemærk: Håndtaget kan aktiveres, når apparatet er tilsluttet stikkontakten.
5. Du kan stoppe ristningen ved at trykke på Afbryd -knappen til hver en tid.
BEMÆRK: Mens brødristeren er i brug, kan du holde øje med farven. Du kan til hver en tid trykke på Afbryd-knappen for at afbryde ristningen, men du må aldrig forsøge at løfte håndtaget for at afbryde ristningen.
6. Hvis brødet er taget ud fra fryseren. Sæt farveindstillingen til den ønskede farve. Tryk håndtaget ned vertikalt, indtil det sidder på plads. Tryk derefter på OPTØ -knappen (Defrost), hvorefter indikatorlyset for OPTØ vil begynde at lyse. På denne indstilling vil brødet blive ristet til den ønskede farve.
7. Hvis du ønsker GENOPVARMNING (Reheat) af koldt ristet brød. Tryk på knappen GENOPVARMNING. Tryk håndtaget ned vertikalt, indtil det sidder på plads. Ved denne indstilling er ristetiden forudindstillet, og håndtaget vil automatisk springe op og afslutte genopvarmningsprocessen.

ADVARSEL

1. Fjern al beskyttende emballage før anvendelse.
2. Hvis brødristeren begynder at ryge, så tryk på Afbryd for at stoppe ristningen øjeblikkeligt.
3. Rist ikke mad indeholdende meget flydende ingredienser som f.eks. smør.
4. Forsøg aldrig at fjerne brød, der sidder fast, uden først at trække stikket ud af stikkontakten. Sørg for ikke at beskadige den interne mekanisme eller varmeelementerne, når du fjerner brødet.
5. Brødholderen er kun beregnet til at riste almindelige firkantede brødskiver.
6. For at opnå en ensartet ristning, anbefaler vi, at du minimum venter 30 sekunder mellem hver ristning, så indstillingen automatisk nulstilles.

RENGØRING OG VEDLIGEHOLDELSE

1. Tag stikket ud af stikkontakten før rengøring.
2. Tør ydersiden af brødristeren med en blød, tør klud, efter brødristeren er kølet ned. Brug aldrig metalpudsemiddel.
3. Træk krummebakken ud af bunden af brødristeren, og tøm den. Hvis brødristeren anvendes ofte, bør opsamlede brødkrummer fra tidligere ristninger fjernes mindst en gang om ugen. Sørg for, at krummebakken er helt på plads, inden brødristeren anvendes på ny.
4. Når brødristeren ikke anvendes eller opbevares, kan ledningen rulles op under bunden af brødristeren.

Garanti

Champion Nordic garanterer at dette produkt ikke har nogen fremstillingsfejl i forhold til materiale og forarbejdning. Garantien gælder i to år i Sverige, Norge, Danmark og Finland. Garantien begynder fra den dag hvor produktet købes eller leveres. Champion Nordic er ikke forpligtet til at reparere eller erstatte produkter som ikke er ledsaget af et gyldigt købsbevis. Denne garanti gælder kun for produkter som er købt og brugt derhjemme, og den omfatter ikke skader som er opstået som følge af misbrug, manglende opmærksomhed på Champion Nordics instruktioner, modifikationer, ikke-godkendte reparationer, forkert indpakning fra ejerens side, normal slitage eller fejlhåndtering hos et transportfirma.

Korrekt affaldshåndtering

Dette symbol på produktet eller i instruktionerne betyder at det skal smides ud separat fra andet husaffald, når det ikke fungerer længere. I EU findes separate genbrugssystemer for affald. Kontakt de lokale myndigheder eller din sælger for mere information.



 **CHAMPION**

Champion ©
Makadamgatan 14 | 254 64 Helsingborg | Sweden
info@champion.se



VIKTIGE SIKKERHETSINSTRUKSJONER

Les nøye gjennom denne brosjyren før du bruker produktet, og behold den til senere bruk. Ved bruk av elektroniske redskap. Grunnleggende forholdsregler bør alltid følges. Dette inkluderer følgende:

1. Les alle instruksjoner.
2. Pass på at spenningen i uttaket er den samme som spenningen oppgitt på brødristeren.
3. Ikke ta på den varme overflaten. Bruk kun håndtaket og knappene.
4. For å unngå støt, bør ikke strømkabelen, støpselet eller selve brødristeren senkes i vann eller andre væsker.
5. Nært oppsyn er nødvendig når redskapet brukes av eller i nærheten av barn.
6. Koble enheten fra stikkontakten når den ikke er i bruk, eller før den skal vaskes.
7. Ikke bruk enheten med skadet strømkabel eller støpsel, eller hvis den er i ustand. Strømkabelen må byttes ut av produsenten, nærmeste reparatør eller en person med tilsvarende kvalifikasjon dersom den er skadet.
8. Ikke la kabelen henge over kanten av bord og benker, eller komme i kontakt med varme overflater.
9. Skal ikke plasseres i nærheten av kokeplater, gasskomfyr eller i stekeovnen.
10. Redskapet skal ikke brukes til noe annet enn dets tiltenkte bruksområde.
11. For stor mat, aluminiumsfolie eller bestikk skal ikke puttes i brødristeren da dette kan gi støt eller forårsake brann.
12. Brød kan ta fyr. Brødristere må derfor ikke brukes i nærheten av eller under gardiner og andre antennelige materialer. De må alltid brukes under oppsyn.
13. Bruk av tilleggsutstyr som ikke er anbefalt av produsenten av produktet, kan medføre skader.
14. Unngå forsøk på å løsne mat mens brødristeren er i bruk.
15. Ta brødet forsiktig ut etter risting for å unngå skader.
16. Apparatet er utstyrt med et jordet støpsel. Sørg for at vegguttaket i huset ditt er godt jordet.
17. Redskapet bør ikke betjenes av ekstern timer eller annet separat fjernkontrollsystem.
18. Apparatet bør ikke brukes av barn eller personer med nedsatte fysiske, sensoriske eller mentale evner, eller personer med manglende erfaring og kunnskap om apparatet, med mindre disse får tilsyn eller instruksjoner om farer og sikker bruk av apparatet.
19. Hold redskapet og strømkabelen ute av rekkevidde for barn under 8 år.
20. Advarsel: Vær forsiktig ved risting av skiver som er mindre enn 85 mm, slik at du ikke brenner deg når du tar ut skivene.
21. Ikke bruk redskapet utendørs.
22. Dette redskapet er utformet for å brukes i hjemmet eller lignende situasjoner, som:
 - pauserom i butikker, kontorer og andre arbeidsmiljøer.
 - av gjester på hotell, motell og andre boliglignende miljøer.
 - bed and breakfast-lignende miljøer.

FØR FØRSTE GANGS BRUK

Produksjonsrester og olje på rister og varmeelement kan avgi lukt første gang du bruker produktet. Dette er normalt og lukten vil forsvinne etter noen gangers bruk. Vi vil sterkt anbefale å prøve risteren uten brød første gang du bruker apparatet. Følg instruksjonene nedenfor.

NO

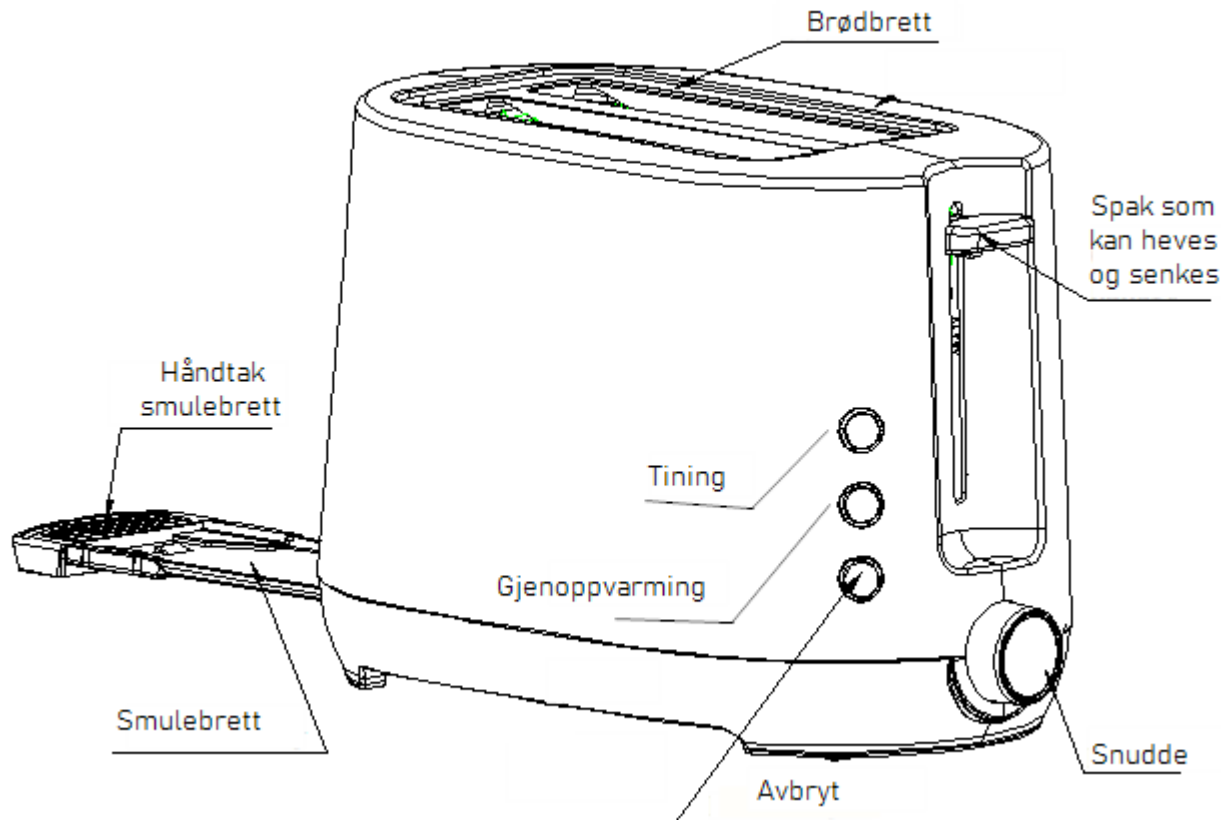

BRUK

1. Putt brødsiver i brøddåpningen, maksimalt to skiver per gang. Legg kun firkantede brødsiver i brøddåpningen. Merk: Pass på at smulebrettet sitter godt fast før bruk.
2. Koble ledningen til uttaket.
3. Sett fargebryteren på ønsket farge. Du kan velge mellom syv innstillinger. Den laveste er lys og den høyeste mørk. Nivå 4 vil gi gylden farge på brødskiven.
Merk: 1) Du vil oppnå mørkere resultat med samme innstilling dersom du rister én brødskive i stedet for to.
2) Ved kontinuerlig risting vil de siste brødene bli mørkere enn tidligere omganger på samme nivå siden risteren allerede er oppvarmet.
4. Trykk stativhåndtaket ned til det sitter fast. Cancel -lampen vil da lyse og apparatet begynner å riste. Når brødet er ristet til ønsket farge, vil stativhåndtaket automatisk sprette opp. Du kan da fjerne brødet. Brødet vil da være svært varmt.
Merk: Stativhåndtaket vil kun feste seg når redskapet er tilkoblet strøm.
5. Risteprosessen kan når som helst avbrytes ved å trykke på cancel-knappen.
MERK: Du kan også følge med på fargen mens du rister og når som helst trykke på cancel-knappen under prosessen. Løft aldri stativhåndtaket for å avbryte ristingen.
6. Når brødet er hentet fra fryseren. Sett fargebryteren på ønsket farge. Trykk ned stativhåndtaket til det sitter fast og trykk på DEFROST-knappen. DEFROST-lampen vil da lyse. På denne måten vil brødet bli ristet til fargen du selv ønsker.
7. Når du vil VARME OPP kaldt, ristet brød. Trykk på REHEAT-knappen. Trykk ned stativhåndtaket til det sitter fast. Med denne innstillingen er ristetiden allerede bestemt. Stativhåndtaket vil da automatisk sprette opp og avslutte oppvarmingsprosessen.

ADVARSEL

1. Fjern all beskyttelsesemballasje før du rister.
2. Hvis det kommer røyk fra brødristeren, kan du trykke på cancel for å avbryte risteprosessen øyeblikkelig.
3. Ikke rist mat med svært dryppende ingredienser, som f.eks. smør.
4. Prøv aldri å fjerne brød som har kilt seg fast i åpningene uten å koble fra brødristeren først. Pass på å ikke skade den indre mekanismen eller varmeelementene når du fjerner brød.
5. Brødapningen er kun beregnet for risting av vanlige firkantede brødskeer.
6. For å oppnå jevn farge, anbefaler vi at du venter minst 30 sekunder mellom hver omgang. På den måten tilbakestilles fargekontroll-funksjonen automatisk.

NO

RENGJØRING OG VEDLIKEHOLD

1. Trekk ut kontakten før rengjøring.
2. Tørk av utsiden med en myk og tørr klut når brødristeren ikke lenger er varm. Bruk aldri metallpolering.
3. Dra ut smulebrettet i bunnen ved hjelp av håndtaket, og tøm det. Hvis brødristeren ofte er i bruk, bør oppsamlingen av smuler fjernes minst én gang i uka. Pass på at smulebrettet sitter godt fast før du bruker brødristeren igjen.
4. Når brødristeren ikke er i bruk, eller settes bort, kan strømkabelen kveiles sammen under bunnen av risteren.

Garanti

Champion Nordic garanterer at dette produktet er fri for fabrikkasjonsfeil når det kommer til materialer og håndverk under 2 år i Sverige, Norge, Danmark og Finland. Garantien starter å løpe den dagen produktet kjøpes eller leveres. Champion Nordic har ikke plikt til å reparere eller erstatte produkter dersom et gyldig innkjøpsbevis ikke følger med. Denne garantien gjelder kun for produkter som kjøpes og brukes til hjemmebruk, og omfatter ikke skader som oppstår som følge av misbruk, svikt i å følge Champion Nordics instruksjoner på grunn av at produktet har blitt modifisert eller utsatt for en godkjent reparasjon, feilaktig pakking av eieren, normal slitasje eller feilhåndtering av et transportforetak.

Korrekt avfallshåndtering

Dette symbolet på produktet eller i instruksjonene betyr at det skal kastes separat fra annet husholdningsavfall når det ikke virker lenger. Det finnes leveringspunkter og gjenbruksstasjoner som skal håndtere denne typen avfall. Kontakt lokale myndigheter eller forhandler for mer informasjon.



 **CHAMPION**

Champion ©
Makadamgatan 14 | 254 64 Helsingborg | Sweden
info@champion.se



TÄRKEÄT SUOJATOIMET

Lue nämä ohjeet kokonaan ennen tuotteen käyttöä ja säilytä ne tulevaa käyttöä varten. Kun käytät sähkölaitetta. Perusvarotoimia on aina noudatettava, mukaan lukien seuraavia:

1. Lue kaikki ohjeet.
2. Varmista, että pistorasian jännite vastaa leivänpaahtimen tiedoissa ilmoitettua jännitettä.
3. Älä kosketa kuumaa pintaa. Käytä vain kahvoja tai nuppeja.
4. Älä upota johtoa, pistoketta tai mitään leivänpaahtimen osaa veteen tai muuhun nesteeseen, jotta vältetään sähköiskuilta.
5. Lapsia on valvottava, mikäli he käyttävät laitetta tai sitä käytetään lasten lähellä.
6. Irrota laite pistorasiasta, kun sitä ei käytetä ja ennen sen puhdistusta.
7. Älä käytä laitetta, jonka johto tai pistoke on vaurioitunut tai joka on epänormaalissa tilassa. Jos sen johto on vaurioitunut, valmistajan, lähimmän huoltoedustajan tai pätevän henkilön on vaihdettava se.
8. Älä anna johdon roikkua pöydän tai työtason reunan yli tai koskettaa kuumaa pintaa.
9. Älä aseta sitä kuuman kaasu- tai sähköpolttimen päälle tai lähelle tai kuumaan uuniin.
10. Älä käytä laitetta muuhun kuin sille tarkoitettuun käyttöön.
11. Ylisuuria elintarvikkeita, metallifoliopakkauksia tai metallivälineitä ei saa laittaa leivänpaahtimeen, koska ne voivat aiheuttaa tulipalon tai sähköiskun.
12. Leipä voi palaa, joten leivänpaahtimia ei saa käyttää verhojen tai muiden palavien materiaalien lähellä tai alapuolella, ja niitä on tarkkailtava.
13. Sellaisten lisävarusteiden käyttö, joita laitteen valmistaja ei suosittele, voi aiheuttaa henkilövahinkoja.
14. Älä yritä irrottaa ruokaa, kun leivänpaahtin on toiminnassa.
15. Muista ottaa leipä varovasti leivänpaahtimesta paahtamisen jälkeen vammojen välttämiseksi.
16. Tässä laitteessa on maadoitettu pistoke. Varmista, että kotisi pistorasia on hyvin maadoitettu.
17. Laitetta ei ole tarkoitettu käytettäväksi ulkoisen ajastimen tai erillisen kauko-ohjausjärjestelmän avulla.
18. Lapset tai henkilöt, joiden fyysiset, sensoriset tai henkiset kyvyt ovat heikentyneet tai joilla ei ole kokemusta tai osaamista, eivät saa käyttää tätä laitetta ilman valvontaa ja ohjeita laitteen turvallisesta käytöstä, ja heidän tulee ymmärtää laitteen käyttöön liittyvät vaarat.
19. Pidä laite ja sen johto alle 8-vuotiaiden lasten ulottumattomissa.
20. Varoitus: jos paahtat pieniä, alle 85 mm:n kokoisia leipäviipaleita, kiinnitä huomiota mahdolliseen palovammariskiin poistaessasi viipaleita.
21. Älä käytä laitetta ulkona.
22. Tämä tuote on tarkoitettu kotitalouskäyttöön sekä käyttöön vastaavissa paikoissa, kuten:
 - kauppojen, toimistojen ja muiden työpaikkojen henkilökunnan kahvihuoneissa.
 - hotellien, motellien ja muiden asuinpaikkojen asukkaille.
 - aamiaismajoitusympäristössä.

ENSIMMÄINEN KÄYTTÖKERTA

Koska leivänpaahtimeen tai lämpöelementtiin on jäänyt valmistusjäämiä tai öljyä, siitä lähtee ensimmäisellä käyttökerralla yleensä hajua, mikä on normaalia ja häviää käytössä jonkin ajan kuluessa. Ennen ensimmäisen leipäviipaleen paahtamista on erittäin suositeltavaa käyttää laitetta alla olevien ohjeiden mukaisesti ilman leipää.

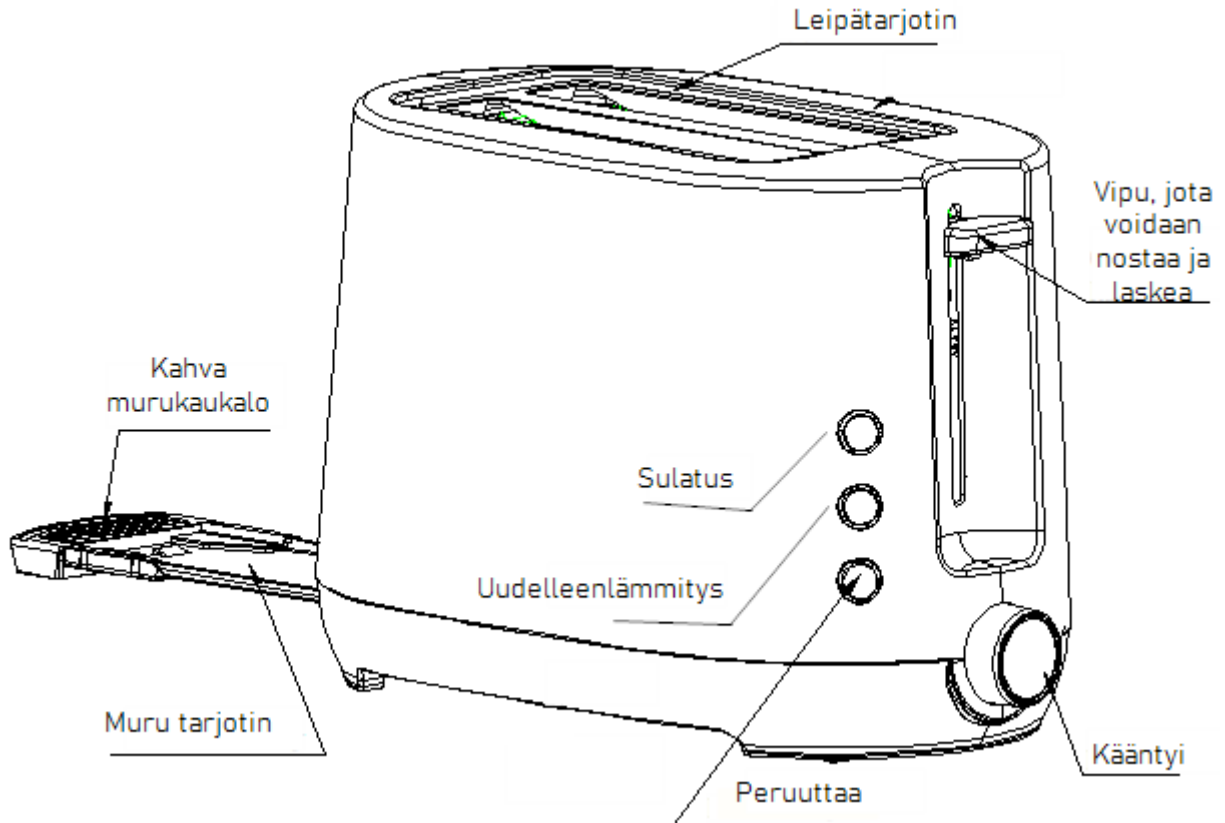

KÄYTTÖ

1. Laita leipäviipale leipäaukkoon, enintään kaksi viipaletta kerrallaan. Leipäaukkoon voi laittaa vain tavallisia neliönmuotoisia leipäviipaleita.
Huom: Varmista, että murualusta on kokonaan paikoillaan ennen käyttöä.
2. Liitä virtajohto pistorasiaan.
3. Aseta värinsäätönappi haluamaasi tummuuteen. Asentoja on 7, alin on vaalea ja korkein on tumma. Leipäviipale saa kultaisen värin asennossa 4.
Huom: 1) Jos paahdat vain yhden leivän, tulos on tummempi kuin jos paahdat kaksi leipää samalla tasolla. 2) Peräkkäin paahtaessa jälkimmäisen leivän paahdoväri on tummempi kuin edellisen viipaleen väri samalla tasolla, koska leivänpaahdin on jo lämmin.
4. Paina vaunun kahvaa alaspäin pystysuoraan, kunnes se on paikallaan. Cancel -merkkivalo syttyy ja paahdatus alkaa. Kun leipä on paahdettu ennalta asetetun väriseksi, paahdon vipukytkin nousee automaattisesti ylös ja voit poistaa leivän. Leipäviipale on erittäin kuuma.
Huom: Paahdon vipukytkin voidaan lukita vain, kun laite on kytkettynä virtalähteeseen.
5. Voit milloin vain keskeyttää paahdamisen painamalla Cancel-painiketta.
HUOM: Paahdamisen aikana voit myös tarkkailla paahdon väriä ja peruuttaa toiminnon milloin tahansa painamalla Cancel-painiketta, mutta älä koskaan nosta paahdon vipukytkintä peruuttaaksesi paahdamisen.
6. Jos leipä on otettu pakastimesta, aseta värinsäätönappi haluamaasi tummuuteen. Paina paahdon vipukytkintä pystysuoraan, kunnes se on paikallaan. Paina sitten DEFROST-painiketta ja sulatuksen merkkivalo syttyy palamaan. Tässä tilassa leipä paahdetaan haluamasi väriseksi.
7. Jos haluat lämmittää jäähtyneen paahdetun leipäviipaleen, paina REHEAT-painiketta. Paina paahdon vipukytkintä pystysuoraan, kunnes se on paikallaan, Tässä tilassa paahtoaika on kiinteä ja paahdon vipukytkin ponnahtaa automaattisesti ylös ja lopettaa uudelleenlämmitysprosessin.

VAROITUS

1. Poista kaikki suojakääreet ennen paahtamista.
2. Jos leivänpaahtin alkaa savuta, paina Cancel-painiketta keskeyttääksesi paahtamisen välittömästi.
3. Älä paahtaa valuvaa ruokaa, kuten voita.
4. Älä koskaan yritä poistaa aukkoihin juuttunutta leipää irrottamatta ensin leivänpaahtinta pistorasiasta. Varmista, ettet vahingoita sisäistä mekanismia tai lämmityselementtejä leipää irrottaessasi.
5. Leipäaukko soveltuu vain tavallisten neliömäisten leipäviipaleiden paahtamiseen.
6. Tasaisen värin saavuttamiseksi suosittelemme, että odotat 30 s jokaisen paahtojakson välillä, jotta värinhallinta ehtii nollautua automaattisesti.

PUHDISTUS JA HUOLTO

1. Irrota virtalähteestä ennen puhdistamista.
2. Pyyhi ulkopinta pehmeällä, kuivalla liinalla, kun leivänpaahtin on jäähtynyt. Älä koskaan käytä metallin kiillotusainetta.
3. Vedä murualusta ulos leivänpaahtimen pohjasta ja tyhjennä se. Jos leivänpaahtinta käynteittäin usein, kertyneet leivänmurut on poistettava vähintään kerran viikossa. Varmista, että murualusta on kokonaan paikoillaan ennen kuin käytät leivänpaahtinta uudestaan.
4. Kun leivänpaahtin ei ole käytössä tai se on säilytyksessä, virtajohto voidaan kiertää sen alle.

Takuu

Champion Nordic takaa, että tässä tuotteessa ei ole materiaaliin tai käsityöhön liittyviä valmistusvikoja. Takuu on voimassa 2 vuotta Ruotsissa, Norjassa, Tanskassa ja Suomessa. Takuu alkaa siitä hetkestä, kun tuote joko ostetaan tai toimitetaan. Champion Nordicilla ei ole velvollisuutta korjata tai korvata tuotetta, johon ei ole voimassa olevaa ostotodistusta. Tämä takuu on voimassa ainoastaan tuotteissa, jotka ostetaan kotikäyttöön ja joita käytetään kotona. Takuu ei kata vaurioita, jotka johtuvat tuotteen väärinkäytöstä, Champion Nordicin käyttöohjeiden noudattamatta jättämisestä, siitä että tuotetta on käsitelty tai korjattu ei-hyväksyttävällä tavalla, tuotteen omistajan virheellisistä pakkaustoimista tuotetta käsiteltäessä, normaalista kulumisesta tai kuljetusyrityksen suorittamista vääränlaisista käsittelytavoista.

Oikea hävittäminen

Tämä symboli tuotteessa tai ohjeissa tarkoittaa, että laite täytyy hävittää erillään muista talousjätteistä, kun se ei enää toimi. EU:n sisällä on jätteille erillisiä kierrätysjärjestelmiä. Lisätietojen saamiseksi ota yhteyttä paikallisiin viranomaisiin tai jälleenmyyjäsi.



 **CHAMPION**

Champion®
Makadamgatan 14 | 254 64 Helsingborg | Sweden
info@champion.se

