

User manual

CHGF130



EN - English
SV - Svenska
DK - Danske
NO - Norsk
FI - Suomi
DE - Deutsch
PL - Polski

Stand Fan

V1

Read this Manual carefully before use

Safety Instructions

1. Read and retain these instructions for future use.
2. Improper installation may result in the risk of fire, electric shock, or serious injury to persons.
3. Check that the mains voltage corresponds with the rating of the appliance before operating.
4. Unplug from electrical supply source before cleaning.
5. The fan should be placed on a flat and stable surface when operating to avoid overturning.
6. Do not use in wet conditions or areas of high humidity.
7. Do not insert objects through the bars of the guard.
8. Do not use outdoors.
9. Unplug from mains if not in use.
10. Do not insert fingers or other objects through the fan guard.
11. Do not use if any parts are damaged or missing.
12. If using an extension cord with this product, the marked electrical rating of the cord set, or extension cord should be at least as great as the electrical rating of the product. Never use the plug with an extension cord unless the plug can be fully inserted into the extension cord.
13. If the supply cord is damaged, it must be replaced by the manufacturer, its service agent or similarly qualified persons in order to avoid a hazard.
14. This appliance can be used by children aged 13 years and above and persons with reduced physical, sensory or mental capabilities or lack of experience and knowledge if they have been given supervision or instruction concerning use of the appliance in a safe way and understand the hazards involved.
15. Children (0-12 years) shall not play with the appliance.
16. This appliance is not intended for use by persons (including children 0-12 years) with reduced physical, sensory or mental capabilities, or lack of experience and knowledge, unless they have been given supervision or instruction concerning the use of the appliances by a person responsible for their safety.
17. Ensure that the fan is switched off from the supply mains before removing the safety guard.
18. Warning! Never use without the guards in place. After assembly, do not remove the guards during use or cleaning.

Assembly

- Take the appliance and accessories out of the box. Remove the stickers, protective foil or plastic from the device.
- Place the stand feet (J) on the pedestal (I) and push / click them into place.
- Insert the base tube (L) into the pedestal (I), make sure to align the cut-out part of the base tube (L) with the arrow down mark on the pedestal (I) and turn it clockwise to lock it into place.
- Loosen the height adjustment ring (K) on the base tube (L) by screwing anti-clockwise direction
- Adjust the extension rod (H) and tighten the adjustment ring (K) by turning clockwise direction.
- Loosen rear fixing knob (G) on the motor (F) and attach extension rod (H), tighten rear fixing knob (G).
- Unscrew the rear locking ring (D) from the motor shaft (F) in anti-clockwise direction.
- Set the rear cage (E) and fit it well on the three position pins and make sure these pins are properly put through the holes on the rear cage (E).
- Hold the rear cage (E) and screw the rear locking ring (D) into the motor front in a clockwise direction.
- Remove the black plastic cover from the motor shaft (F)
- Install the fan blade (C) onto the motor shaft (F), the threads should be seen. Then use the fan blade lock cap (B) to fasten the fan blades to the motor in anti-clockwise direction. Hold the fan blades (C) and screw the blade lock cap (B) to tighten.
- Loosen the screw and nut on the bottom of the front cage (A).
- Open front cage (A) clips and position onto rear cage (E) ensuring the screw bottom is aligned between both.
- Tighten screw and nut.
- Close the cage clips over both front (A) and rear cage (E).
- To disassemble, do the assembly order in reverse.
- Place the device on a flat stable surface and ensure a minimum of 10cm free space around the device. This device is not suitable for installation in a cabinet or for outside use.
- Make sure the indicated voltage on the device matches the local voltage before connecting the device. Voltage 220V-240V~ 50-60Hz.

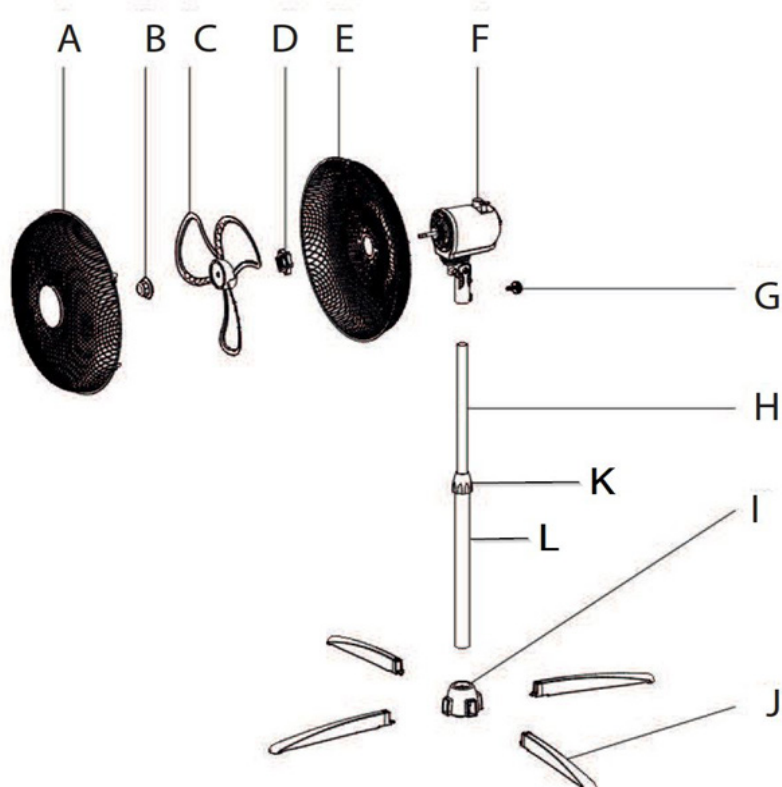

Parts Description

1. Front cage
2. Fan blade lock button
3. Fan blades
4. Locknut for the rear cage
5. Rear cage
6. Oscillation Knob
7. Clip
8. Speed adjustment knob
9. Height adjustment ring
10. Base tube
11. Stand feet



Use

- Use the speed adjustment knob to choose the desired ventilation level.
- To make the fan head oscillate, push down the Oscillation Knob.
- To stop the fan head from oscillating, pull-up the Oscillation Knob.
- The head of the fan can be adjusted up or down by tilting the head part.

Cleaning and Maintenance

- Always disconnect the cord from the electrical outlet when cleaning your fan.
- Clean the appliance with a damp cloth. Never use harsh cleaners, scouring pad or steel wool, which damages the device.
- Light accumulated dust may be removed from the fan with a soft cloth or vacuum cleaner using the dusting brush attachment.
- Wipe the exterior surfaces of the fan occasionally with a moistened cloth (not dripping wet) with a mild soap solution.
- Dry the case thoroughly with a soft dry cloth before operating the fan
- Store the fan in a clean dry place when not in use.

Technical Specification

Power: 45W

Rated Voltage: 220-240V~50/60Hz

Warranty

Champion Nordic guarantees that this product is free from manufacturing defects in terms of materials and workmanship during a period of 2 years in Sweden, Norway, Denmark and Finland. This warranty period begins on the day the product is purchased or delivered. Champion Nordic has no obligation to repair or replace products that are not accompanied by a valid proof of purchase. This warranty applies only to products purchased and used for home use and does not cover damage resulting from abuse, failure to comply with the instructions from Champion Nordic, cases in which the product has been modified or subjected to unauthorized repair, improper packaging on the part of the owner, normal wear and tear, or improper handling on the part of a transport company.

EN

Correct Disposal of this product

This marking indicates that this product should not be disposed with other household wastes throughout the EU. To prevent possible harm to the environment or human health from uncontrolled waste disposal, recycle it responsibly to promote the sustainable reuse of material resources.

 **CHAMPION**
Champion®
Makadamgatan 14 | 254 64 Helsingborg | Sweden
info@champion.se



Säkerhetsföreskrifter

1. Läs och spara dessa instruktioner för framtida bruk.
2. Felaktig installation kan medföra risk för brand, elstötar eller allvarliga personskador.
3. Kontrollera att nätspänningen överensstämmer med apparatens märkspänning innan du använder den.
4. Koppla bort apparaten från elnätet innan rengöring.
5. Fläkten ska placeras på en plan och stabil yta under användning för att undvika att den välter.
6. Använd inte i våta miljöer eller områden med hög luftfuktighet.
7. För inte in föremål genom skyddsgallerets stänger.
8. Använd inte utomhus.
9. Koppla bort från elnätet när den inte används.
10. Stick inte in fingrar eller andra föremål genom fläktens skyddsgaller.
11. Använd inte om någon del är skadad eller saknas.
12. Om du använder en förlängningssladd med denna produkt ska den märkta elektriska effekten för sladdsetet eller förlängningssladden minst lika hög som produktens märkström. Använd aldrig kontakten med en förlängningssladd om inte kontakten kan sättas in helt i förlängningssladden.
13. Om nätssladden är skadad måste den bytas ut av tillverkaren, dess serviceombud eller liknande kvalificerade personer för att undvika fara.
14. Denna apparat kan användas av barn från 13 år och personer med nedsatt fysiska, sensoriska eller mentala förmågor eller brist på erfarenhet och kunskap om de har fått övervakning eller instruktioner om hur apparaten ska användas på ett säkert sätt och förstår de risker som är förknippade med användningen.
15. Barn (0–12 år) får inte leka med apparaten.
16. Denna apparat är inte avsedd att användas av personer (inklusive barn 0–12 år) med nedsatt fysisk, sensoriska eller mentala förmågor, eller brist på erfarenhet och kunskap, såvida de inte har fått övervakning eller instruktioner om användningen av apparaten av en person som ansvarar ansvarig för deras säkerhet.
17. Se till att fläkten är avstängd från elnätet innan du tar bort säkerhetsskyddet.
18. Varning! Använd aldrig utan skydden på plats. Efter montering, ta inte bort skydden under användning eller rengöring.

Monteringsanvisning

- Ta ut apparaten och tillbehören ur kartongen. Ta bort klistermärken, skyddsfolie eller plast från apparaten.
- Placera stativfötterna (J) på sockeln (I) och tryck/klicka fast dem på plats.
- Sätt in basröret (L) i sockeln (I), se till att den utskurna delen av basröret (L) är i linje med pilen nedåt på sockeln (I) och vrid den medurs för att låsa den på plats.
- Lossa höjdjusteringsringen (K) på basröret (L) genom att skruva moturs.
- Justera förlängningsstången (H) och dra åt justeringsringen (K) genom att vrida medurs.
- Lossa den bakre fästknoppen (G) på motorn (F) och fäst förlängningsstången (H), dra åt den bakre fästknoppen (G).
- Skruva loss den bakre låsningsringen (D) från motoraxeln (F) medurs.
- Sätt på den bakre buren (E) och fäst den ordentligt på de tre positionspinnarna och se till att dessa pinnar är ordentligt isatta i hålen på den bakre buren (E).
- Håll den bakre buren (E) och skruva fast den bakre låsringen (D) på motorns framsida medurs.
- Ta bort det svarta plastskyddet från motoraxeln (F).
- Montera fläktbladet (C) på motoraxeln (F), gängorna ska synas. Använd sedan fläktbladets låskåpa (B) för att fästa fläktbladen på motorn moturs. Håll fast fläktbladen (C) och skruva fast bladets låskåpa (B) för att dra åt.
- Lossa skruven och muttern på undersidan av den främre buren (A).
- Öppna klämmorna på den främre buren (A) och placera den på den bakre buren (E) så att skruvens undersida är i linje mellan de båda.
- Dra åt skruven och muttern.
- Stäng burklämmorna över både den främre (A) och den bakre buren (E).
- För att demontera, följ monteringsordningen i omvänd ordning.
- Placera enheten på en plan, stabil yta och se till att det finns minst 10 cm fritt utrymme runt enheten. Enheten är inte lämplig för installation i ett skåp eller för användning utomhus.
- Kontrollera att den angivna spänningen på enheten överensstämmer med den lokala spänningen innan du ansluter enheten. Spänning 220 V–240 V~ 50–60 Hz.

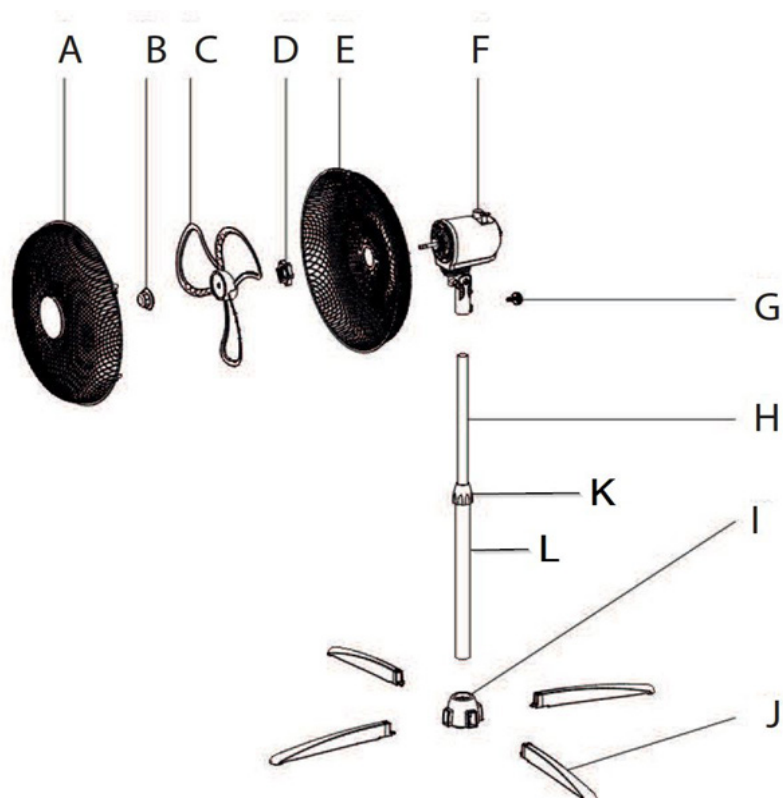

Beskrivning av Delar

1. Främre bur
2. Låsknapp för fläktblad
3. Fläktblad
4. Låsmutter för bakre bur
5. Bakre bur
6. Svängningsknapp
7. Klämma
8. Hastighetsjusteringsknapp
9. Höjdjusteringsring
10. Basrör
11. Stativfötter



Användning

- Använd hastighetsreglaget för att välja önskad ventilationsnivå .
- För att få fläkthuvudet att svänga, tryck ner svängningsknappen.
- För att stoppa fläktens huvud från att svänga, dra upp svängningsknappen.
- Fläktens huvud kan justeras uppåt eller nedåt genom att luta huvuddelen.

Rengöring och Underhåll

- Koppla alltid bort sladden från eluttaget när du rengör fläkten.
- Rengör apparaten med en fuktig trasa. Använd aldrig starka rengöringsmedel, skurborste eller stålull, eftersom det kan skada apparaten.
- Lätt damm som samlats kan avlägsnas från fläkten med en mjuk trasa eller dammsugare med borstmunstycke.
- Torka av fläktens yttre ytor då och då med en fuktad trasa (inte droppande våt) med en mild tvållösning.
- Torka höljet noggrant med en mjuk, torr trasa innan du använder fläkten.
- Förvara fläkten på en ren och torr plats när den inte används.

Tekniska Specifikationer

Effekt: 45W

Märkspänning: 220-240V~50/60Hz

Garanti

Champion Nordic garanterar att den här produkten är fri från tillverkningsdefekter vad gäller material och hantverk under 2 år i Sverige, Norge, Danmark och Finland. Garantin börjar löpa den dag då produkten köps eller levereras. Champion Nordic har ingen skyldighet att reparera eller ersätta produkter som inte åtföljs av ett giltigt inköpsbevis.

Denna garanti gäller endast för produkter som köps och används för hemmabruk och omfattar inte skador som uppstår till följd av missbruk, misslyckande med att följa Champion Nordics instruktioner eller då produkten har modifierats eller utsatts för en ej godkänd reparation, felaktig emballering av ägaren, normalt slitage eller felhantling av ett transportföretag.

Korrekt avfallshantering

Denna symbol på produkten eller i instruktionerna betyder att den ska slängas separat från annat hushållsavfall när den inte fungerar längre. Inom EU finns separata återvinningssystem för avfall. Kontakta lokala myndigheter eller din återförsäljare för mer information.

 **CHAMPION**
Champion®
Makadamgatan 14 | 254 64 Helsingborg | Sweden
info@champion.se



Sikkerhedsinstruktioner

1. Læs og opbevar disse instruktioner til fremtidig brug.
2. Forkert installation kan medføre risiko for brand, elektrisk stød eller alvorlig personskade.
3. Kontroller, at netspændingen svarer til apparatets mærkespænding, inden du tager det i brug.
4. Frakobl strømforsyningen inden rengøring.
5. Ventilatoren skal placeres på en plan og stabil overflade under brug for at undgå, at den vælter.
6. Må ikke bruges i våde omgivelser eller områder med høj luftfugtighed.
7. Indsæt ikke genstande gennem beskyttelsesgitteret.
8. Må ikke bruges udendørs.
- DK 9. Tag stikket ud af stikkontakten, når den ikke er i brug.
10. Stik ikke fingre eller andre genstande ind gennem ventilatorens beskyttelsesgitter.
11. Må ikke bruges, hvis dele er beskadigede eller mangler.
12. Hvis der bruges en forlængerledning til dette produkt, skal den mærkede elektriske effekt på ledningssættet eller forlængerledningen mindst lige så stor som produktets elektriske mærkeværdi. Brug aldrig stikket med en forlængerledning, med mindre stikket kan indsættes helt i forlængerledningen.
13. Hvis strømkablet er beskadiget, skal det udskiftes af producenten, dennes serviceagent eller lignende kvalificerede personer for at undgå fare.
14. Dette apparat kan bruges af børn på 13 år og derover og personer med nedsatte fysiske, sensoriske eller mentale evner eller manglende erfaring og viden, hvis de har fået under opsyn eller har fået instruktion i sikker brug af apparatet og forstår de risici, der er forbundet med det.
15. Børn (0-12 år) må ikke lege med apparatet.
16. Dette apparat er ikke beregnet til brug af personer (herunder børn 0-12 år) med nedsat fysisk, sansemæssige eller mentale evner eller manglende erfaring og viden, medmindre de har fået under opsyn eller har fået instruktion i brugen af apparaterne af en person, der er ansvarlig for deres sikkerhed.
17. Sørg for, at ventilatoren er slukket fra strømforsyningen, inden sikkerhedsskærmen fjernes.
18. Advarsel! Brug aldrig apparatet uden beskyttelsesdækslerne på plads. Efter samling må beskyttelsesdækslerne ikke fjernes under brug eller rengøring.

Montering

- Tag apparatet og tilbehøret ud af kassen. Fjern klistermærker, beskyttelsesfolie eller plast fra apparatet.
- Placer stativfødderne (J) på piedestalen (I) og skub/klik dem på plads.
- Indsæt bundrøret (L) i søjlen (I), sørg for at den udskårne del af bundrøret (L) flugter med pilen nedad på søjlen (I), og drej det med uret for at låse det på plads.
- Løsn højdejusteringsringen (K) på basisrøret (L) ved at skrue mod uret.
- Juster forlængerstangen (H) og stram justeringsringen (K) ved at dreje med uret.
- Løsn den bageste fastgørelsesknap (G) på motoren (F) og fastgør forlængerstangen (H), stram den bageste fastgørelsesknap (G).
- Skru den bageste låsering (D) af motorakslen (F) mod uret.
- Sæt den bageste bur (E) på plads, og sørg for, at den sidder godt fast på de tre positioneringsstifter, og at disse stifter er korrekt sat igennem hullerne på den bageste bur (E).
- Hold det bageste bur (E), og skru den bageste låsering (D) fast på motorens forside med uret.
- Fjern det sorte plastdæksel fra motorakslen (F).
- Monter ventilatorbladet (C) på motorakslen (F), så gevindet er synligt. Brug derefter ventilatorbladets låsekappe (B) til at fastgøre ventilatorbladene til motoren mod uret. Hold ventilatorbladene (C) og skru bladets låsekappe (B) fast for at stramme.
- Løsn skruen og møtrikken i bunden af det forreste bur (A).
- Åbn klipsene på frontburet (A) og placér det på bagburet (E), så skruens bund er på linje mellem de to.
- Spænd skruen og møtrikken.
- Luk burklipsene over både det forreste (A) og det bageste bur (E).
- For at adskille, følg monteringsrækkefølgen i omvendt rækkefølge.
- Placer enheden på en flad, stabil overflade, og sørg for, at der er mindst 10 cm fri plads omkring enheden. Denne enhed er ikke egnet til installation i et skab eller til udendørs brug.
- Sørg for, at den angivne spænding på enheden svarer til den lokale spænding, inden enheden tilsluttes. Spænding 220 V-240 V~ 50-60 Hz.

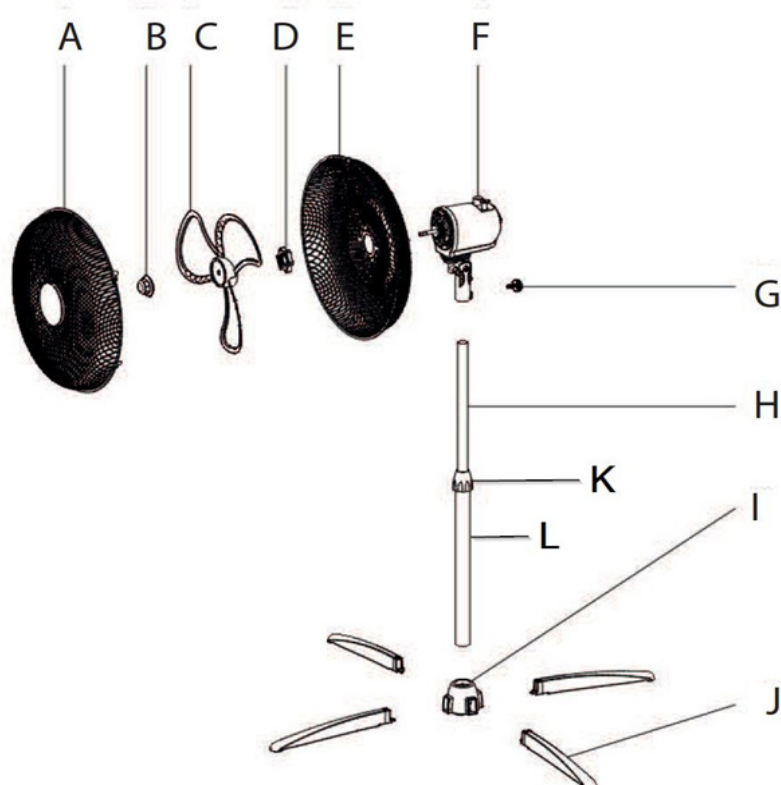

Beskrivelse af Dele

1. Forreste bur
2. Knap til fastgørelse af ventilatorblad
3. Ventilatorblade
4. Låsemøtrik til bageste bur
5. Bageste bur
6. Svingningsknapp
7. Klips
8. Hastighedsjusteringsknapp
9. Højdejusteringsring
10. Basisrør
11. Stativfødder



Anvendelse

- Brug hastighedsknappen til at vælge det ønskede ventilationsniveau .
- For at få ventilatorhovedet til at svinge, skal du trykke på svingningsknappen.
- For at stoppe ventilatorhovedets svingning skal du trække svingningsknappen op.
- Ventilatorhovedet kan justeres op eller ned ved at vippe hoveddelen.

Rengøring og Vedligeholdelse

- Frakobl altid ledningen fra stikkontakten, når du rengør din ventilator.
- Rengør apparatet med en fugtig klud. Brug aldrig stærke rengøringsmidler, skuresvampe eller ståluld, da dette kan beskadige apparatet.
- Let støv kan fjernes fra ventilatoren med en blød klud eller en støvsuger med støvborste.
- Tør lejlighedsvis ventilatorens udvendige overflader af med en fugtig klud (ikke drivvåd) med en mild sæbeopløsning.
- Tør kabinettet grundigt med en blød, tør klud, inden du tager ventilatoren i brug.
- Opbevar ventilatoren på et rent, tørt sted, når den ikke er i brug.

Tekniske specifikationer

Effekt: 45W

Nominel spænding: 220-240V~50/60Hz

Garanti

Champion Nordic garanterer at dette produkt ikke har nogen fremstillingsfejl i forhold til materiale og forarbejdning. Garantien gælder i to år i Sverige, Norge, Danmark og Finland. Garantien begynder fra den dag hvor produktet købes eller leveres. Champion Nordic er ikke forpligtet til at reparere eller erstatte produkter som ikke er ledsaget af et gyldigt købsbevis. Denne garanti gælder kun for produkter som er købt og brugt derhjemme, og den omfatter ikke skader som er opstået som følge af misbrug, manglende opmærksomhed på Champion Nordics instruktioner, modifikationer, ikke-godkendte reparationer, forkert indpakning fra ejerens side, normal slitage eller fejlhåndtering hos et transportfirma.

Korrekt affaldshåndtering

Dette symbol på produktet eller i instruktionerne betyder at det skal smides ud separat fra andet husaffald, når det ikke fungerer længere. I EU findes separate genbrugssystemer for affald. Kontakt de lokale myndigheder eller din sælger for mere information.

 **CHAMPION**
Champion®
Makadamgatan 14 | 254 64 Helsingborg | Sweden
info@champion.se



DK

Sikkerhetsinstruksjoner

1. Les og oppbevar disse instruksjonene for fremtidig bruk.
2. Feil installasjon kan medføre fare for brann, elektrisk støt eller alvorlig personskade.
3. Kontroller at nettspenningen samsvarer med apparatets spesifikasjoner før bruk.
4. Koble fra strømforsyningen før rengjøring.
5. Viften skal plasseres på et flatt og stabilt underlag når den er i bruk for å unngå at den velter.
6. Ikke bruk i våte omgivelser eller områder med høy luftfuktighet.
7. Ikke stikk gjenstander gjennom gitteret på beskyttelsesdekselet.
8. Ikke bruk utendørs.
9. Koble fra strømnettet når den ikke er i bruk.
10. Ikke stikk fingrene eller andre gjenstander gjennom viftebeskyttelsen.
- NO 11. Ikke bruk hvis noen deler er skadet eller mangler.
12. Hvis du bruker en skjøteledning med dette produktet, må den merkede elektriske effekten til ledningssettet eller skal være minst like høy som den elektriske klassifiseringen til produktet. Bruk aldri pluggen med en skjøteledning med mindre pluggen kan settes helt inn i skjøteledningen
13. Hvis strømledningen er skadet, må den byttes ut av produsenten, dens serviceagent eller tilsvarende kvalifiserte personer for å unngå fare.
14. Dette apparatet kan brukes av barn over 13 år og personer med nedsatt fysiske, sensoriske eller mentale evner eller manglende erfaring og kunnskap, hvis de har fått tilsyn eller instruksjon i sikker bruk av apparatet og forstår farene som er forbundet med det.
15. Barn (0–12 år) skal ikke leke med apparatet.
16. Dette apparatet er ikke beregnet for bruk av personer (inkludert barn 0–12 år) med nedsatt fysisk, sansemessige eller mentale evner, eller manglende erfaring og kunnskap, med mindre de har fått tilsyn eller instruksjon i bruk av apparatet av en person som er ansvarlig for deres sikkerhet.
17. Sørg for at viften er koblet fra strømnettet før du fjerner sikkerhetsdekselet.
18. Advarsel! Bruk aldri uten at beskyttelsesgitteret er på plass. Etter montering må beskyttelsesgitteret ikke fjernes under bruk eller rengjøring.

Montering

- Ta apparatet og tilbehøret ut av esken. Fjern klistremerkene, beskyttelsesfolien eller plasten fra apparatet.
- Plasser stativføttene (J) på sokkelen (I) og skyv/klikk dem på plass.
- Sett baserøret (L) inn i sokkelen (I), sørg for at den utskårne delen av baserøret (L) er på linje med pil ned-merket på sokkelen (I), og vri det med klokken for å låse det på plass.
- Løsne høydejusteringsringen (K) på basirøret (L) ved å skru den mot klokken.
- Juster forlengelsesstangen (H) og stram justeringsringen (K) ved å vri den med klokken.
- Løsne den bakre festeknappen (G) på motoren (F) og fest forlengelsesstangen (H), stram den bakre festeknappen (G).
- Skru av den bakre låseringen (D) fra motorakselen (F) mot klokken.
- Sett på den bakre buret (E) og fest det godt på de tre posisjonspinnene, og sørg for at disse pinnene er riktig satt gjennom hullene på det bakre buret (E).
- Hold det bakre buret (E) og skru den bakre låseringen (D) inn i motorens front med klokken.
- Fjern det svarte plastdekselet fra motorakselen (F).
- Monter viftebladet (C) på motorakselen (F), gjengene skal være synlige. Bruk deretter viftebladets låsekappe (B) til å feste viftebladene til motoren mot klokken. Hold viftebladene (C) og skru på bladets låsekappe (B) for å stramme til.
- Løsne skruen og mutteren på bunnen av frontbur (A).
- Åpne klipsene på frontrammen (A) og plasser den på bakrammen (E), og sørg for at skruebunnen er på linje mellom de to.
- Stram skruen og mutteren.
- Lukk burklippene over både front (A) og bakre bur (E).
- For å demontere, følg monteringsrekkefølgen i omvendt rekkefølge.
- Plasser enheten på en flat, stabil overflate og sørg for minst 10 cm ledig plass rundt enheten. Denne enheten er ikke egnet for installasjon i et skap eller for utendørs bruk.
- Kontroller at den angitte spenningen på enheten samsvarer med den lokale spenningen før du kobler til enheten. Spenning 220 V–240 V~ 50–60 Hz.

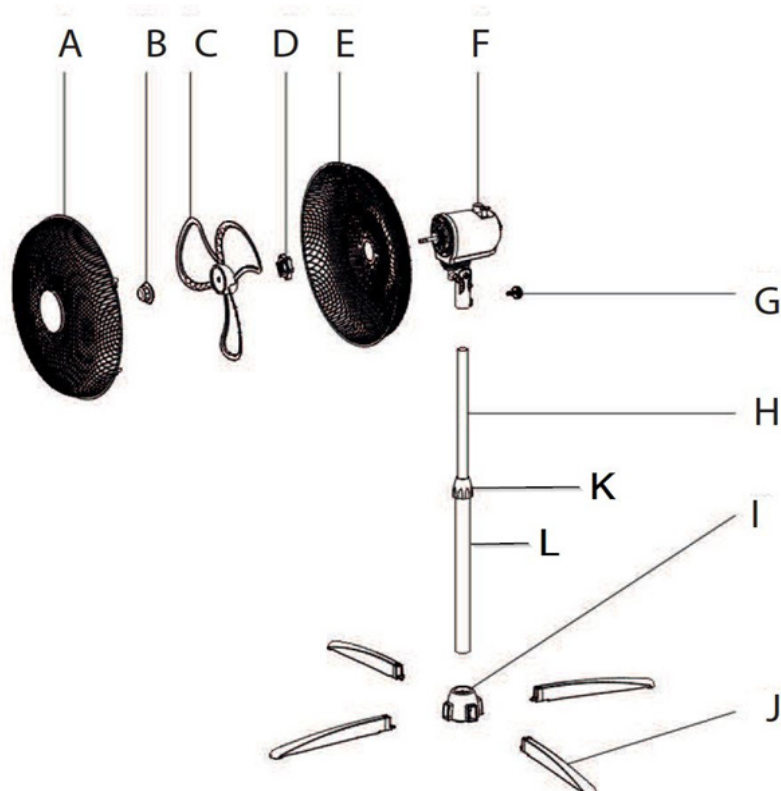

Beskrivelse af Deler

1. Frontbur
2. Låseknapp for vifteblad
3. Vifteblader
4. Låsemutter for bakre bur
5. Bakre bur
6. Svingeknapp
7. Klips
8. Hastighetsjusteringsknott
9. Høydejusteringsring
10. Basisrør
11. Støtteføtter



Bruk

- Bruk hastighetsjusteringsknappen til å velge ønsket ventilasjonsnivå .
- For å få viftehodet til å svinge, trykk ned svingeknappen.
- For å stoppe viftehodet fra å svinge, trekk opp svingeknappen.
- Viftehodet kan justeres opp eller ned ved å vippe hodedelen.

Rengjøring og Vedlikehold

- Koble alltid strømledningen fra stikkontakten når du rengjør viften.
- Rengjør apparatet med en fuktig klut. Bruk aldri sterke rengjøringsmidler, skuresvamper eller stålull, da dette kan skade apparatet.
- Lett støv som har samlet seg, kan fjernes fra viften med en myk klut eller støvsuger med støvkost.
- Tørk av viftens utvendige overflater av og til med en fuktig klut (ikke dryppende våt) med en mild såpeløsning.
- Tørk kabinettet grundig med en myk, tørr klut før du bruker viften.
- Oppbevar viften på et rent og tørt sted når den ikke er i bruk.

Tekniske spesifikasjoner

Effekt: 45W

Nominel spenning: 220-240V~50/60Hz

Garanti

Champion Nordic garanterer at dette produktet er fri for fabrikkasjonsfeil når det kommer til materialer og håndverk under 2 år i Sverige, Norge, Danmark og Finland. Garantien starter å løpe den dagen produktet kjøpes eller leveres. Champion Nordic har ikke plikt til å reparere eller erstatte produkter dersom et gyldig innkjøpsbevis ikke følger med. Denne garantien gjelder kun for produkter som kjøpes og brukes til hjemmebruk, og omfatter ikke skader som oppstår som følge av misbruk, svikt i å følge Champion Nordics instruksjoner på grunn av at produktet har blitt modifisert eller utsatt for en godkjent reparasjon, feilaktig pakking av eieren, normal slitasje eller feilhåndtering av et transportforetak.

Korrekt avfallshåndtering

Dette symbolet på produktet eller i instruksjonene betyr at det skal kastes separat fra annet husholdningsavfall når det ikke virker lenger. Det finnes leveringspunkter og gjenbruksstasjoner som skal håndtere denne typen avfall.

Kontakt lokale myndigheter eller forhandler for mer informasjon.

 **CHAMPION**
Champion®
Makadamgatan 14 | 254 64 Helsingborg | Sweden
info@champion.se



NO

Turvallisuusohjeet

1. Lue ja säilytä nämä ohjeet myöhempää käyttöä varten.
2. Virheellinen asennus voi aiheuttaa tulipalon, sähköiskun tai vakavan loukkaantumisen vaaran.
3. Tarkista ennen käyttöä, että verkkojännite vastaa laitteen nimellisarvoa.
4. Irrota laite pistorasiasta ennen puhdistusta.
5. Tuuletin on asetettava tasaiselle ja vakaalle alustalle käytön aikana, jotta se ei kaadu.
6. Älä käytä laitetta märissä olosuhteissa tai kosteissa tiloissa.
7. Älä työnnä esineitä suojuksen säleiden läpi.
8. Älä käytä laitetta ulkona.
9. Irrota pistoke pistorasiasta, kun laitetta ei käytetä.
10. Älä työnnä sormia tai muita esineitä tuulettimen suojuksen läpi.
11. Älä käytä, jos jokin osa on vaurioitunut tai puuttuu.
12. Jos käytät tämän tuotteen kanssa jatkojohtoa, johdon tai jatkojohdon merkitty sähköteho jatkojohdon sähköteho on vähintään yhtä suuri kuin tuotteen sähköteho. Älä koskaan käytä pistoketta jatkojohdon kanssa, ellei pistoketta voi työntää kokonaan jatkojohdon pistorasiaan
13. Jos virtajohto on vaurioitunut, se on vaihdettava valmistajan, sen huoltoliikkeen tai vastaavan pätevyyden omaava henkilö, jotta vältetään vaaratilanteilta.
14. Tätä laitetta voivat käyttää 13 vuotta täyttäneet lapset ja henkilöt, joiden fyysiset, aistilliset tai henkiset kyvyt tai joilla on kokemuksen ja tietojen puutetta, jos heille on annettu valvottu tai heille on annettu ohjeet laitteen turvallisesta käytöstä ja he ymmärtävät laitteen käyttöön liittyvät vaarat.
15. Lapset (0–12-vuotiaat) eivät saa leikkiä laitteella.
16. Tätä laitetta ei ole tarkoitettu käytettäväksi henkilöille (mukaan lukien 0–12-vuotiaat lapset), joilla on heikentynyt fyysinen, aistien tai henkisten kykyjen heikkenemistä tai kokemuksen ja tietojen puutetta, ellei heille ole annettu valvontaa tai ohjeita laitteen käytöstä turvallisuudestaan vastaavan henkilön toimesta.
17. Varmista, että tuuletin on kytketty pois päältä verkkovirrasta ennen suojuksen poistamista.
18. Varoitus! Älä koskaan käytä laitetta ilman suojuksia. Asennuksen jälkeen älä poista suojuksia käytön tai puhdistuksen aikana.

Kokoonpano

- Ota laite ja lisävarusteet pakkauksesta. Poista tarrat, suojakalvo tai muovi laitteesta.
- Aseta jalustan jalat (J) jalustalle (I) ja paina/napsauta ne paikalleen.
- Aseta pohjaputki (L) jalustaan (I) ja varmista, että pohjaputken (L) leikattu osa on kohdakkain jalustan (I) nuolen kanssa, ja käännä sitä myötäpäivään, jotta se lukittuu paikalleen.
- Löysää pohjaputken (L) korkeuden säätörengasta (K) kiertämällä sitä vastapäivään.
- Sääda jatkotanko (H) ja kiristä säätörengas (K) käntämällä sitä myötäpäivään.
- Löysää moottorin (F) takakiinnitysnuippia (G) ja kiinnitä jatkotanko (H), kiristä takakiinnitysnuippi (G).
- Kierrä takalukitusrengas (D) irti moottorin akselista (F) vastapäivään.
- Aseta takakotelo (E) ja kiinnitä se hyvin kolmeen kiinnitystappiin ja varmista, että nämä tapit on asetettu oikein takakotelon (E) reikien läpi.
- Pidä takakotelo (E) paikallaan ja kierrä takalukitusrengas (D) moottorin etuosaan myötäpäivään.
- Poista musta muovikansi moottorin akselista (F).
- Asenna tuulettimen siipi (C) moottorin akselille (F) niin, että kierteet näkyvät. Kiinnitä sitten tuulettimen siivet moottoriin vastapäivään tuulettimen siipien lukituskorkilla (B). Pidä kiinni tuulettimen siivistä (C) ja kiristä siipien lukituskorkki (B).
- Löysää etukotelon (A) pohjassa oleva ruuvi ja mutteri.
- Avaa etukotelon (A) kiinnikkeet ja aseta se takakoteloon (E) varmistaen, että ruuvien pohjat ovat kohdakkain.
- Kiristä ruuvi ja mutteri.
- Sulje häkin kiinnikkeet sekä etu- (A) että takahäkin (E) päällä.
- Pura laite käännteisessä järjestyksessä.
- Aseta laite tasaiselle, vakaalle alustalle ja varmista, että laitteen ympärillä on vähintään 10 cm vapaata tilaa. Tämä laite ei sovellu asennettavaksi kaappiin tai ulkokäyttöön.
- Varmista, että laitteen merkitty jännite vastaa paikallista jännitettä ennen laitteen kytkemistä. Jännite 220 V–240 V~ 50–60 Hz.

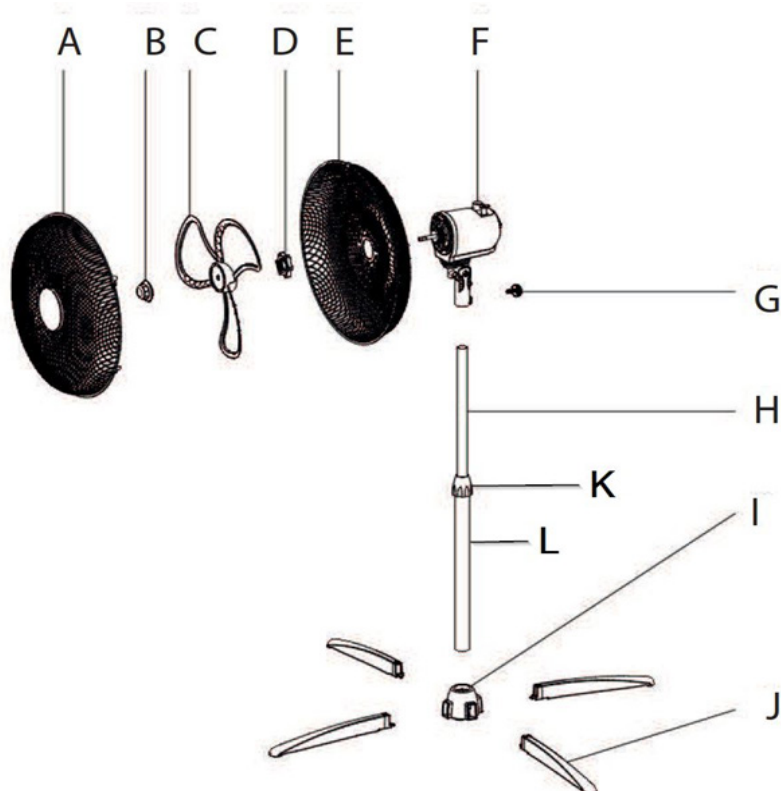

Osien Kuvaus

1. Etukotelo
2. Tuulettimen siipien lukituspainike
3. Tuulettimen siivet
4. Takakotelon lukkomutteri
5. Takakori
6. Heilutusnuppia
7. Kiinnike
8. Nopeuden säätönuppi
9. Korkeuden säätörengas
10. Pohjaputki
11. Jalustan jalat



Käyttö

- Valitse haluamasi tuuletustaso nopeuden säätönupilla .
- Voit saada tuulettimen pään heilumaan painamalla heilutusnuppia alas.
- Pysäytä tuulettimen pään heiluminen vetämällä heilutusnuppia ylöspäin.
- Tuulettimen päätä voidaan säätää ylös tai alas kallistamalla pääosaa.

Puhdistus ja Huolto

- Irrota aina virtajohto pistorasiasta, kun puhdistat tuuletinta.
- Puhdista laite kostealla liinalla. Älä koskaan käytä voimakkaita puhdistusaineita, hankaavia pesusieniä tai teräsvillaa, jotka vahingoittavat laitetta.
- Tuulettimeen kertynyt kevyt pöly voidaan poistaa pehmeällä liinalla tai pölynimurilla, jossa on pölyharja.
- Pyyhi tuulettimen ulkopinnat ajoittain kostealla liinalla (ei märällä) ja miedolla saippualliuoksella.
- Kuivaa kotelo huolellisesti pehmeällä kuivalla liinalla ennen tuulettimen käyttöä.
- Säilytä tuuletin puhtaassa ja kuivassa paikassa, kun sitä ei käytetä.

Tekniset Tiedot

Teho: 45 W

Nimellisjännite: 220–240 V ~ 50/60 Hz

Takuu

Champion Nordic takaa, että tässä tuotteessa ei ole materiaaliin tai käsityöhön liittyviä valmistusvikoja. Takuu on voimassa 2 vuotta Ruotsissa, Norjassa, Tanskassa ja Suomessa. Takuu alkaa siitä hetkestä, kun tuote joko ostetaan tai toimitetaan. Champion Nordicilla ei ole velvollisuutta korjata tai korvata tuotetta, johon ei ole voimassa olevaa ostotodistusta. Tämä takuu on voimassa ainoastaan tuotteissa, jotka ostetaan kotikäyttöön ja joita käytetään kotona. Takuu ei kata vaurioita, jotka johtuvat tuotteen väärinkäytöstä, Champion Nordicin käyttöohjeiden noudattamatta jättämisestä, siitä että tuotetta on käsitelty tai korjattu ei-hyväksyttävällä tavalla, tuotteen omistajan virheellisistä pakkaustoimista tuotetta käsiteltäessä, normaalista kulumisesta tai kuljetusyrityksen suorittamista vääränlaisista käsittelytavoista.

Oikea hävittäminen

Tämä symboli tuotteessa tai ohjeissa tarkoittaa, että laite täytyy hävittää erillään muista talousjätteistä, kun se ei enää toimi. EU:n sisällä on jätteille erillisiä kierrätysjärjestelmiä. Lisätietojen saamiseksi ota yhteyttä paikallisiin viranomaisiin tai jälleenmyyjäsi.

 **CHAMPION**
Champion®
Makadamgatan 14 | 254 64 Helsingborg | Sweden
info@champion.se



FI

Sicherheitshinweise

1. Lesen und bewahren Sie diese Anweisungen für den späteren Gebrauch auf.
2. Eine unsachgemäße Installation kann zu Brandgefahr, Stromschlag oder schweren Verletzungen führen.
3. Überprüfen Sie vor der Inbetriebnahme, ob die Netzspannung mit der Nennspannung des Geräts übereinstimmt.
4. Trennen Sie das Gerät vor der Reinigung vom Stromnetz.
5. Der Ventilator sollte während des Betriebs auf einer ebenen und stabilen Oberfläche stehen, um ein Umkippen zu vermeiden.
6. Nicht in nasser Umgebung oder in Bereichen mit hoher Luftfeuchtigkeit verwenden.
7. Stecken Sie keine Gegenstände durch die Gitterstäbe der Schutzvorrichtung.
8. Nicht im Freien verwenden.
9. Bei Nichtgebrauch vom Stromnetz trennen.
10. Stecken Sie keine Finger oder andere Gegenstände durch den Ventilatorgitter.
11. Nicht verwenden, wenn Teile beschädigt sind oder fehlen.
12. Wenn Sie ein Verlängerungskabel mit diesem Produkt verwenden, sollte die angegebene Nennleistung des Kabelsatzes oder Verlängerungskabel mindestens der Nennleistung des Produkts entsprechen. Verwenden Sie den Stecker mit einem Verlängerungskabel, es sei denn, der Stecker kann vollständig in das Verlängerungskabel eingesteckt werden
13. Wenn das Netzkabel beschädigt ist, muss es vom Hersteller, seinem Kundendienst oder ähnlich qualifizierten Personen ersetzt werden, um Gefahren zu vermeiden.
14. Dieses Gerät kann von Kindern ab 13 Jahren und Personen mit eingeschränkten körperlichen, sensorischen oder geistigen Fähigkeiten oder mangelnder Erfahrung und Kenntnisse verwendet werden, wenn sie bei der sicheren Verwendung des Geräts beaufsichtigt oder unterwiesen wurden und die die damit verbundenen Gefahren.
15. Kinder (0–12 Jahre) dürfen nicht mit dem Gerät spielen.
16. Dieses Gerät ist nicht für die Verwendung durch Personen (einschließlich Kinder von 0 bis 12 Jahren) mit eingeschränkten körperlichen, oder geistigen Einschränkungen oder mangelnder Erfahrung und Kenntnisse, es sei denn, sie wurden von einer für ihre Sicherheit verantwortlichen Person beaufsichtigt oder in die Verwendung des Geräts eingewiesen worden sind für ihre Sicherheit.
17. Vergewissern Sie sich, dass der Ventilator vom Stromnetz getrennt ist, bevor Sie die Schutzvorrichtung entfernen.
18. Warnung! Niemals ohne angebrachte Schutzvorrichtungen verwenden. Nach der Montage dürfen die Schutzvorrichtungen während des Gebrauchs oder der Reinigung nicht.

Montage

- Nehmen Sie das Gerät und das Zubehör aus der Verpackung. Entfernen Sie die Aufkleber, Schutzfolien oder Plastikteile vom Gerät.
- Setzen Sie die Standfüße (J) auf den Sockel (I) und drücken/klicken Sie sie fest.
- Setzen Sie das Basisrohr (L) in den Sockel (I) ein, achten Sie dabei darauf, dass der ausgeschnittene Teil des Basisrohrs (L) mit der Pfeilmarkierung auf dem Sockel (I) übereinstimmt, und drehen Sie es im Uhrzeigersinn, um es zu arretieren.
- Lösen Sie den Höhenverstellring (K) am Basisrohr (L), indem Sie ihn gegen den Uhrzeigersinn drehen.
- Stellen Sie die Verlängerungsstange (H) ein und ziehen Sie den Einstellring (K) durch Drehen im Uhrzeigersinn fest.
- Lösen Sie den hinteren Befestigungsknopf (G) am Motor (F) und befestigen Sie die Verlängerungsstange (H). Ziehen Sie den hinteren Befestigungsknopf (G) fest.
- Schrauben Sie den hinteren Sicherungsring (D) gegen den Uhrzeigersinn von der Motorwelle (F) ab.
- Setzen Sie den hinteren Käfig (E) auf und befestigen Sie ihn gut an den drei Positionsstiften. Achten Sie darauf, dass diese Stifte richtig durch die Löcher im hinteren Käfig (E) gesteckt sind.
- Halten Sie den hinteren Käfig (E) fest und schrauben Sie den hinteren Sicherungsring (D) im Uhrzeigersinn an der Vorderseite des Motors fest.
- Entfernen Sie die schwarze Kunststoffabdeckung von der Motorwelle (F).
- Montieren Sie das Lüfterrad (C) auf der Motorwelle (F), wobei das Gewinde sichtbar sein sollte. Befestigen Sie dann die Lüfterflügel mit der Lüfterrad-Sicherungskappe (B) gegen den Uhrzeigersinn am Motor. Halten Sie die Lüfterflügel (C) fest und schrauben Sie die Lüfterrad-Sicherungskappe (B) fest.
- Lösen Sie die Schraube und Mutter an der Unterseite des vorderen Käfigs (A).
- Öffnen Sie die Clips des vorderen Käfigs (A) und setzen Sie ihn auf den hinteren Käfig (E), wobei Sie darauf achten müssen, dass die Schraubenunterseite zwischen beiden ausgerichtet ist.
- Ziehen Sie die Schraube und die Mutter fest.
- Schließen Sie die Käfigklammern über dem vorderen (A) und hinteren Käfig (E).
- Zum Zerlegen führen Sie die Montage in umgekehrter Reihenfolge durch.
- Stellen Sie das Gerät auf eine ebene, stabile Fläche und sorgen Sie für einen Mindestabstand von 10 cm um das Gerät herum. Dieses Gerät ist nicht für die Installation in einem Schrank oder für den Einsatz im Freien geeignet.
- Vergewissern Sie sich vor dem Anschließen des Geräts, dass die auf dem Gerät angegebene Spannung mit der örtlichen Spannung übereinstimmt. Spannung 220 V–240 V~ 50–60 Hz.

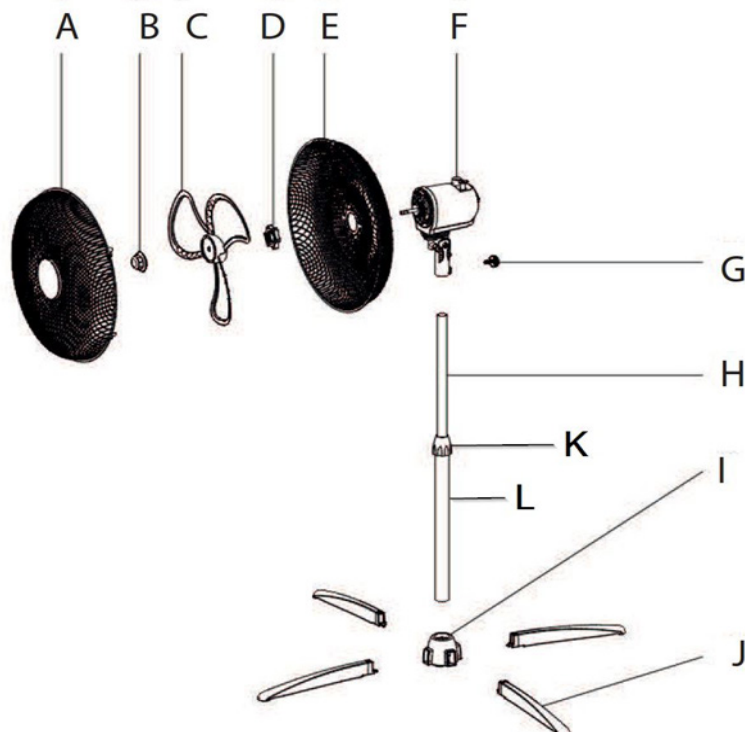

Beschreibung der Teile

1. Frontkäfig
2. Verriegelungsknopf für Lüfterflügel
3. Lüfterflügel
4. Sicherungsmutter für den hinteren Käfig
5. Hinterer Käfig
6. Oszillationsknopf
7. Clip
8. Drehzahlregler
9. Höhenverstellring
10. Basisrohr
11. Standfüße

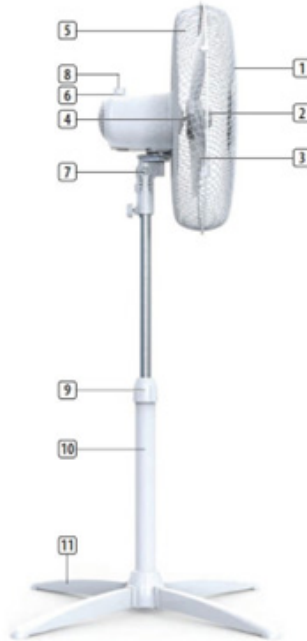

Verwendung

- Verwenden Sie den Drehknopf zur Geschwindigkeitsregelung, um die gewünschte Lüftungsstufe auszuwählen .
- Um den Ventilatorkopf oszillieren zu lassen, drücken Sie den Oszillationsknopf nach unten.
- Um die Schwenkbewegung des Ventilatorkopfes zu stoppen, ziehen Sie den Schwenkknopf nach oben.
- Der Kopf des Ventilators kann durch Neigen des Kopfteils nach oben oder unten verstellt werden.

Reinigung und Wartung

- Ziehen Sie vor der Reinigung Ihres Ventilators immer den Netzstecker aus der Steckdose.
- Reinigen Sie das Gerät mit einem feuchten Tuch. Verwenden Sie niemals aggressive Reinigungsmittel, Scheuerschwämme oder Stahlwolle, da diese das Gerät beschädigen können.
- Leichte Staubablagerungen können mit einem weichen Tuch oder einem Staubsauger mit Staubpinselaufsatz vom Ventilator entfernt werden.
- Wischen Sie die Außenflächen des Ventilators gelegentlich mit einem angefeuchteten Tuch (nicht tropfnass) und einer milden Seifenlösung ab.
- Trocknen Sie das Gehäuse gründlich mit einem weichen, trockenen Tuch ab, bevor Sie den Ventilator in Betrieb nehmen.
- Bewahren Sie den Ventilator an einem sauberen, trockenen Ort auf, wenn er nicht in Gebrauch ist.

Technische Daten

Leistung: 45 W

Nennspannung: 220–240 V ~ 50/60 Hz

Garantie

Champion Nordic garantiert, dass dieses Produkt in Schweden, Norwegen, Dänemark und Finnland für einen Zeitraum von 2 Jahren frei von Herstellungsfehlern in Bezug auf Material und Verarbeitung ist. Diese Garantiezeit beginnt mit dem Tag des Kaufs oder der Lieferung des Produkts. Champion Nordic ist nicht verpflichtet, Produkte zu reparieren oder zu ersetzen, denen kein gültiger Kaufbeleg beiliegt. Diese Garantie gilt nur für Produkte, die für den Hausgebrauch gekauft und verwendet werden, und deckt keine Schäden ab, die durch Missbrauch, Nichtbeachtung der Anweisungen von Champion Nordic, Fälle, in denen das Produkt verändert oder einer nicht autorisierten Reparatur unterzogen wurde, unsachgemäße Verpackung seitens des Eigentümers, normale Abnutzung oder unsachgemäße Handhabung seitens eines Transportunternehmens entstanden sind.

Korrekte Entsorgung dieses Produkts

Diese Kennzeichnung weist darauf hin, dass dieses Produkt nicht zusammen mit anderem Haushaltsabfall in der EU entsorgt werden sollte. Um mögliche Schäden für die Umwelt oder die menschliche Gesundheit durch unkontrollierte Abfallentsorgung zu vermeiden, recyceln Sie es verantwortungsbewusst, um die nachhaltige Wiederverwendung von Materialressourcen zu fördern.

 **CHAMPION**
Champion®
Makadamgatan 14 | 254 64 Helsingborg | Sweden
info@champion.se



DE

Instrukcje bezpieczeństwa

1. Przeczytaj i zachowaj niniejszą instrukcję do wykorzystania w przyszłości.
2. Nieprawidłowa instalacja może spowodować zagrożenie pożarem, porażeniem prądem elektrycznym lub poważnymi obrażeniami ciała.
3. Przed rozpoczęciem pracy sprawdź, czy napięcie sieciowe odpowiada napięciu znamionowemu urządzenia.
4. Przed czyszczeniem odłącz urządzenie od źródła zasilania.
5. Podczas pracy wentylator należy ustawić na płaskiej i stabilnej powierzchni, aby uniknąć przewrócenia.
6. Nie używać w wilgotnych warunkach lub miejscach o wysokiej wilgotności.
7. Nie wkładać żadnych przedmiotów przez pręty osłony.
8. Nie używać na zewnątrz.
9. Gdy urządzenie nie jest używane, należy odłączyć je od zasilania.
10. Nie wkładać palców ani innych przedmiotów przez osłonę wentylatora.
11. Nie używać, jeśli jakiegokolwiek części są uszkodzone lub brakuje ich.
12. W przypadku używania przedłużacza z tym produktem, oznaczona moc znamionowa zestawu przewodów lub przedłużacza powinna być co najmniej taka sama jak wartość znamionowa produktu. Nigdy nie używaj wtyczki z przedłużaczem, chyba że wtyczka może być całkowicie włożona do przedłużacza.
13. Jeśli przewód zasilający jest uszkodzony, należy go wymienić u producenta, jego przedstawiciela serwisowego lub osoby o podobnych kwalifikacjach, aby uniknąć zagrożenia.
14. Urządzenie to może być używane przez dzieci w wieku powyżej 13 lat oraz osoby o ograniczonej zdolnościach fizycznych, sensorycznych lub umysłowych lub brakiem doświadczenia i wiedzy, jeśli zostały nadzorem lub po otrzymaniu instrukcji dotyczących bezpiecznego użytkowania urządzenia oraz zrozumiały związane z tym zagrożenia.
15. Dzieci (w wieku 0-12 lat) nie powinny bawić się urządzeniem.
16. Urządzenie nie jest przeznaczone do użytku przez osoby (w tym dzieci w wieku 0-12 lat) o ograniczonej sprawności fizycznej, zmysłowych lub umysłowych, lub brakiem doświadczenia i wiedzy, chyba że zostały one nadzorem lub instruktorem w zakresie użytkowania urządzeń przez osobę odpowiedzialną za ich bezpieczeństwo.
17. Przed zdjęciem osłony zabezpieczającej należy upewnić się, że wentylator jest odłączony od zasilania sieciowego.
18. Ostrzeżenie! Nigdy nie używaj bez założonych osłon. Po montażu nie zdejmuj osłon podczas użytkowania lub czyszczenia.

Montaż

- Wyjmij urządzenie i akcesoria z pudełka. Usuń naklejki, folię ochronną lub plastik z urządzenia.
- Umieść nóżki podstawy (J) na cokole (I) i wciśnij je / zatrzasnij na miejscu.
- Włóż rurę podstawy (L) do cokołu (I), upewniając się, że wycięta część rury podstawy (L) jest wyrównana z oznaczeniem strzałki w dół na cokole (I), a następnie obróć ją w prawo, aby zablokować na miejscu.
- Poluzuj pierścień regulacji wysokości (K) na rurze podstawy (L), przekręcając go w kierunku przeciwnym do ruchu wskazówek zegara.
- Wyreguluj pręt przedłużający (H) i dokręć pierścień regulacyjny (K), obracając go w kierunku zgodnym z ruchem wskazówek zegara.
- Poluzuj tylną gałkę mocującą (G) na silniku (F) i zamocuj pręt przedłużający (H), a następnie dokręć tylną gałkę mocującą (G).
- Odkręć tylny pierścień blokujący (D) z wału silnika (F), obracając go w kierunku przeciwnym do ruchu wskazówek zegara.
- Ustaw tylną klatkę (E) i dobrze dopasuj ją do trzech sworzni pozycyjnych, upewniając się, że sworznie te są prawidłowo przełożone przez otwory w tylnej klatce (E).
- Przytrzymaj tylną klatkę (E) i przykręć tylny pierścień blokujący (D) do przedniej części silnika, obracając go zgodnie z ruchem wskazówek zegara.
- Zdejmij czarną plastikową osłonę z wału silnika (F).
- Zamontować łopatki wentylatora (C) na wale silnika (F), gwinty powinny być widoczne. Następnie za pomocą nasadki blokującej łopatki wentylatora (B) przymocować łopatki wentylatora do silnika w kierunku przeciwnym do ruchu wskazówek zegara. Przytrzymać łopatki wentylatora (C) i dokręcić nasadkę blokującą łopatki (B).
- Poluzuj śrubę i nakrętkę na spodzie przedniej klatki (A).
- Otwórz zatrzaski przedniej klatki (A) i umieść ją na tylnej klatce (E), upewniając się, że dolna część śruby jest wyrównana między obiema klatkami.
- Dokręć śrubę i nakrętkę.
- Zamknąć zatrzaski klatki zarówno z przodu (A), jak i z tyłu (E).
- Aby zdemontować, wykonaj czynności montażowe w odwrotnej kolejności.
- Umieść urządzenie na płaskiej, stabilnej powierzchni i zapewnij co najmniej 10 cm wolnej przestrzeni wokół urządzenia. Urządzenie nie nadaje się do montażu w szafce ani do użytku na zewnątrz.
- Przed podłączeniem urządzenia upewnij się, że napięcie wskazane na urządzeniu jest zgodne z napięciem lokalnym. Napięcie 220 V–240 V~ 50–60 Hz.

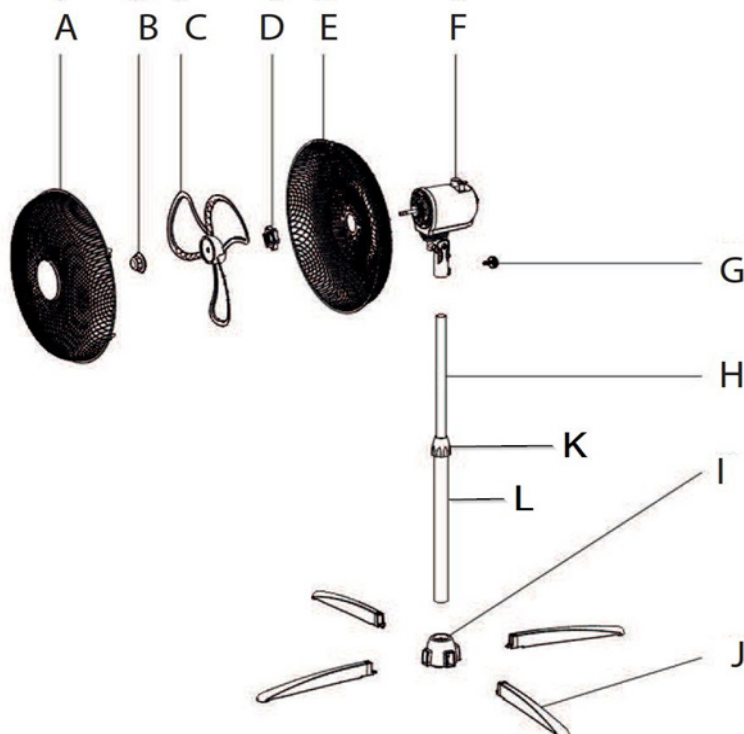

Opis części

1. Przednia klatka
2. Przycisk blokady łopatek wentylatora
3. Łopatki wentylatora
4. Nakrętka blokująca tylną klatkę
5. Tylna klatka
6. Pokrętło oscylacji
7. Zacisk
8. Pokrętło regulacji prędkości
9. Pierścień regulacji wysokości
10. Rura podstawy
11. Nóżki podstawy



PL

Sposób użycia

- Użyj pokrętła regulacji prędkości, aby wybrać żądany poziom wentylacji.
- Aby uruchomić funkcję oscylacji głowicy wentylatora, należy nacisnąć pokrętło oscylacji.
- Aby zatrzymać oscylację głowicy wentylatora, należy podnieść pokrętło oscylacji.
- Głowicę wentylatora można regulować w górę lub w dół, przechylając jej część górną.

Czyszczenie i Konserwacja

- Przed czyszczeniem wentylatora należy zawsze odłączyć przewód od gniazdka elektrycznego.
- Urządzenie należy czyścić wilgotną ściereczką. Nigdy nie używaj silnych środków czyszczących, ściereczek drucianych ani wełny stalowej, które mogą uszkodzić urządzenie.
- Lekki kurz można usunąć z wentylatora za pomocą miękkiej ściereczki lub odkurzacza z nasadką do odkurzania.
- Od czasu do czasu należy przetrzeć zewnętrzne powierzchnie wentylatora wilgotną ściereczką (nie mokrą) z dodatkiem łagodnego roztworu mydła.
- Przed uruchomieniem wentylatora dokładnie osusz obudowę miękką, suchą szmatką.
- Wentylator należy przechowywać w czystym, suchym miejscu, gdy nie jest używany.

Specyfikacja techniczna

Moc: 45 W

Napięcie znamionowe: 220–240 V ~ 50/60 Hz

Gwarancja

Champion Nordic gwarantuje, że niniejszy produkt jest wolny od wad produkcyjnych w zakresie materiałów i wykonania przez okres 2 lat w Szwecji, Norwegii, Danii i Finlandii. Okres gwarancji rozpoczyna się w dniu zakupu lub dostawy produktu. Champion Nordic nie ma obowiązku naprawy lub wymiany produktów, którym nie towarzyszy ważny dowód zakupu. Niniejsza gwarancja dotyczy wyłącznie produktów zakupionych i używanych do użytku domowego i nie obejmuje uszkodzeń wynikających z nadużycia, nieprzestrzegania instrukcji firmy Champion Nordic, przypadków, w których produkt został zmodyfikowany lub poddany nieautoryzowanej naprawie, niewłaściwego opakowania ze strony właściciela, normalnego zużycia lub niewłaściwego obchodzenia się z produktem ze strony firmy transportowej.

Prawidłowa utylizacja tego produktu

To oznaczenie wskazuje, że tego produktu nie należy wyrzucać razem z innymi odpadami z gospodarstw domowych na terenie UE. Aby zapobiec możliwym szkodom dla środowisku lub zdrowiu ludzkiemu w wyniku niekontrolowanej utylizacji odpadów, należy poddać go recyklingowi.



Champion®
Makadamgatan 14 | 254 64 Helsingborg | Sweden
info@champion.se

