



EN - English  
SV - Svenska  
DK - Danske  
NO - Norsk  
FI - Suomi

Read this Manual carefully before use

## Safety precautions

### Please read carefully and keep the instruction well

1. This appliance shall not be used by children. Keep the appliance and its cord out of reach of children.
2. Appliance can be used by persons with reduced physical, sensory or mental capabilities or lack of experience and knowledge if they have been given supervision or instruction concerning use of the appliance in a safe way and if they understand the hazards involved.
3. Do not touch the frothing rim when appliance is on.
4. The product is only designed for domestic use or under similar conditions.
5. Do not place the product where there is a risk of it falling into water or other liquids.
6. Never use the product if it has been damaged in any way.
7. Never try to open the product, repair or modify it in any way.

## Description

1. Switch for on-off
2. Body
3. Control panel
4. Milk frother stick
5. Storage bracket
6. Frothing rim



## Instruction

1. After removing the packaging, make sure the product is complete and undamaged and that all accessories are present. Do not use the appliance if it is visibly damaged.
2. Excessive milk should not be added (max capacity is about 100ml), but at least the frothing rim needs to be submerged.
3. It is recommended to use the milk frother when tilting its body for better performance.
4. The frothing will start when the machine is working for at least 30 seconds. It is recommended to work 2 minutes for best results.
5. Stop the machine and let it rest for 10 minutes after using it for 2 minutes.
6. Press one time for low speed (white light). Press two times for middle speed (orange light). Press three times for high speed (red light).
7. Long press the switch for off-mode.
8. For every speed, the programmed time is 2 minutes.
9. When the machine is charging, the control panel is flashing white.
10. When the machine is fully charged the white light will be constant. The white light will turn off automatically 30 minutes after the unit is fully charged.

**Note:**

- Charging protection: Charging stops when the total voltage is 4.2V, and the motor cannot be turned on during charging.
- Over discharge protection: the machine cannot be turned on when the battery is lower than 3.3V.

**Cleaning & Maintenance**

1. Before cleaning, turn off the appliance.
2. Wipe the motor unit with a moist cloth, do not immerse the motor in water.
3. If milk is not easily rinsed off the frothing rim, place a drop of dish detergent in the mixing container with water. Switch on the machine. Immerse the blade end portion and operate the unit for about 10 seconds. Switch off the machine. Rinse under running water, and dry.
4. Store the appliance in a well-ventilated place to prevent the motor from being affected by damp air.

**Remarks:**

- The temperature of the milk will not affect the milk frothing.
- Fresh milk, low-fat milk and skimmed milk with too low-fat content are not suitable for milk frothing.

**Warranty**

Champion Nordic guarantees that this product is free from manufacturing defects in terms of materials and workmanship during a period of 2 years in Sweden, Norway, Denmark and Finland. This warranty period begins on the day the product is purchased or delivered. Champion Nordic has no obligation to repair or replace products that are not accompanied by a valid proof of purchase. This warranty applies only to products purchased and used for home use and does not cover damage resulting from abuse, failure to comply with the instructions from Champion Nordic, cases in which the product has been modified or subjected to unauthorized repair, improper packaging on the part of the owner, normal wear and tear, or improper handling on the part of a transport company.

**Correct Disposal of this product**

This marking indicates that this product should not be disposed with other household wastes throughout the EU. To prevent possible harm to the environment or human health from uncontrolled waste disposal, recycle it responsibly to promote the sustainable reuse of material resources.



 **CHAMPION**

Champion®  
Makadamgatan 14 | 254 64 Helsingborg | Sweden  
info@champion.se



## Säkerhetsföreskrifter

### Läs noggrant och spara instruktionerna för framtida behov

1. Denna produkt får inte användas av barn. Förvara produkten och sladden utom räckhåll för barn.
2. Produkten kan användas av personer med nedsatt fysisk, sensorisk eller mental förmåga eller brist på erfarenhet och kunskap om de har fått övervakning eller instruktioner om användning av produkten på ett säkert sätt och om de förstår riskerna.
3. Vidrör inte vispen när produkten är på.
4. Produkten är endast avsedd för hushållsbruk eller under liknande förhållanden.
5. Placera inte produkten där det finns risk för att den faller i vatten eller andra vätskor.
6. Använd aldrig produkten om den har skadats på något sätt.
7. Försök aldrig öppna produkten, reparera eller modifiera den på något sätt.

SV

## Beskrivning

1. Av/på-knapp
2. Huvuddel
3. Kontrollpanel
4. Skumstav
5. Förvaringsfäste
6. Visp

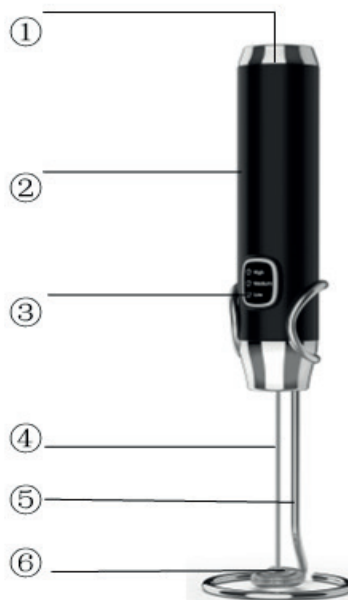

## Instruktioner

1. Efter att emballaget har avlägsnats, kontrollera att produkten är komplett och oskadad samt att alla tillbehör medföljer. Använd inte produkten om den har synliga skador.
2. Tillsätt inte för mycket mjölk (maximal kapacitet är 100 ml), vispen måste vara helt nedsänkt under ytan.
3. Det är rekommenderat att luta mjölksskummaren vid användning för bättre prestanda.
4. Skumningsprocessen börjar efter cirka 30 sekunder. Låt produkten arbeta i 2 minuter för bästa resultat.
5. Stanna produkten och låt den vila i 10 minuter efter att ha använt den i 2 minuter.
6. Tryck en gång för låg hastighet (vitt ljus). Tryck två gånger för mellan hög hastighet (orange ljus). Tryck tre gånger för hög hastighet (rött ljus).
7. Tryck och håll inne knappen för att stänga av.
8. Den programmerade tiden för alla hastigheter är 2 minuter.
9. När maskinen laddar blinkar kontrollpanelen vit.
10. När maskinen är fulladdad lyser ett fast vitt ljus. Det vita ljuset släcks automatiskt 30 minuter efter att produkten är färdigladdad.

## OBS:

- Laddningsskydd: Uppladdningen avslutas när den totala spänningen är 4,2 V. Motorn kan inte startas under uppladdning.
- Överladdningsskydd: produkten kan inte startas när batteriet är lägre än 3,3 V.

## SV Rengöring & underhåll

1. Stäng av produkten före rengöring.
2. Torka av motorenheten med en fuktig trasa, doppa inte motorn i vatten.
3. Om mjölkrester på vispen inte lätt kan sköljas av, håll en droppe diskmedel i blandaren och tillsätt vatten. Starta maskinen. Kontrollera att vispbladen är under ytan och kör i cirka 10 sekunder. Stäng av produkten. Skölj under rinnande vatten och torka.
4. Förvara produkten på en plats med god ventilation för att hindra motorn från att skadas av fuktig luft.

## Anmärkningar:

- Temperaturen på mjölken kommer inte att påverka skumningsprocessen.
- Färsk mjölk, lättmjölk eller minimjölk med för lågt fettinnehåll är inte lämpliga för att skummas.

## Garanti

Champion Nordic garanterar att den här produkten är fri från tillverkningsdefekter vad gäller material och hantverk under 2 år i Sverige, Norge, Danmark och Finland. Garantin börjar löpa den dag då produkten köps eller levereras. Champion Nordic har ingen skyldighet att reparera eller ersätta produkter som inte åtföljs av ett giltigt inköpsbevis. Denna garanti gäller endast för produkter som köps och används för hemmabruk och omfattar inte skador som uppstår till följd av missbruk, misslyckande med att följa Champion Nordics instruktioner eller då produkten har modifierats eller utsatts för en ej godkänd reparation, felaktig emballering av ägaren, normalt slitage eller felhantering av ett transportföretag.

### Korrekt avfallshantering

Denna symbol på produkten eller i instruktionerna betyder att den ska slängas separat från annat hushållsavfall när den inte fungerar längre. Inom EU finns separata återvinningssystem för avfall. Kontakta lokala myndigheter eller din återförsäljare för mer information.



 **CHAMPION**

Champion ®  
Makadamgatan 14 | 254 64 Helsingborg | Sweden  
info@champion.se



## Sikkerhedsvejledning

### Læs instruktionerne omhyggeligt igennem og opbevar dem til senere brug

1. Dette apparat må ikke håndteres af børn. Opbevar apparatet og dets ledning utilgængeligt for børn.
2. Apparatet må gerne anvendes af personer med nedsatte fysiske, sensoriske eller mentale evner eller manglende erfaring og viden, hvis de har fået tilsyn eller instruktion om brugen af apparatet på en sikker måde, samt hvis de forstår de farer, der måtte opstå ved brugen af apparatet.
3. Rør ikke ved den skummende kant, når apparatet er tændt.
4. Produktet er kun designet til brug i husholdningen eller lignende forhold.
5. Anbring ikke produktet der, hvor der er risiko for, at det end falde ned i vand eller andre væsker.
6. Anvend aldrig produktet, hvis det på nogen måde er blevet beskadiget.
7. Forsøg aldrig at åbne produktet, reparere eller ændre det på nogen måde.

## Beskrivelse

1. Tænd for on-off knappen
2. Beholder
3. Kontrolpanel
4. Mælkeskummende stav
5. Ledning til opbevaring
6. Skummende kant



## Instruktion

1. Når emballagen er fjernet, skal du sørge for, at produktet er komplet og ubeskadiget, og at alt tilbehør er til stede. Brug ikke apparatet, hvis det er synligt beskadiget.
2. Man bør ikke hælde mere mælk i end den angivne mængde (Den maksimale kapacitet er ca. 100 ml), og som minimum skal den skummende kant være fyldt.
3. Det anbefales at bruge mælkeskummeren, mens beholderen vippes for at opnå en bedre ydeevne.
4. Skumningen af mælken starter, når apparatet har arbejdet i min. 30 sekunder. Det anbefales at lade den skumme i 2 min. for at opnå det bedste resultat.
5. Stop maskinen, og lad den hvile i 10 min. efter at den har skummet i 2 min.
6. Tryk en gang for lav hastighed (hvidt lys). Tryk to gange for mellemhastighed (orange lys). Tryk tre gange for høj hastighed (rødt lys).
7. Tryk i længere tid for at slukke for den.
8. Den er programmeret til at skumme i 2 min. for hver hastighed.
9. Når mælkeskummeren lader op, blinker kontrolpanelet hvidt.
10. Når apparatet er fuldt opladet lyser den hvid hele tiden. Det hvide lys slukkes automatisk 30 min. efter, at den er fuldt opladet.

## Bemærk:

- Opladningsbeskyttelse: Opladning stopper, når den samlede spænding er 4,2 V, og motoren kan ikke tændes under opladning.
- Overafladningsbeskyttelse: maskinen kan ikke tændes, når batteriet er lavere end 3,3 V.

## Rengøring & vedligehold

1. Sluk for apparatet før rengøring.
2. Tør motorenheden af med en fugtig klud og sænk ikke motoren ned i vand.
3. Hvis mælken ikke let kan skylles af den skummende kant, kan man placere en dråbe opvaske middel i noget vand i blandingsbeholderen. Tænd for maskinen. Nedsænk bladets endedel og lad mælkeskummeren køre i ca. 10 sek.. Sluk derefter for den. Skyl mælkeskummeren under rinden de vand og tør den af. Opbevar den på et godt ventileret sted for at forhindre, at motoren påvirkes af fugtig luft.

## Bemærkninger:

- Temperaturen på mælken har ikke nogen indflydelse på skumningen af mælken.
- Frisk mælk, mælk med lavt fedtindhold og skummet mælk med alt for lavt fedtindhold er ikke egnet til mælkeskummeren.

## Garanti

Champion Nordic garanterer at dette produkt ikke har nogen fremstillingsfejl i forhold til materiale og forarbejdning. Garantien gælder i to år i Sverige, Norge, Danmark og Finland. Garantien begynder fra den dag hvor produktet købes eller leveres. Champion Nordic er ikke forpligtet til at reparere eller erstatte produkter som ikke er ledsaget af et gyldigt købsbevis. Denne garanti gælder kun for produkter som er købt og brugt derhjemme, og den omfatter ikke skader som er opstået som følge af misbrug, manglende opmærksomhed på Champion Nordics instruktioner, modifikationer, ikke-godkendte reparationer, forkert indpakning fra ejerens side, normal slitage eller fejlhåndtering hos et transportfirma.

### Korrekt affaldshåndtering

Dette symbol på produktet eller i instruktionerne betyder at det skal smides ud separat fra andet husaffald, når det ikke fungerer længere. I EU findes separate genbrugssystemer for affald. Kontakt de lokale myndigheder eller din sælger for mere information.



 **CHAMPION**

Champion ©  
Makadamgatan 14 | 254 64 Helsingborg | Sweden  
info@champion.se



## Sikkerhetsinstruksjoner

### Les instruksjonene nøye og oppbevar dem for fremtidig bruk

1. Dette apparatet skal ikke brukes av barn. Oppbevar apparatet og ledningen utilgjengelig for barn.
2. Apparatet kan brukes av personer med nedsatte fysiske, sensoriske og mentale evner eller manglende erfaring og kunnskap, hvis de har fått tilsyn eller instruksjoner om bruk av enheten på en sikker måte, samt forstår farene som kan oppstå ved bruk av apparatet.
3. Ikke berør den skummende kanten når apparatet er påslått.
4. Produktet er kun designet for husholdningsbruk eller lignende forhold.
5. Ikke plasser produktet der det er fare for at det faller i vann eller andre væsker.
6. Bruk aldri produktet hvis det har blitt skadet på noen måte.
7. Forsøk aldri å åpne, reparere eller endre produktet på noen måte.

NO

## Beskrivelse

1. Av-/på-knapp
2. Beholder
3. Kontrollpanel
4. Melkeskummende stav
5. Oppbevaringsbrakett
6. Skummende kant

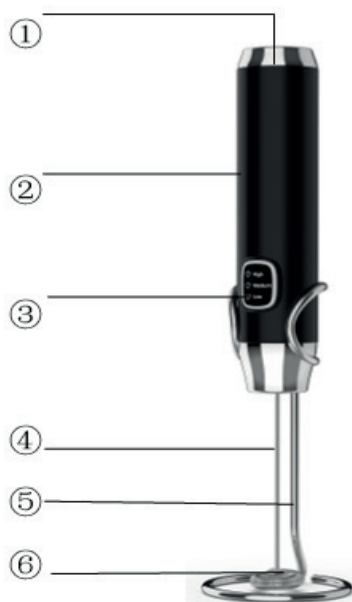

## Instruksjoner for bruk

1. Når emballasjen er fjernet, skal du sørge for at produktet er komplett og uskadet, og at alt tilbehør er inkludert. Ikke bruk apparatet hvis det er synlig skadet.
2. Ikke bruk mer melk enn angitt mengde (maksimal kapasitet er ca. 100 ml), og som minimum skal den fylles opp til den skummende kanten.
3. Det anbefales at melkeskummeren vippes under bruk for å oppnå en bedre ytelse.
4. Skummingen av melken starter når apparatet har arbeidet i minst 30 sekunder. Det anbefales å la det skumme i 2 minutter for best mulig resultat.
5. Stopp maskinen og la den hvile i 10 minutter etter at den er brukt i 2 minutter.
6. Trykk én gang for lav hastighet (hvitt lys). Trykk to ganger for middels hastighet (oransje lys). Trykk tre ganger for høy hastighet (rødt lys).
7. Trykk og hold lenge for å slå den av.
8. Den er programmert for å kjøre i 2 minutter på hver hastighet.
9. Når enheten lades opp, blinker kontrollpanelet hvitt.
10. Når enheten er fulladet, lyser den kontinuerlig hvitt. Det hvite lyset slår seg automatisk av 30 minutter etter at enheten er fulladet.



### Merk:

- Ladebeskyttelse: Ladingen stopper opp når den totale spenningen er på 4,2 V, og motoren kan ikke slås på under ladingen.
- Overladingsbeskyttelse: Maskinen kan ikke slås på når batteriet er lavere enn 3,3 V.

## NO Rengjøring og vedlikehold

1. Slå av enheten før rengjøring.
2. Tørk motorenheten med en fuktig klut og ikke senk motoren ned i vann.
3. Hvis melken på den skummende kanten ikke lar seg skylle av, kan du putte en dråpe med oppvaskmiddel og litt vann oppi blandingsbeholderen. Slå på maskinen. Senk endedelen på bladene nedi og la enheten kjøre i ca. 10 sekunder. Slå den deretter av. Skyll den under rennende vann og tørk den.
4. Oppbevar enheten på et godt ventilert sted for å forhindre at motoren utsettes for fuktig luft.

### Merknader:

- Temperaturen på melken påvirker ikke melkeskummingen.
- Fersk melk, melk med lite fett og skummet melk med for lavt fettinnhold egner seg ikke for melkeskumming.

### Garanti

Champion Nordic garanterer at dette produktet er fri for fabrikkasjonsfeil når det kommer til materialer og håndverk under 2 år i Sverige, Norge, Danmark og Finland. Garantien starter å løpe den dagen produktet kjøpes eller leveres. Champion Nordic har ikke plikt til å reparere eller erstatte produkter dersom et gyldig innkjøpsbevis ikke følger med. Denne garantien gjelder kun for produkter som kjøpes og brukes til hjemmebruk, og omfatter ikke skader som oppstår som følge av misbruk, svikt i å følge Champion Nordics instruksjoner på grunn av at produktet har blitt modifisert eller utsatt for en godkjent reparasjon, feilaktig pakking av eieren, normal slitasje eller feilhåndtering av et transportforetak.

#### Korrekt avfallshåndtering

Dette symbolet på produktet eller i instruksjonene betyr at det skal kastes separat fra annet husholdningsavfall når det ikke virker lenger. Det finnes leveringspunkter og gjenbruksstasjoner som skal håndtere denne typen avfall. Kontakt lokale myndigheter eller forhandler for mer informasjon.



 **CHAMPION**

Champion®  
Makadamgatan 14 | 254 64 Helsingborg | Sweden  
info@champion.se



## Turvallisuustoimenpiteitä

Lue nämä käyttöohjeet huolellisesti ja säilytä ne tulevaa tarvetta varten

1. Tätä laitetta ei ole tarkoitettu lasten käytettäväksi. Pidä laite ja sen johto poissa lasten ulottuvilta.
2. Tätä laitetta voivat käyttää sellaiset henkilöt, joiden fyysiset, aistinvaraiset tai henkiset kyvyt ovat heikentyneet tai joilta puuttuu kokemusta tai tietoa, mikäli heitä on opastettu tai neuvottu laitteen turvallisessa käytössä ja mikäli he ymmärtävät siihen liittyvät vaarat.
3. Älä koske vaahdotusosaan laitteen ollessa käynnissä.
4. Tämä tuote on tarkoitettu ainoastaan kotitalouskäyttöön tai käyttöön vastaavissa olosuhteissa.
5. Älä sijoita tuotetta paikkaan, jossa se voi pudota veteen tai muihin nesteisiin.
6. Älä koskaan käytä tuotetta, jos se on vahingoittunut jollakin tavoin.
7. Älä koskaan yritä avata, korjata tai muokata tuotetta millään tavoin.

## Laitteen kuvaus

1. Virta päälle/pois -kytkin
2. Runko
3. Ohjauspaneeli
4. Maidon vaahdotussauva
5. Säilytyskiinnike
6. Vaahdotusosa

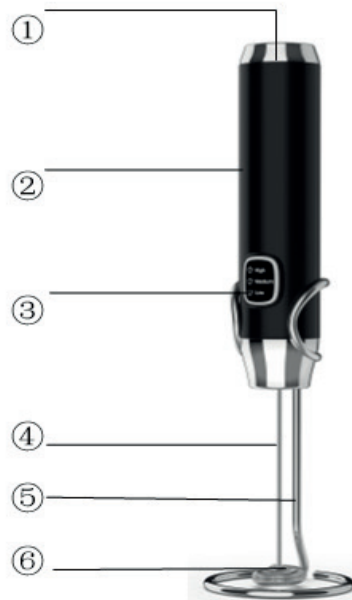

## Käyttöohje

1. Pakkauksen poistamisen jälkeen varmista, että tuote on täydellinen ja vahingoittumaton ja että kaikki lisätarvikkeet ovat mukana. Älä käytä laitetta, jos huomaat sen vaurioituneen.
2. Laitteeseen ei tule laittaa liikaa maitoa (maksimikapasiteetti on noin 100 ml), mutta vähintään vaahdotusosan on upottava maitoon.
3. Parempaan suorituskyvyn saavuttamiseksi maidonvaahdotinta on suositeltavaa käyttää sen runkoa kallistamalla.
4. Vaahdotus alkaa laitteen oltua käynnissä vähintään 30 sekunnin ajan. Parhaan tuloksen saavuttamiseksi laitetta on suositeltavaa käyttää 2 minuutin ajan.
5. Sammuta laite ja anna sen levätä 10 minuuttia käytettyäsi sitä 2 minuutin ajan.
6. Paina kerran pienen nopeuden saamiseksi (valkoinen valo). Paina kaksi kertaa keskisuuren nopeuden saamiseksi (oranssi valo). Paina kolme kertaa suuren nopeuden saamiseksi (punainen valo).
7. Paina kytkintä pitkään sammuttaaksesi virran laitteesta.
8. Ohjelmoitu aika on 2 minuuttia jokaiselle nopeudelle.
9. Laitteen latautuessa ohjauspaneeli vilkkuu valkoisena.
10. Kun laite on täysin latautunut, valkoinen valo palaa vilkkumatta. Valkoinen valo sammuu automaattisesti 30 minuutin kuluttua laitteen latautumisesta täyteen.

## Huomioitavaa:

- Lataussuoja: Lataus loppuu, kun kokonaisjännite on 4.2V, ja moottoria ei voi käynnistää latauksen aikana.
- Ylilataussuoja: Laitetta ei voi käynnistää, kun akun varaus on alle 3.3V.

## Puhdistus & huolto

1. Sammuta laitteen virta ennen puhdistamista.
2. Pyyhi moottoriyksikkö nihkeällä liinalla, älä upota moottoria veteen.
3. Jos maito ei ole helposti huuhdeltavissa vaahdotusosasta, laita sekoitusastiaan vettä ja tippa astianpesuainetta. Käynnistä laite. Upota vaahdottimen pää veteen ja käytä laitetta noin 10 sekunnin ajan. Sammuta laite. Huuhtelee juoksevan veden alla ja kuivaa.
4. Säilytä laitetta hyvin ilmastoidussa paikassa, jotta kostea ilma ei pääse vaikuttamaan moottoriin.

## Huomautuksia:

- Maidon lämpötila ei vaikuta maidon vaahdotumiseen.
- Pastöroimaton maito, vähärasvainen maito ja rasvaton maito eivät sovellu vaahdottamiseen.

## Takuu

Champion Nordic takaa, että tässä tuotteessa ei ole materiaaliin tai käsityöhön liittyviä valmistusvikoja. Takuu on voimassa 2 vuotta Ruotsissa, Norjassa, Tanskassa ja Suomessa. Takuu alkaa siitä hetkestä, kun tuote joko ostetaan tai toimitetaan. Champion Nordicilla ei ole velvollisuutta korjata tai korvata tuotetta, johon ei ole voimassa olevaa ostotodistusta. Tämä takuu on voimassa ainoastaan tuotteissa, jotka ostetaan kotikäyttöön ja joita käytetään kotona. Takuu ei kata vaurioita, jotka johtuvat tuotteen väärinkäytöstä, Champion Nordicin käyttöohjeiden noudattamatta jättämisestä, siitä että tuotetta on käsitelty tai korjattu ei-hyväksyttävällä tavalla, tuotteen omistajan virheellisistä pakkaustoimista tuotetta käsiteltäessä, normaalista kulumisesta tai kuljetusyrityksen suorittamista vääränlaisista käsittelytavoista.

### Oikea hävittäminen

Tämä symboli tuotteessa tai ohjeissa tarkoittaa, että laite täytyy hävittää erillään muista talousjätteistä, kun se ei enää toimi. EU:n sisällä on jätteille erillisiä kierrätysjärjestelmiä. Lisätietojen saamiseksi ota yhteyttä paikallisiin viranomaisiin tai jälleenmyyjäsi.



 **CHAMPION**

Champion ®  
Makadamgatan 14 | 254 64 Helsingborg | Sweden  
info@champion.se

