



EN - English
SE - Svenska
DK - Danske
NO - Norsk
FI - Suomi

Safety instructions

Read all safety warnings and all instructions. Failure to follow the warnings and instructions listed below may result in electric shock, fire and/or serious injury.

EN **Warning:** When using electrical appliances, basics safety precautions, including the following, should always be followed to reduce the risk of fire, electric shock, personal injury and material damage.

1. Read this manual carefully before using the appliance.
2. The intended use is described in this manual. The use of any accessory or attachment or the performance of any operation with this appliance other than those recommended in this instruction manual may present a risk of personal injury.
3. Do not direct steam at people, animals, electrical appliances or electrical outlets.
4. Do not expose to rain.
5. Do not immerse the appliance in water or any other liquid.
6. Do not leave the appliance unattended. Keep children away from unit while in use.
7. Do not leave the appliance connected to an electrical outlet when not in use.
8. Never pull the power cord to disconnect the appliance from the socket. Keep the appliance cord away from heat, oil and sharp edges.
9. Do not handle the steam mop with wet hands.
10. Do not: pull or carry the steam mop by its cord, use cord as a handle, close door on cord, pull cord around sharp corners or expose cord to heated surfaces.
11. Do not use appliance in an enclosed space filled with vapor given off by oil-based paint thinner, some moth-proofing substances, flammable dust, or other explosive or toxic vapors.
12. Do not use on leather, wax polished furniture or floors, synthetic fabrics, velvet or other delicate, steam-sensitive materials.
13. Do not use on any unsealed hard floor surfaces. Additionally, on surfaces that have been treated with wax or some no-wax floors, the sheen may be removed by the heat and steam action. It is always recommended to test an isolated area of the surface to be cleaned before proceeding. We also recommend that you check the use and care instructions from the floor manufacturer.
14. Never put de-scaling, aromatic, alcoholic or detergent products into the steam mop, as this may damage it or make it unsafe for use.
15. If the circuit breaker activates while using the steam function, discontinue product use immediately and contact the customer support center. (Beware of the risk of electrical shock.)
16. The appliance emits very hot steam to sanitize the area of use. This means that the steam head and cleaning pads get very hot during use.
17. **Caution:** Always wear suitable shoes when using your steam mop and when changing the accessories on your steam mop. Do not wear slippers or open-toed footwear.
18. The lid may become hot during use.
19. Care should be taken when using this appliance. DO NOT touch any parts which may become hot during use.
20. Do not use when micro-fiber cleaning pad not installed correctly.
21. This appliance is not intended for use by persons (including children) with reduced physical, sensory or mental capabilities, or lack of experience and knowledge, unless they have been given supervision or instruction concerning the use of the appliances by a person responsible for their safety.
22. Children should be supervised to ensure that they do not play with the appliance.

WARNING!

It is important for you to read and understand this manual. The information it contains relates to protecting YOUR SAFETY and PREVENTING MALFUNCTION. The symbols below are used to help you recognize this information.

- ! DANGER** Indicates an imminently hazardous situation which, if not avoided, will result in serious injury.
- ! WARNING** Indicates a potentially hazardous situation which, if not avoided, could result in serious injury.
- ! CAUTION** Indicates a potentially hazardous situation which, if not avoided, may result in minor or moderate injury.
- NOTICE** Used without the safety alert symbol indicates a potentially hazardous situation which, if not avoided, may result in property damage.

Residual risk

Additional residual risks may arise when using the tool which may not be included in the enclosed safety warnings. These risks can arise from misuse, prolonged use etc. Even with the application of the relevant safety regulations and the implementation of safety devices, certain residual risks cannot be avoided. These include:

- Injuries caused by touching any moving parts.
- Injuries caused by touching any hot parts.
- Injuries caused when changing any parts or accessories.
- Injuries caused by prolonged use of the appliance. When using any appliance for prolonged periods ensure you take regular breaks.

Standard features

- | | | | |
|----|--------------------|----|-----------------------|
| A. | Main Body | H. | Angle Nozzle |
| B. | Handle tube | I. | Grout Cleaning Tool |
| C. | Handle | J. | Scraping Tool |
| D. | Window Squeegee | K. | Measuring cup |
| E. | Small Scrub Brush | L. | Microfiber Pad |
| F. | Medium Scrub Brush | M. | Garment Steamer Cloth |
| G. | Accessory Adaptor | N. | Steam head |
| | | O. | Carpet Gilder |

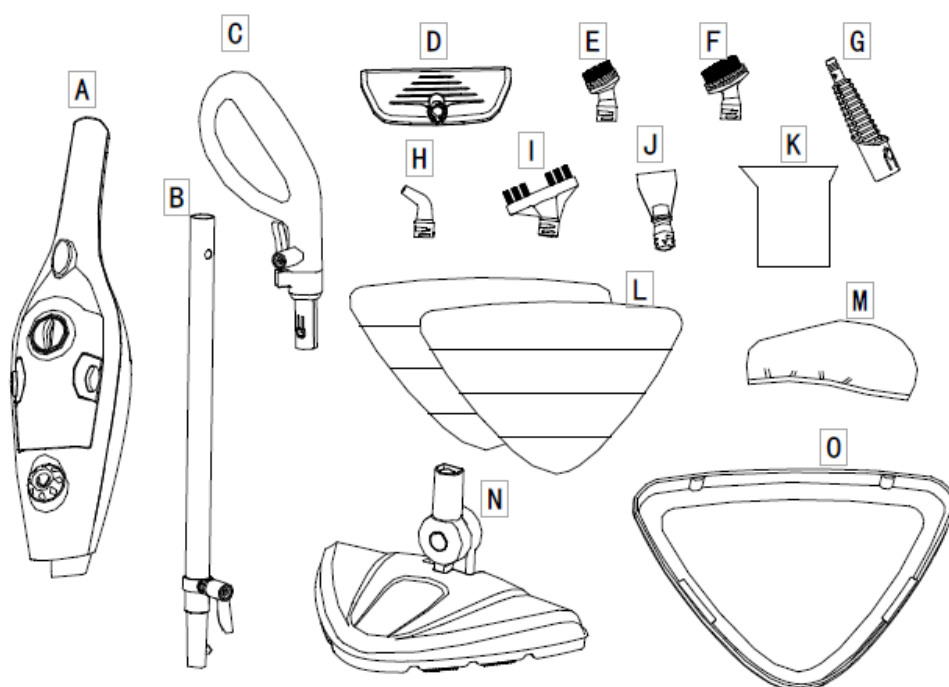

Product Components

1. Hand Shank
2. Cord Hold
3. Handle
4. Lock Catch
5. Water tank Cap
6. Water tank Button
7. Water tank
8. Steam control Knob
9. Steam head Spindle
10. Power Cord
11. Water Inlet
12. Indicate light
13. Main body steam button
14. Handle tube button

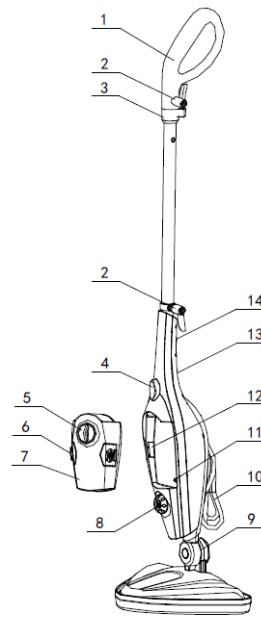

Technical specifications

Rated voltage:	220-240V
Item number:	CHSM210
Rated frequency:	50Hz-60Hz
Output power:	1500W
Water tank capacity:	350ml
Waterproof level:	IPX4

Assembly

NOTE: Each steam mop is 100% tested in the factory to ensure product performance and safety. When assembling your new steam mop for the first time you may notice water residue inside of the unit.

! WARNING: Before attempting any of the following operations, make sure that the appliance is switched off and unplugged and that the appliance is cold and contains minimal or no water.

Attaching the handle

1. Slide the handle tube (B) into the handle (C) until it clicks into place.
2. Slide the handle tube (B) with handle installed to the main body (A), until it clicks into place.
3. The handle can be removed from the steam mop body for easy storage by pressing the Handle tube button (14).

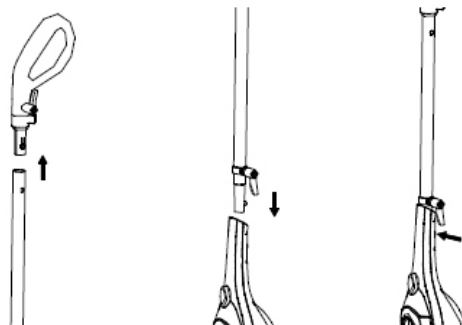

Attaching the steam head

1. Slide the bottom end of main body onto the steam head (N) until Steam head Spindle (9) clicks into place.
2. The steam head (N) can be removed from the Main body by pressing salient point on the Steam head Spindle

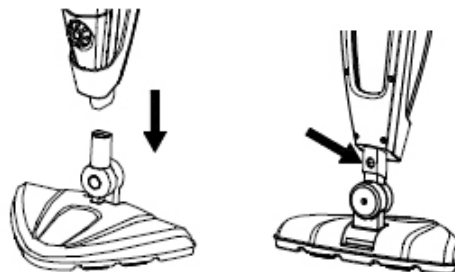

Attaching a cleaning pad

1. Because of barb design at the bottom of steam head (N), just place a micro-fiber cleaning pad (L) to steam head, they can bond hard.
2. Place the front of your shoe onto the cleaning pad removal tab and press down firmly.



Attaching Carpet Gilder

1. Press the micro-fiber cleaning pad (L) with main body to Carpet gilder (O) by vertical pressure, until it fits into place.
2. Place the front of your shoe onto the cleaning pad removal tab and press down firmly, carpet gilder will remove form steam head.



Operation

1. Filling the water tank:
 Method 1: Open the water tank cup (5) by counter clockwise rotation, fill 360ml water (use Measuring cup), and then clockwise rotation to close water tank cup (5).
 Method 2: Remove the water tank from main body, open the water tank cup (5) by counter clockwise rotation, fill the water tank from water faucet, and then turn clockwise to close water tank cup (5).

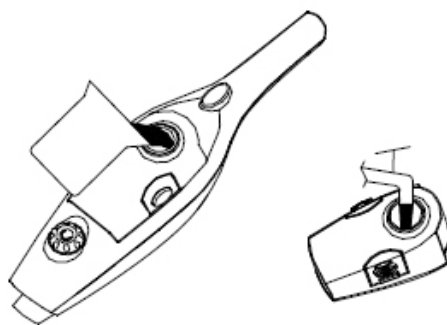

2. Install the water tank (7) to main body until it clicks into place.
3. Plug in the appliance to a grounded outlet.
4. When switch the appliance on, the indicator lights will turn red at each side of water tank, it indicates preheating. If the lights do not illuminate, please check the "troubleshooting" section for more details.

5. It will take approximately 25 seconds for preheating to finish. Once the steam mop is ready to use the water tank will glow blue.
6. When the water tank is full of water, the steam mop can work for approximately 20 minutes. If the water tank (7) is without water, the indicator light (12) will glow red, and the lights will flash to point out the need to add water.

EN

NOTICE: If powered off during preheating or after preheating, then powered on again, the appliance will repeat above preheating action.

7. Press the steam button (4) and steam button (13).
8. Add control volume by turn steam control knob (8) clockwise, and counterclockwise to reduce.

NOTICE: It will take approx. 3 seconds adaptation time when you adjust steam volume.

Use as hand held steam cleaner

1. Press handle tube button to remove the handle from main body (A).
2. Install the accessory adaptor at the top of main body (A), until it into place.
3. Press salient point at the accessory adaptor to remove the accessory adaptor from main body (A).
4. Choose the appropriate accessory (check accessories use list) according to arrow indicator to align and implant to accessory adaptor (G). Turn anticlockwise, until it fits into place.

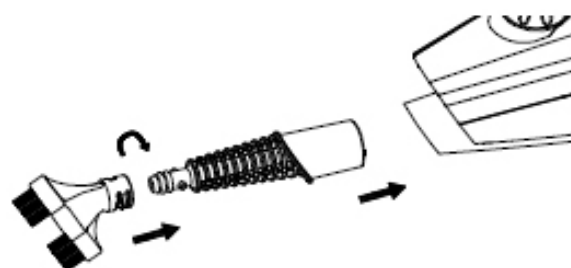

Trouble shooting







Use troubleshooting guide as a first step to resolve any problems you may be experiencing. All service should be done by an authorized service representative.

! Warning To reduce risk of personal injury-unplug steamer before servicing and allow to cool

Problem	Possible Reason	Possible Solution
Reduced steam or no steam	<ol style="list-style-type: none"> 1. Water tank may be empty 2. Steam nozzle may be blocked 3. There is no power to the unit 4. Didn't press steam button 5. Steam control Knob is at MIN 	<ol style="list-style-type: none"> 1. Fill water into the water tank 2. Clean steam nozzle 3. Make sure unit is plugged in 4. Press steam button 5. Turn steam control knob clockwise
Unit will not turn on	<ol style="list-style-type: none"> 1. Blown fuse or breaker 2. Power cord not plugged in 3. Internal fuse is blown 	<ol style="list-style-type: none"> 1. Replace fuse or reset breaker in home 2. Plug cord into a working circuit 3. Contact with customer service

Accessories

! CAUTION Before cleaning any electrical appliance, check and follow appliance manufacture's cleaning guidelines.

Accessory required	Required accessories that must be connected to the accessory adaptor	Suggested use
Window Squeegee/Garment Steaming Tool		<p>Shower glass doors, mirrors, glass, removing soap scum and grime.</p> <p>Garment tool for taking wrinkles out of garments, steaming draperies, tablecloths etc.</p>
Small and Medium Scrub brushes		<p>Oven, microwaves, stove tops, showers, bathtubs, faucet fixtures, tile, grout, toys, refrigerators etc.</p>
Angle Nozzle		<p>Stove tops, around faucet edges, grout, microwaves, sinks, hard to reach areas etc.</p>
Grout cleaning Tool		<p>Cleaning all grout lines, sanded or non-sanded.</p>
Scraping Tool		<p>Scraping baked on food, grime and grease. Removing residue or other difficult substances from surfaces, such as stove tops and ovens.</p>
Garment Steamer Cloth		<p>For use when steaming garments, draperies, table cloths, etc.</p>
Microfiber Pad		<p>For general cleaning of hard floors and refreshing carpets.</p>

Cleaning and Maintenance

- Make sure that the unit is disconnected from the power outlet when performing cleaning.
- Drain the remaining water in the tank and clean the tank after every use.
- Use detergent to clean the accessories (Jet Nozzle and Round Brush) when they are dirty. Then wash with cleaning water and air dry.

How to decalcify the Water Tank interior

To clean calcium deposits that build up inside the Water Tank, add one or two tablespoons of white vinegar to a full Water Tank close the Water Tank Cap and then shake the contents. **DO NOT TURN THE STEAMER ON.**

Cleaning procedure to remove lime scale

- If your steam mop begins to produce steam more slowly than usual or stops producing steam, you may need to remove lime scale. Lime scale can develop over time on the metal parts and greatly affect the mop performance.
 - It is necessary to remove lime scale on regular basis every 25-50 times you use a full tank of water or at least once a month, especially in areas with hard water. The frequency of lime scale removal depends upon the hardness of your tap water and how often you use the steam mop.
1. Prepare a solution of 1/3 white vinegar and 2/3 tap water and add to the water tank.
 2. Secure and position the unit to ensure steam released is aimed away from the floor or surrounding objects and surface.
 3. Plug the unit in, turn the unit ON by pressing the power switch, and allow the unit to produce steam until the vinegar/water solution is used up.
 4. Repeat the above procedure as many times as necessary until a normal steam flow rate is achieved.
 5. Fill the water tank with fresh water and rinse out.
 6. Fill the water tank with fresh water, attach to the unit and release steam through the system until the water tank is empty.

! WARNING Don't leave the steamer unattended during the lime scale removal process and/or while in use.

NOTICE: Perform a test cleaning on a suitable isolated area after each lime scale removal to ensure that there is no debris left in the system.

Cleaning steamer accessories

Due to the high mineral content of water in some areas, you may notice that less steam comes out from the Hand-Held steamer accessories. This may be caused by calcium buildup inside the tip of the nozzle.

1. We recommend using a spray lubricant. Spray a small burst or two of the lubricant inside the tip of the Jet Nozzle.
2. After spraying lubricant inside the component, fill the steamer with water according to the directions and run a continuous jet of steam through the affected accessory for several minutes to remove the deposit once the steam pathway is clear.
3. Aim the steamer at a neutral surface or cleaning cloth to make sure no debris is emitted.

Cleaning microfiber pad

- Machine washable on "warm" setting. Always use a mild detergent.
- For best care results, lay flat to dry.

IMPORTANT Allow the steamer to fully cool down before performing any maintenance or troubleshooting checks.

IMPORTANT Never use bleach or fabric softener when washing the microfiber cleaning pad.

Storage

1. After the steamer is used, turn power off and then unplug the power cord.
2. Take out the water tank and empty the residual water in the tank and clean the external surface with a dry cloth.
3. Clean appliances.
4. Remove the cleaning pad and wash it so that it will be ready for next use.
5. Store product in a protected, dry area.

NOTICE After cleaning, take out the water tank before cutting off the power, and then let the product work for a while, until there is no steam.

Warranty

Champion Nordic guarantees that this product is free from manufacturing defects in terms of materials and workmanship during a period of 2 years in Sweden, Norway, Denmark and Finland. This warranty period begins on the day the product is purchased or delivered. Champion Nordic has no obligation to repair or replace products that are not accompanied by a valid proof of purchase. This warranty applies only to products purchased and used for home use and does not cover damage resulting from abuse, failure to comply with the instructions from Champion Nordic, cases in which the product has been modified or subjected to unauthorized repair, improper packaging on the part of the owner, normal wear and tear, or improper handling on the part of a transport company.

Correct Disposal of this product

This marking indicates that this product should not be disposed with other household wastes throughout the EU. To prevent possible harm to the environment or human health from uncontrolled waste disposal, recycle it responsibly to promote the sustainable reuse of material resources.



Champion®
Makadamgatan 14 | 254 64 Helsingborg | Sweden
info@championnordic.se



Säkerhetsföreskrifter

Läs igenom alla varningar och instruktioner. Underlåtenhet att följa de varningar och instruktioner som listas nedan kan leda till elektrisk stöt, brand och/eller allvarliga skador.

Varning: Vid användning av den elektriska apparaten ska alltid vissa grundläggande säkerhetsföreskrifter följas för att minska risken för brand, elektriska stötar, person- och materialskador.

1. Läs den här bruksanvisningen noggrant innan du använder apparaten.
2. Apparats användningsområde beskrivs i denna bruksanvisning. Användning av något tillbehör eller någon del, eller om apparaten används på annat sätt än som beskrivs i denna bruksanvisning, kan leda till risk för personskador.
3. Rikta inte ångan direkt mot människor, djur, elektriska apparater eller eluttag.
4. Utsätt inte för regn.
5. Doppa inte apparaten i vatten eller annan vätska.
6. Lämna inte apparaten oövervakad. Håll barn borta från apparaten då den används.
7. Låt inte apparaten vara ansluten i ett eluttag när den inte används.
8. Dra aldrig i nätsladden när den kopplas bort från eluttaget. Håll nätsladden borta från värme, olja och skarpa kanter.
9. Hantera inte ångtvätten med våta händer.
10. Dra inte ångtvätten i nätsladden, använd inte nätsladden som handtag, kläm inte nätsladden i dörren, dra inte nätsladden runt skarpa kanter samt utsätt den inte för varma ytor.
11. Använd inte apparaten i ett instängt utrymme med ångor från oljebaserad färgthinner, vissa malmedel, lättantändligt damm eller andra explosiva eller giftiga ångor.
12. Använd inte på skinn, vaxpolerade möbler och golv, syntetmaterial, sammet eller andra känsliga eller ångkänsliga material.
13. Använd inte på obehandlade golvytor. Vidare så kan ytor som behandlats med vax och vissa andra ytor, tappa glansen från värme och ånga. Det är alltid rekommenderat att testa på en avskild del av ytan som ska rengöras innan ångtvätten används på hela ytan. Det är även rekommenderat att läsa golvtilverkararens skötselråd innan användning.
14. Använd aldrig avkalkningsmedel, aromatiska, alkoholbaserade eller rengöringslösningar i ångtvätten då detta kan skada apparaten eller göra den osäker för användning.
15. Om säkerhetsbrytaren aktiveras under ångfunktionen, sluta genast att använda apparaten och kontakta kundtjänst. (Se upp för elektriska stötar).
16. Apparaten avger mycket het ånga för att djuprengöra områden den används på. Detta betyder att ånghuvudet och rengöringstrasorna blir mycket varma.
17. **Varning:** Använd alltid lämpliga skor när ångtvätten används och när du byter tillbehör på din ångtvätt. Använd inte sandaler eller skor med öppna tår.
18. Locket kan bli mycket varmt vid användning.
19. Vidta försiktighet när apparaten används. RÖR INTE några delar som kan bli varma under användandet.
20. Använd inte om mikrofibertrasan inte är korrekt monterad.
21. Denna apparat är inte avsedd att användas av personer (inklusive barn) med nedsatt fysisk, sensorisk eller mental förmåga, eller brist på erfarenhet och kunskap, såvida de inte har fått tillsyn eller instruktioner angående användningen av apparaterna av en person som ansvarar för deras säkerhet.
22. Barn måste övervakas för att säkerställa att de inte leker med apparaten.

VARNING!

Det är viktigt att du läser och förstår denna bruksanvisning. Informationen rör DIN SÄKERHET och FÖRHINDRAR TEKNISKA FEL. Symbolerna nedan hjälper dig förstå informationen.

! VARNING Indikerar en överhängande risk som kan leda till allvarliga skador.

! VARNING Indikerar en potentiellt farlig situation som kan leda till allvarliga skador.

! VARNING Indikerar en potentiellt farlig situation som kan leda till mindre eller måttliga skador.

OBS Används utan varningssymbolerna och indikerar en potentiellt farlig situation som kan leda till skador på fastigheten.

SE

Risk för restsubstanser

Det kan uppstå en risk för restsubstanser om apparaten används på ett sätt som inte omfattas av säkerhetsföreskrifterna. Riskerna kan uppstå från felanvändning, långvarig användning osv. Även om säkerhetsföreskrifterna följs och säkerhetsanordningar tillämpats, finns vissa risker för restsubstanser som inte kan undvikas. Dessa innefattar:

- Skador som orsakats av rörliga delar.
- Skador som orsakats vid beröring av varma delar.
- Skador som orsakats vid byte av delar och tillbehör.
- Skador som orsakats av långvarig användning av apparaten. Var noga med att ta regelbundna pauser om apparaten används under en längre tid.

Standardfunktioner

- | | | | |
|----|--------------------|----|--------------------------|
| A. | Huvuddel | H. | Vinkelmunstycke |
| B. | Rör för handtaget | I. | Verktyg för fogrengöring |
| C. | Handtag | J. | Skrapverktyg |
| D. | Fönsterskrapa | K. | Mätkopp |
| E. | Liten skrubborste | L. | Microfiber-trasa |
| F. | Medium skrubborste | M. | Klädångningstrasa |
| G. | Tillbehörsadapter | N. | Ånghuvud |
| | | O. | Mattborste |

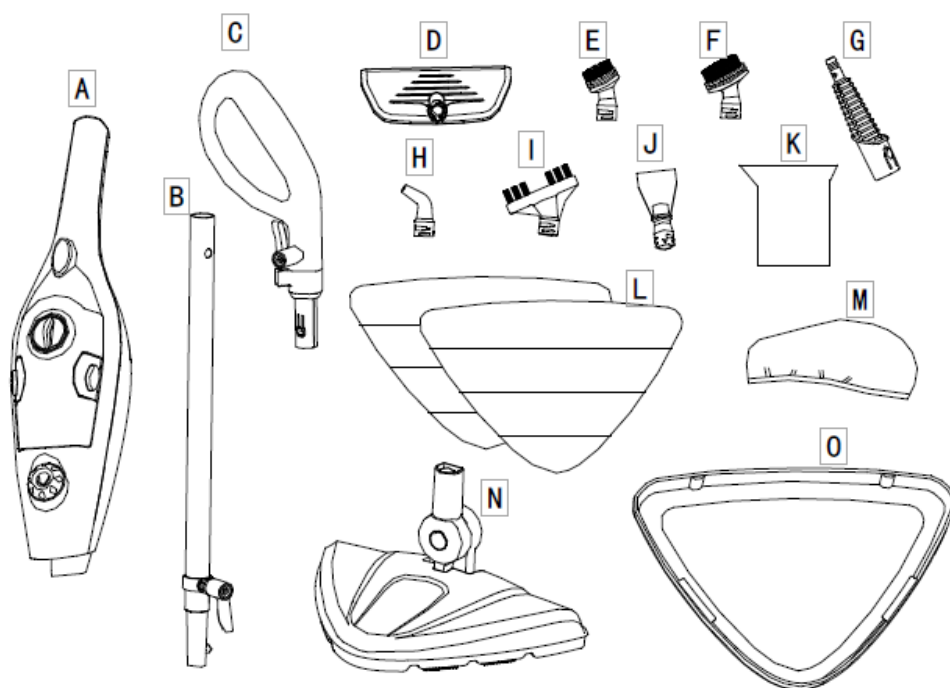

Produktdelar

1. Skaft till handtaget
2. Sladdhållare
3. Handtag
4. Låsknapp
5. Lock till vattentank
6. Knapp till vattentank
7. Vattentank
8. Ångreglage
9. Ångdel
10. Nätssladd
11. Vatteninläpp
12. Indikatorlampa
13. Ångknapp på huvuddelen
14. Lossningsknapp

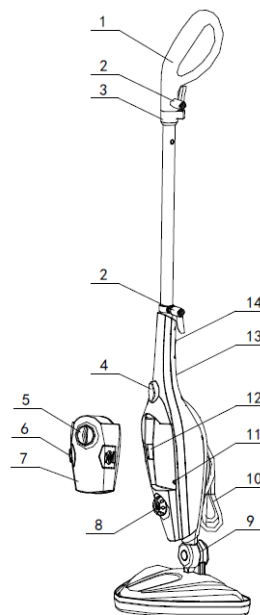

Tekniska specifikationer

Märkspänning	220-240V
Produktnummer:	CHSM210
Spänning:	50Hz-60Hz
Effekt:	1500W
Kapacitet vattentank:	350ml
Nivå för vattentäthet:	IPX4

Montering

OBS: Alla ångtvättar är 100 % testade i fabriken för att säkerställa produktprestanda och säkerhet. När du monterar din ångtvätt första gången kan du eventuellt hitta restvatten i enheten.

WARNING: Innan du försöker utföra några av följande åtgärder, kontrollera att apparaten är avstängd och bortkopplad från eluttaget och att apparaten är sval och innehåller minimalt med eller inget vatten.

Montering av handtag

1. För in röret till handtaget (B) i handtaget (C) tills det fäster med ett klickljud.
2. För in röret till handtaget (B) med handtaget i huvuddelen (A) tills det fäster med ett klickljud.
3. Handtaget kan tas bort från ångtvättens huvuddel för enkel förvaring genom att trycka på lossningsknappen (14).

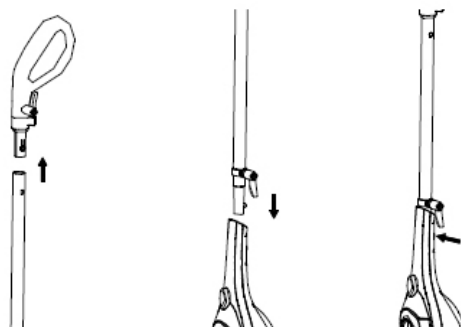

Montering av ånghuvud

1. För den nedre delen på huvuddelen ovanpå ånghuvudet (N) tills ångdelen (9) fäster med ett klickljud.
2. Ånghuvudet (N) kan tas bort från huvuddelen genom att trycka på den upphöjda punkten på ångdelen.

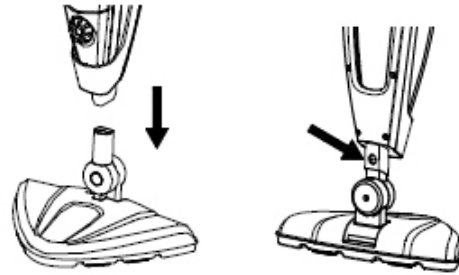

SE

Montering av rengöringstrasa

1. Den "taggiga" designen på ånghuvudets (N), gör att det är lätt att fästa en microfibr-trasa (L) på ånghuvudet.
2. För att ta bort rengöringstrasan, placera frambdelen på din sko på lossningsfliken på trasan och tryck ner.

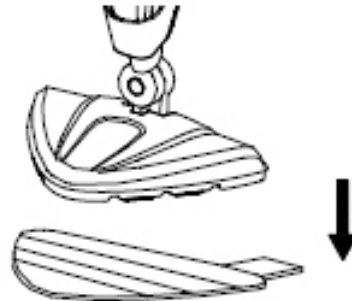

Montering av mattborste

1. Tryck fast microfibr-trasan (L) på mattborsten (O) genom vertikalt tryck tills trasan sitter på plats.
2. För att ta bort mattborsten från ånghuvudet, placera frambdelen på din sko på lossningsfliken på rengöringstrasan och tryck ner.



Användning

1. Fylla vattentanken:
Metod 1: Öppna locket till vattentanken (5) genom att skruva det moturs, fyll i 360 ml vatten (använd mät kopp) och skruva locket sedan medurs för att stänga vattentanken (5).
Metod 2: Ta bort vattentanken från huvuddelen (5) genom att skruva den moturs, fyll i vattentanken från vattenkranen och skruva sedan locket medurs för att stänga det. (5).

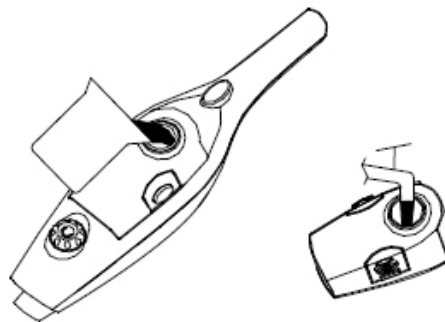

2. Installera vattentanken (7) på huvuddelen tills den fäster med ett klickljud.
3. Koppla in apparaten i ett jordat uttag.
4. När apparaten är på lyser indikatorlamporna rött på båda sidor av vattentanken, vilket innebär uppvärmning. Om lamporna inte tänds, kontrollera felsökningsdelen nedan för mer information.

5. Uppvärmningen tar cirka 25 sekunder. När ångtvätten är redo för att användas lyser vattentanken blå.
6. När vattentanken är full med vatten kan ångtvätten användas i cirka 20 minuter. Om vattentanken (7) saknar vatten blinkar indikatorlampan (12) rött för att signalera att du behöver fylla på vatten.

SE

OBS: Om apparaten stängs av under uppvärmning eller efter uppvärmning och sedan sätts på igen, kommer apparaten upprepa uppvärmningen.

7. Tryck på låsknappen (4) och ångknappen (13).
8. Öka ångan genom att vrida ångreglaget (8) medurs och moturs för att minska ångan.

OBS: Det tar ca 3 sekunder för apparaten att anpassa sig till den nya inställningen.

Använd som handångtvätt

1. Tryck på lossningsknappen för att ta bort handtaget från huvuddelen (A).
2. Installera tillbehörsadaptorn ovanpå huvuddelen (A) tills den sitter på plats.
3. Tryck på den upphöjda punkten på tillbehörsadaptorn för att ta bort tillbehörsadaptorn från huvuddelen (A).
4. Välj lämpligt tillbehör (se tillbehörslistan) och montera tillbehöret på tillbehörsadaptorn (G) i linje med pilen för att få rätt placering. Vrid moturs tills det kommer på plats.

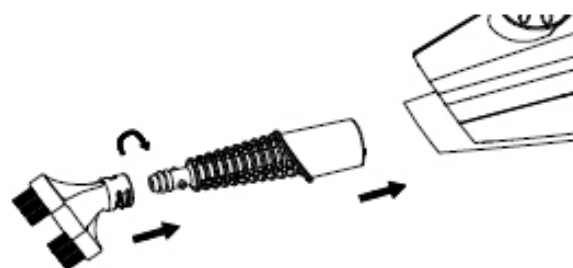

Felsökning







Använd felsökningsguiden som första steg till att lösa eventuella problem som du upplever. All service ska utföras av ett auktoriserat servicecenter.

! Varning För att minska risken för personskador, koppla bort ångtvätten före du hanterar den och låt den svalna av.

Problem	Möjlig orsak	Möjlig lösning
Minskad mängd ånga eller ingen ånga	<ol style="list-style-type: none"> 1. Vattentanken kan vara tom. 2. Ångmunstycket kan vara blockerat. 3. Det finns ingen strömförsörjning till apparaten. 4. Tryckte inte på ångknappen. 5. Ångreglaget är inställt på MIN. 	<ol style="list-style-type: none"> 1. Fyll på vatten i vattentanken. 2. Rengör ångmunstycket. 3. Kontrollera att apparaten är inkopplad. 4. Tryck på ångknappen. 5. Vrid ångreglaget medurs.
Apparaten startar inte	<ol style="list-style-type: none"> 1. En trasig säkring eller huvudströmbrytaren är inte tillslagen. 2. Nätsladden är inte ansluten. 3. En trasig säkring i ångtvätten. 	<ol style="list-style-type: none"> 1. Byt ut säkringen eller återställ huvudströmbrytaren i hemmet 2. Anslut nätsladden till ett fungerande eluttag. 3. Kontakta kundtjänst.

Tillbehör

! VARNING Innan rengöring av elektriska apparater, läs och följ tillverkarens instruktioner för rengöring.

Tillbehör	Tillbehör som måste vara anslutet till tillbehörsadaptorn	Användningsområde
Fönsterskrapa / Verktyg för ångstrykning		<p>Duschkabin, spegel, glas, tar bort tvålrester och smutsavlagringar.</p> <p>Verktyg för att släta ut rynkor i kläder, ånga gardiner, dukar osv.</p>
Liten och medium skrubborste		<p>Ugn, mikrovågsugn, spishäll, dusch, badkar, vattenkran, kakel, fogar, leksaker, kylskåp osv.</p>
Vinklat munstycke		<p>Spishäll, kanterna runt vattenkran, fogar, mikrovågsugn, handfat, utrymmen som är svåra att nå osv.</p>
Verktyg för fogrengöring		<p>Rengöring av alla fogar, både sandade och icke-sandade.</p>
Skrapverktyg		<p>Skrapar bort fastbränd mat, smuts och fett. Tar bort restprodukter och annan svårtvättad smuts från ytor som spishällar och ugnar.</p>
Ångduk för ångstrykning		<p>Används vid ångstrykning av kläder, gardiner, dukar osv.</p>
Microfiber-dyna		<p>För allmän rengöring av hårda golv och uppfräschning av mattor.</p>

SE

Rengöring och underhåll

- Säkerställ att apparaten är bortkopplad från eluttaget innan rengöring.
- Töm ut eventuellt restvatten från tanken och rengör tanken efter varje användning.
- Använd rengöringsmedel för att rengöra tillbehören (jetmunstycket och den runda borsten) när de är smutsiga. Skölj med rent vatten och låt lufttorka.

SE

Avkalkning av vattentankens insida

För att rengöra kalkavlagringar som byggts upp på insidan av vattentanken, tillsätt en eller två matskedar vit vinäger till en full vattentank. Stäng locket till vattentanken och skaka om innehållet. SÄTT INTE PÅ ÅNGTVÄTTEN.

Rengöringsprocedur för att ta bort kalkbildningar

- Om din ångtvätt producerar ånga långsammare än vanligt eller slutar att producera ånga helt och hållet, kan du behöva ta bort kalkbildningar. Med tiden kan det bildas kalk på metalldelar vilket kan påverka ångtvättens prestanda avsevärt.
 - Det är nödvändigt att avkalka apparaten efter 25-50 användningar med full vattentank eller minst en gång i månaden, särskilt i områden med hårt vatten. Hur ofta du behöver avkalka beror på vattnets hårdhet samt hur ofta du använder ångtvätten.
1. Blanda en lösning med proportionerna 1/3 vit vinäger och 2/3 kranvatten och håll i vattentanken.
 2. Placera apparaten så att ångan släpps ut utan att röra vid golv, möbler och ytor.
 3. Anslut apparaten, sätt på apparaten med strömbrytaren och låt apparaten producera ånga tills vinäger/vattenlösningen använts upp.
 4. Upprepa proceduren så många gånger det behövs tills en normal ångproduktion uppnås.
 5. Fyll vattentanken med rent vatten och skölj.
 6. Fyll tanken med rent vatten och montera på apparaten och släpp ånga genom systemet tills vattentanken är tom.

! VARNING Lämna inte ångtvätten oövervakad under avkalkningsprocessen eller när den är i bruk.

OBS: Gör ett tvätttest på ett lämpligt, avskilt område efter varje avkalkning för att kontrollera att det inte finns några rester kvar i systemet.

Rengöring av tillbehör och delar

På grund av högt mineralinnehåll i vattnet i vissa områden, kan det hända att det kommer ut mindre ånga från den handhållna enheten. Det kan ha orsakats av kalkbildningar inne i munstycket.

1. Spraya en eller två gånger med smörjmedel i spetsen på munstycket.
2. Fyll sedan ångtvätten med vatten enligt instruktionerna och kör en kontinuerlig ström av ånga genom den påverkade delen i flera minuter för att rensa bort kalk och avlagringar.
3. Rikta ångtvätten mot en neutral yta eller rengöringstrasa för att kunna avgöra när det inte kommer ut mer avlagringar och rester.

Rengöring av microfiber-trasa

- Kan maskintvättas i varm temperatur. Använd alltid ett mildt tvättmedel.
- Låt plantorka för bästa resultat.

VIKTIGT Låt ångtvätten svalna av helt och hållet innan du utför någon typ av underhåll eller felsökning.

VIKTIGT Använd aldrig blekmedel eller sköljmedel vid tvätt av microfiber-trasan.

SE

Förvaring

1. När ångtvätten inte används längre, stäng av strömförsörjningen och koppla bort nätsladden.
2. Töm vattentanken och rengör utsidan med en torr trasa.
3. Rengör tillbehören och delarna.
4. Ta bort rengöringstrasan och tvätta den så att den är ren inför nästa användning.
5. Förvara apparaten på en skyddad, torr plats.

OBS Efter användning, ta bort vattentanken innan du stänger av strömmen och låt apparaten arbeta ett tag tills det inte kommer ut mer ånga.

Garanti

Champion Nordic garanterar att den här produkten är fri från tillverkningsdefekter vad gäller material och hantverk under 2 år i Sverige, Norge, Danmark och Finland. Garantin börjar löpa den dag då produkten köps eller levereras. Champion Nordic har ingen skyldighet att reparera eller ersätta produkter som inte åtföljs av ett giltigt inköpsbevis. Denna garanti gäller endast för produkter som köps och används för hemmabruk och omfattar inte skador som uppstår till följd av missbruk, misslyckande med att följa Champion Nordics instruktioner eller då produkten har modifierats eller utsatts för en ej godkänd reparation, felaktig emballering av ägaren, normalt slitage eller felhantering av ett transportföretag.

Korrekt avfallshantering

Denna symbol på produkten eller i instruktionerna betyder att den ska slängas separat från annat hushållsavfall när den inte fungerar längre. Inom EU finns separata återvinningssystem för avfall. Kontakta lokala myndigheter eller din återförsäljare för mer information.



 **CHAMPION**

Champion®
Makadamgatan 14 | 254 64 Helsingborg | Sweden
info@championnordic.se



Sikkerhedsinstruktioner

Gennemlæs venligst alle sikkerhedsadvarsler og alle instruktioner. Følges nedenforstående advarsler og instruktioner ikke, kan det resultere i elektrisk stød, brand og/eller alvorlige skader.

DK **Advarsel:** Ved anvendelse af elektriske apparater bør man altid følge de almindelige sikkerhedsregler, inklusive de følgende, for at mindske risikoen for brand, elektrisk stød, person- og materiel-skade.

1. Læs denne vejledning nøje igennem før apparatet tages i brug.
2. Det tiltænkte formål med apparatet er beskrevet i denne vejledning. Anvendelsen af ethvert tilbehør, tilføjelse eller en form for drivkraft sammen med dette apparat, med en anden fremgangsmåde end anbefalet i denne instruktionsvejledning, kan udgøre en risiko for personskade.
3. Udsæt aldrig mennesker, dyr, elektriske apparater eller elektriske udgange for damp.
4. Udsæt ikke apparatet for regn eller anden nedbør.
5. Lad ikke apparatet blive nedsænket i vand eller en anden form for væske.
6. Efterlad ikke apparatet uden opsyn. Sørg for at holde børn væk fra enheden mens den er i brug.
7. Efterlad ikke apparatet forbundet med elektricitet når det ikke er i brug.
8. Træk aldrig i ledningen for at tage apparatet ud af stikkontakten. Sørg for at holde ledningen til apparatet væk fra varme, olie og skarpe kanter.
9. Anvend ikke damprenseren med våde hænder.
10. Gør ikke følgende: trække eller bære damprenseren ved hjælp af ledningen, anvende ledningen som håndtag, lukke døren over ledningen, trække ledningen omkring skarpe hjørner eller udsætte ledningen for varme overflader.
11. Anvend ikke apparatet i et lukket rum fyldt med dampe fra en oliebaseret malingsfortynder, midler mod møl, antændeligt støv, eller andre eksplosive eller giftige dampe.
12. Anvendes ikke på læder, voksbehandlede møbler eller gulve, syntetiske tekstiler, fløjel eller andre delikate, damp-sensitive materialer.
13. Anvendes ikke på uforseglede, hårde gulvflader. Ligeledes heller ikke på overflader behandlet med voks eller ubehandlede overflader da varmen og dampen kan ødelægge glansen. Det anbefales altid at teste et isoleret område på overfladen der skal renses, før man fortsætter. Vi anbefaler også at man kontrollerer instruktionerne fra gulvfabrikanten omkring anvendelse og pleje.
14. Hæld aldrig afkalkende, aromatiske, alkoholbaserede produkter eller sæbeprodukter ned i damprenseren da dette kan skade produktet eller gøre det usikkert at anvende.
15. Skulle afbryderen aktiveres under anvendelse af produktets dampfunktion, afsluttes brugen af produktet med det samme, og der ringes til kundesupport-centret. (Vær klar over risikoen for elektrisk stød).
16. Apparatet udsender meget varm damp til rengøring i det valgte område. Dette betyder at dampapparatets hoved og de rengørende pads bliver meget varme under anvendelsen.
17. **Advarsel:** Bær altid passende sko ved anvendelsen af damprenseren og ved udskiftning af tilbehør til damprenseren. Bær aldrig slippers eller fodtøj med åbent til tæerne.
18. Låget kan blive varmt under brug.
19. Man skal være meget varsom under anvendelsen af dette apparat. RØR IKKE ved nogen af apparatets dele der kan blive varme under anvendelsen.
20. Må ikke anvendes hvis micro-fiber-rendepad'en ikke er sat korrekt i.
21. Dette apparat er ikke tiltænkt anvendelse af personer (inkl. børn) med nedsatte fysiske, sansemæssige og mentale færdigheder, eller med manglende erfaring og viden, medmindre de er blevet givet supervision eller instruktion vedrørende anvendelsen af apparaterne af en person som er ansvarlig for deres sikkerhed.
22. Børn bør overvåges for at sikre at de ikke leger med apparatet.

ADVARSEL!

Det er vigtigt at gennemlæse og forstå denne manual. Den indeholder information relateret til beskyttelsen af BRUGERENS SIKKERHED og bidrager til AT UNDGÅ AT APPARATET GÅR I STYKKER. De nedenstående symboler anvendes til at hjælpe brugeren med at genkende denne information.

! FARE	Indikerer en meget stor og alvorlig faresituation som kan resultere i en alvorlig skade, hvis der ikke passes på.
! ADVARSEL	Indikerer en potentielt farlig situation som kan resultere i en alvorlig skade, hvis der ikke passes på.
! PAS PÅ	Indikerer en potentielt farlig situation som kan resultere i mindre eller moderate skader, hvis der ikke passes på.
BEMÆRK	Anvendelse uden sikkerhedsadvarselssymbolet indikerer en potentielt farlig situation som kan resultere i ejendomsskader, hvis der ikke passes på.

Yderligere risici

Yderligere risici kan forekomme under brugen af et redskab der ikke er inkluderet i sikkerhedsadvarselserne. Disse risici kan opstå ved en forkert anvendelse af apparatet, for lang tids anvendelse etc. Selv med overholdelse af de relevante sikkerhedsregler og implementeringen af sikkerhedsapparater kan yderligere risici ikke undgås. Disse inkluderer:

- Skader opstået ved berøring af de bevægelige dele.
- Skader opstået ved berøring af de varme dele.
- Skader opstået ved udskiftning af dele eller tilbehør.
- Skader opstået ved for lang tids anvendelse af apparatet. Ved brugen af ethvert apparat i længere tid skal man sørge for at tage regelmæssige pauser.

Standardegenskaber

A.	Hovedbestanddel	H.	Tilbehør til hjørner
B.	Rør til håndtaget	I.	Fugerensende redskab
C.	Håndtag	J.	Skraberedskab
D.	Vinduessuger	K.	Målebæger
E.	Lille skrubbebørste	L.	Micro-fiber-rendepad
F.	Medium skrubbebørste	M.	Dampklud til tekstiler
G.	Tilbehørsadapter	N.	Damphoved
		O.	Tæpperenser

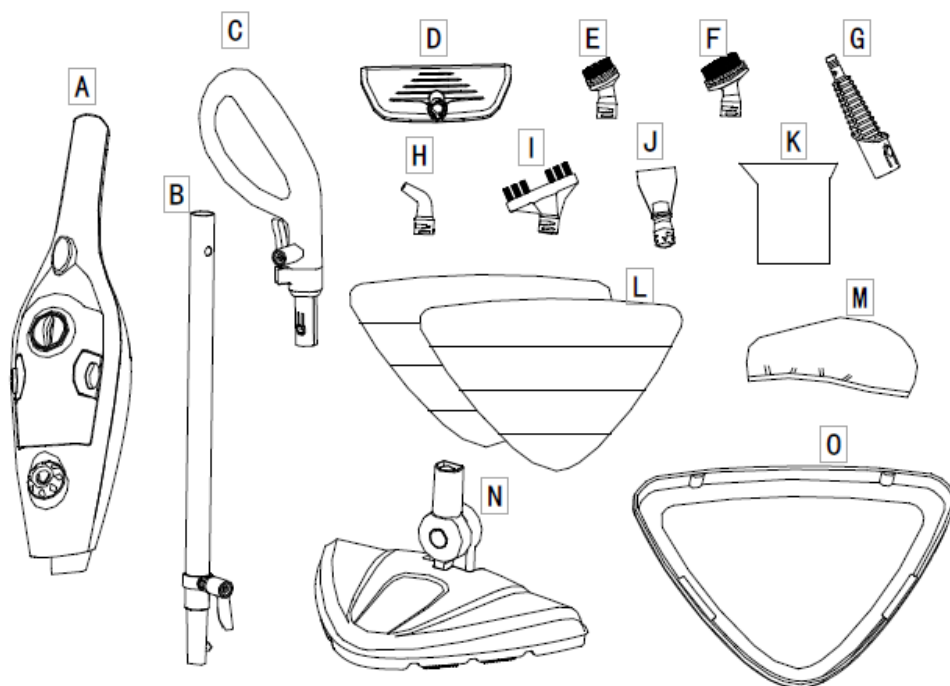

Produktdele

1. Håndholdt skaft
2. Holder til ledning
3. Håndtag
4. Låsefunktion
5. Låg til vandtanken
6. Knap til vandtanken
7. Vandtank
8. Kontrolhåndtag til damp
9. Damphoveddel
10. Ledning
11. Vandindtag
12. Indikatorlampe
13. Damp-knap til hovedbestanddelen
14. Knap til røret ved håndtaget

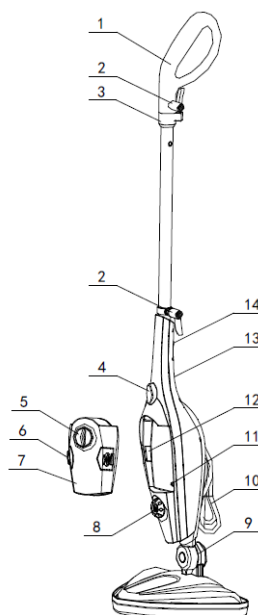

Tekniske specifikationer

Volt:	220-240V
Model Nr.:	CHSM210
Frekvens:	50Hz-60Hz
Effekt:	1500W
Kapacitet for vandtank:	350ml
Vandfast niveau:	IPX4

Samling

NOTE: Hver damprenser er 100 % fabrikstestet for at sikre produktets egenskaber og sikkerhed. Ved samling af den nye damprenser for første gang kan der forekomme vandrester inden i enheden.

! ADVARSEL: Før afprøvningen af følgende operationer skal man sørge for at apparatet er slukket og taget ud af stikkontakten samt at apparatet er koldt og indeholder en minimal mængde vand eller slet ingen vand.

Isætning af håndtaget

1. Sæt håndtagsrøret (B) ind i håndtaget (C) indtil det klikkes på plads.
2. Sæt håndtagsrøret (B) sammen med det isatte håndtag ind i hovedbestanddelen (A) indtil det klikkes på plads.
3. Håndtaget kan tages af damprenser-hovedbestanddelen for at opnå en let opbevaring ved at trykke på håndtagsrør-knappen (14).

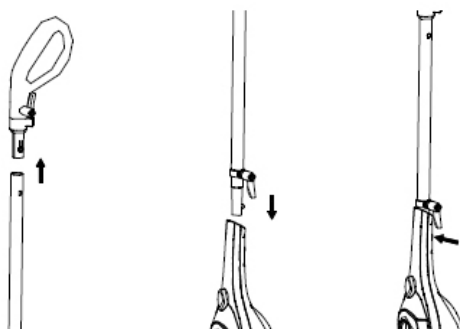

Isætning af damphoved

1. Sæt bunden af hovedbestanddelen sammen med damphovedet (N) indtil damphoveddelen (9) klikkes på plads.
2. Damphovedet (N) kan fjernes fra hovedbestanddelen ved at trykke et fremtrædende punkt på damphoveddelen.

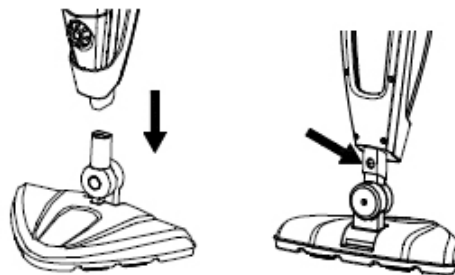

Isætning af en rensende pad

1. Pga. det tætte design i bunden af damphovedet (N) placeres en rensende pad (L) i micro-fiber på damphovedet for at undgå sammenskæbning med det rensede.
2. Placér det forreste af din sko på knappen til at fjerne den rensende pad, og tryk godt ned.

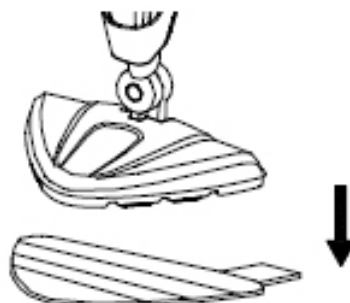

Isætning af tæpperenseren

1. Pres micro-fiber-rende pad'en (L) med hovedbestanddelen til tæpperenseren (O) ved hjælp af et lodret tryk indtil det sættes på plads.
2. Placér det forreste af din sko på knappen til at fjerne den rensende pad med, og tryk godt ned hvorefter tæpperenseren vil gå af damphovedet.



Brug

1. Fyldning af vandtanken:
Metode 1: Åbn vandtank-koppen (5) ved at foretage en rotation i modsatte retning af urets gang, fyld 360 ml vand (anvend målebægeret), og foretag en rotation med urets retning for at lukke vandtank-koppen. (5).
Metode 2: Fjern vandtanken fra hovedbestanddelen, åbn vandtank koppen (5) ved at foretage en rotation mod urets retning, fyld vandtanken med vand fra hanen, og drej derpå med urets retning for at lukke vandtank koppen (5).

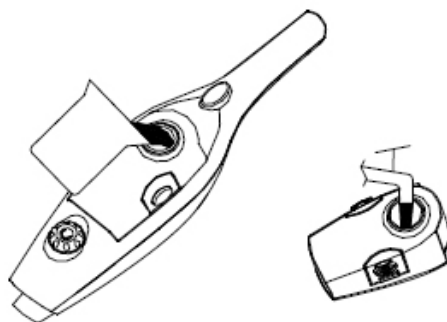

2. Sæt vandtanken (7) i hovedbestanddelen indtil den klikkes på plads.
3. Tilslut apparatet i en jordbunden stikkontakt.
4. Når apparatet er tilsluttet, vil indikatorlampen lyse rødt på hver side af vandtanken, og dette indikerer en opvarmning. Hvis lamperne ikke lyser, tjekkes sektionen "fejlfinding" for yderligere detaljer.

5. Opvarmningen tager ca. 25 sekunder. Når damprenseren er klar til brug, lyser vandtanken blå.
6. Når vandtanken er fyldt med vand, kan damprenseren arbejde i ca. 20 minutter. Hvis vand-tanken (7) er uden vand, vil indikatorlampen (12) lyse rødt, og lysene vil begynde at blinke for at indikere behovet for at tilføje vand.

DK

BEMÆRK: Hvis apparatet tages fra strømmen under opvarmningen eller efter opvarmningen og derefter tilsluttes strømmen igen, vil apparatet gentage den ovenstående opvarmende handling.

7. Tryk på damp-knappen (4) og damp-knappen (13).
8. Tilføj kontrollen mere volumen ved at dreje dampkontrolhåndtaget (8) med uret, og mod uret mod ATV for at reducere.

BEMÆRK: Det tager ca. 3 sekunder for apparatet at tilpasse sig når der justeres på dampvolumen.

Anvendelse som håndholdt damprenser

1. Tryk på knappen til håndtagsrøret for at tage håndtaget af hovedbestanddelen (A).
2. Sæt tilbehørsadapteren øverst på hovedbestanddelen (A) indtil den klikkes på plads.
3. Tryk på et særlig punkt på tilbehørsadapteren for at fjerne den fra hovedbestanddelen (A).
4. Vælg det passende tilbehør (tjek listen for anvendelsen af tilbehør) i henhold til den indikerende pil for at sætte den lige i og implementere tilbehørsadapteren (G). Drej mod uret indtil den klikkes på plads.

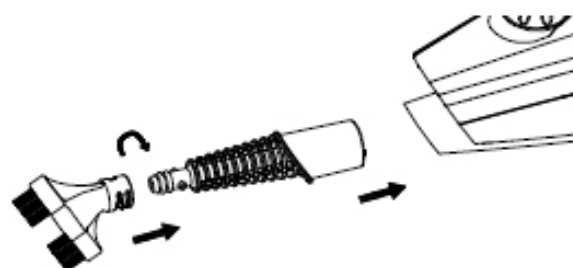

Fejlfinding







Anvend denne fejlfindingsguide som det første trin til at løse ethvert problem som måtte opstå. Al form for service bør udføres af en autoriseret servicerepræsentant.

! Advarsel For at mindske risikoen for personskade - tag damprenseren fra strømmen før den serviceres, og lad den afkøle.

Problem	Mulig årsag	Mulig løsning
Reduceret damp eller slet ingen damp	<ol style="list-style-type: none"> 1. Vandtanken kan være tom 2. Damp-mundstykket kan være blokeret 3. Der er ikke tilsluttet strøm til enheden 4. Trykkede ikke på damp-knappen 5. Dampkontrol-knap står på MIN 	<ol style="list-style-type: none"> 1. Fyld vand i vandtanken 2. Rens damp-mundstykket 3. Kontrollér at enheden er tilsluttet 4. Tryk på dampknappen 5. Drej dampkontrol-knappen med uret
Enheden vil ikke starte	<ol style="list-style-type: none"> 1. En sikring er gået, eller afbryderen er slået fra 2. Ledningen er ikke tilsluttet 3. Intern sikring er gået 	<ol style="list-style-type: none"> 1. Erstat sikring, eller reset afbryderen i hjemmet 2. Tilslut ledningen i en stik-kontakt der virker 3. Kontakt kundeservice

Tilbehør

! PAS PÅ Før rengøringen af ethvert elektrisk apparat bør man kontrollere og følge fabrikantens vejledning for rengøring.

Nødvendigt tilbehør	Nødvendigt tilbehør der skal tilsluttes tilbehørsadapteren	Foreslået brug
Vinduesskraber/Dampredskb til tekstiler		Bruseniche-glasdøre, spejle, glas for at fjerne sæberester og snavs. Tøjplejeredskab for at fjerne rynker på stoffer, dampe broderier, duge etc.
Små og medium skrubbeborster		Ovn, mikroovn, komfuroverflader, brusenicher, badekar, vandhane-armatur, fliser, fuger, legetøj, køleskabe etc.
Hjørnemundstykke		Komfuroverflader, omkring håndvaske, mikroovne, håndvaske, områder der er svære at nå etc.
Fygerengører		Rengøring af alle fugelinjer, sandede eller u-sandede.
Skraberedskab		Afskrabning af mad der er brændt på, snavs og fedt. Fjerne rester eller andre genstande fra overflader, såsom komfuroverflader og ovne.
Dampklud til tekstil		Bruges til dampning af tekstiler, broderier, duge etc.
Micro-fiber-pad		Til generel rengøring af hårde gulve og til at genopfriske tæpper.

DK

Rengøring og vedligehold

- Sørg for at enheden ikke er tilsluttet strømforsyningen når der foretages rengøring.
- Hæld al overskydende vand fra tanken, og rengør tanken efter hver anvendelse.
- Brug sæbe til at rense tilbehøret med (jet-mundstykket og den runde børste) hvis de er beskidte. Skal derefter vaskes med rent vand og lufttørre.

DK

Hvordan afkalkes vandtanken indvendigt?

For at rengøre kalkaflejringer inden i vandtanken tilføjes en eller to skefulde klar eddike til en fyldt vandtank tæt på vandtankslåget, og derpå rystes indholdet. **TÆND IKKE FOR DAMPRENSEREN.**

Rengøringsprocedure for at fjerne kalkaflejringer

- Hvis damprenseren begynder at producere en langsommere damp end normalt eller stopper med at producere damp, kan det være nødvendigt at fjerne kalkaflejringer. Kalkaflejringer kan udvikles over tid på metaldelene og have en stor effekt på damprenserens ydeevne.
 - Det er nødvendigt at fjerne kalkaflejringer regelmæssigt ca. hver 25.-50. gang efter at du har brugt en fuld tank vand eller som minimum en gang om måneden, særligt i områder med hårdt vand. Hyppigheden af hvor ofte der skal fjernes kalkaflejringer, afhænger af hårdheden af vandet i vandhanen og hvor ofte damprenseren anvendes.
1. Forbered en opløsning af 1/3 del klar eddike og 2/3 del vand fra vandhanen, og hæld det i vandtanken.
 2. Stil enheden på et sikkert sted for at sikre at den damp der udsendes, peger væk fra gulvet eller de omkringliggende ting og overflader.
 3. Tilslut enheden, tryk på ON-knappen, og lad enheden producere damp indtil eddike/vandopløsningen er brugt op.
 4. Gentag ovennævnte procedure så mange gange det er nødvendigt, indtil et normalt dampflow er opnået.
 5. Fyld vandtanken med friskt vand, og skyl den.
 6. Fyld vandtanken med friskt vand, sæt den på enheden, og lad damp slippe ud gennem systemet indtil vandtanken er tom.

! ADVARSEL Efterlad ikke damprenseren uovervåget under fjernelsen af kalkaflejringer og/eller mens den er i brug.

BEMÆRK: Udfør en rengøringstest på et passende isoleret område efter hver fjernelse af kalkaflejringer for at sikre at der ikke er noget snavs tilbage i systemet.

Rengøringstilbehør til damprenseren

Pga. det høje mineralske indhold i vandet i nogle områder kan det bemærkes at der kommer mindre damp ud af det håndholdte damprensertilbehør. Dette kan skyldes en opbygning af kal-cium inden i spidsen af mundstykket.

1. Vi anbefaler brugen af en smørende spray. Sprøjt en eller to gange smøremiddel inden i spidsen af mundstykket.
2. Efter at have sprayet smøremiddel inden i delen fyldes damprenseren med vand i henhold til vejledningen, og der udlades en fortsat strøm af damp gennem det berørte tilbehør i flere minutter for at fjerne skidt.
3. Peg damprenseren mod en neutral overflade eller en rengøringsklud for at sikre at der ikke kommer noget skidt ud.

Rengøring af micro-fiber-pad'en

- Kan maskinvaskes varmt. Anvend altid en mild sæbe.
- Lad den tørre fladt for at opnå det bedste resultat.

VIGTIGT Lad damprenseren køle helt af før der udføres vedligeholdelses- eller fejlfindingstjek.

VIGTIGT Anvend aldrig blegemiddel eller blødgøringsmiddel når micro-fiber-rengøringspad'en vaskes.

DK

Opbevaring

1. Efter at have brugt damprenseren slukkes der for strømmen, og ledningen tages ud af stikkontakten.
2. Tag vandtanken ud, og tøm vandtanken for overskydende vand, og rengør den ydre overflade med en tør klud.
3. Rengør apparatets dele.
4. Fjern rengøringspad'en, og vask den så den er klar til brug næste gang.
5. Opbevar produktet i et beskyttet, tørt område.

BEMÆRK Efter rengøringen tages vandtanken ud før der slukkes for strømmen, og derpå lader man produktet virke i et stykke tid indtil der ikke kommer mere damp ud.

Garanti

Champion Nordic garanterer at dette produkt ikke har nogen fremstillingsfejl i forhold til materiale og forarbejdning. Garantien gælder i to år i Sverige, Norge, Danmark og Finland. Garantien begynder fra den dag hvor produktet købes eller leveres. Champion Nordic er ikke forpligtet til at reparere eller erstatte produkter som ikke er ledsaget af et gyldigt købsbevis. Denne garanti gælder kun for produkter som er købt og brugt derhjemme, og den omfatter ikke skader som er opstået som følge af misbrug, manglende opmærksomhed på Champion Nordics instruktioner, modifikationer, ikke-godkendte reparationer, forkert indpakning fra ejerens side, normal slitage eller fejlhåndtering hos et transportfirma.

Korrekt affaldshåndtering

Dette symbol på produktet eller i instruktionerne betyder at det skal smides ud separat fra andet husaffald, når det ikke fungerer længere. I EU findes separate genbrugssystemer for affald. Kontakt de lokale myndigheder eller din sælger for mere information.



 **CHAMPION**

Champion®
Makadamgatan 14 | 254 64 Helsingborg | Sweden
info@championnordic.se



Sikkerhetsinstruksjoner

Les alle sikkerhetsadvarsler og instruksjoner. Dersom du ikke følger disse advarslene og instruksjonene kan det føre til elektrisk støt, brann og/eller alvorlige skader.

NO **Advarsel:** Ved bruk av elektriske apparater bør generelle sikkerhetsforholdsregler, inkludert de følgende, alltid følges for å redusere risikoen for brann, elektrisk støt, personskader og materielle skader.

1. Les denne bruksanvisningen nøye før apparatet tas i bruk.
2. Tiltent bruk er beskrevet i denne bruksanvisningen. Bruk av ethvert tilbehør eller tillegg, eller enhver annen bruk av apparatet enn det som er anbefalt i denne bruksanvisningen, kan medføre risiko for personskader.
3. Utsett aldri personer, dyr, elektriske apparater eller stikkontakter for direkte damp.
4. Utsett ikke apparatet for regn.
5. Senk ikke apparatet i vann eller annen væske.
6. La ikke apparatet være uten tilsyn. Hold barn unna apparatet når det er i bruk.
7. La ikke apparatet være koblet til en stikkontakt når det ikke er i bruk.
8. Dra aldri i ledningen for å ta apparatet ut av kontakten. Hold apparatets ledning unna varme, olje og skarpe kanter.
9. Ikke bruk dampmoppen med våte hender.
10. Ikke dra i eller bær dampmoppen etter ledningen, bruk ledningen som håndtak, lukk døren over ledningen, dra ledningen rundt skarpe hjørner eller utsett ledningen for varme overflater.
11. Ikke bruk apparatet i et lukket rom fylt med avgasser fra tynningsmiddel for oljebasert maling, enkelte myggmidler, brennbart støv eller andre antennelige eller giftige gasser.
12. Ikke bruk apparatet på skinn, møbler eller gulv behandlet med voks, syntetiske materialer, fløyel eller andre delikate, damp-sensitive materialer.
13. Ikke bruk apparatet på uforseglede harde gulvoverflater. På overflater behandlet med voks, og på noen ubehandlede overflater, kan varmen og dampen ødelegge glansen. Det anbefales å alltid teste et isolert område av overflaten som skal rengjøres før man fortsetter. Vi anbefaler også at du sjekker instruksjonene for bruk og vedlikehold fra gulvprodusenten.
14. Ha aldri kalkløsende, aromatiske, alkoholbaserte produkter eller andre vaskemidler på dampmoppen, da dette kan skade den eller gjøre den mindre trygg å bruke.
15. Stopp øyeblikkelig å bruke apparatet dersom strømbryteren aktiveres mens du bruker dampfunksjonen, og kontakt kundeservice. (Vær oppmerksom på risikoen for elektrisk støt.)
16. Apparatet avgir veldig varm damp for å rengjøre området. Det betyr at damphodet og vaskeklutene blir veldig varme når de er i bruk.
17. **Advarsel:** Bruk alltid fornuftige sko når dampmoppen brukes, og ved utskifting av tilbehør til dampmoppen. Bruk ikke sandaler eller sko med åpen tå.
18. Lokket kan bli varmt under bruk.
19. Vær forsiktig ved bruk av dette apparatet. IKKE ta på noen av delene som kan bli varme under bruk.
20. Ikke bruk apparatet når mikrofiberkluten ikke er ordentlig festet.
21. Dette apparatet er ikke ment for bruk av personer (inkludert barn) med reduserte fysiske, sansemessige eller mentale evner, eller manglende erfaring og kunnskap, med mindre de er under oppsyn eller har fått veiledning om bruk av apparatet fra en person som er ansvarlig for deres sikkerhet.
22. Barn bør være under tilsyn for å sørge for at de ikke leker med apparatet.

ADVARSEL!

Det er viktig at du leser og forstår denne bruksanvisningen. Den inneholder informasjon relatert til DIN SIKKERHET og HVORDAN UNNGÅ FUNKSJONSFEIL. Symbolene under brukes for å hjelpe deg med å oppfatte denne informasjonen.

- ! DANGER** Indikerer en øyeblikkelig farlig situasjon som, hvis den ikke avverges, vil resultere i alvorlige skader.
- ! WARNING** Indikerer en potensielt farlig situasjon som, hvis den ikke avverges, kan resultere i alvorlige skader.
- ! CAUTION** Indikerer en potensielt farlig situasjon som, hvis den ikke avverges, kan resultere i mindre eller moderate skader.
- NOTICE** Uten advarselssymbolet indikerer det en potensielt farlig situasjon som, hvis den ikke avverges, kan resultere i materielle skader.

Flere faremomenter

Flere faremomenter kan oppstå under bruk av apparatet, som ikke er inkludert i disse sikkerhetsadvarslene. Disse faremomentene kan oppstå etter feilbruk, langvarig bruk osv. Selv med bruk i henhold til de relevante sikkerhetsreguleringene og implementering av sikkerhetsapparater, kan all risiko ikke unngås. Faremomenter inkluderer:

- Skader forårsaket av berøring av deler som beveger seg.
- Skader forårsaket av berøring av varme deler.
- Skader forårsaket av utskiftning av deler eller tilbehør.
- Skader forårsaket av langvarig bruk av apparatet. Sørg for å ta pauser med jevne mellomrom ved bruk av apparatet i lengre perioder.

Standarddeler

- | | | | |
|----|----------------------|----|------------------------------|
| A. | Hoveddel | H. | Munnstykke til hjørner |
| B. | Rør til håndtaket | I. | Rengjøringsverktøy til fuger |
| C. | Håndtak | J. | Skraperedskap |
| D. | Vindusnal | K. | Målebeger |
| E. | Liten skrubbebørste | L. | Mikrofiberklut |
| F. | Medium skrubbebørste | M. | Dampverktøy til tekstiler |
| G. | Tilbehørsadapter | N. | Damphode |
| | | O. | Tepperenser |

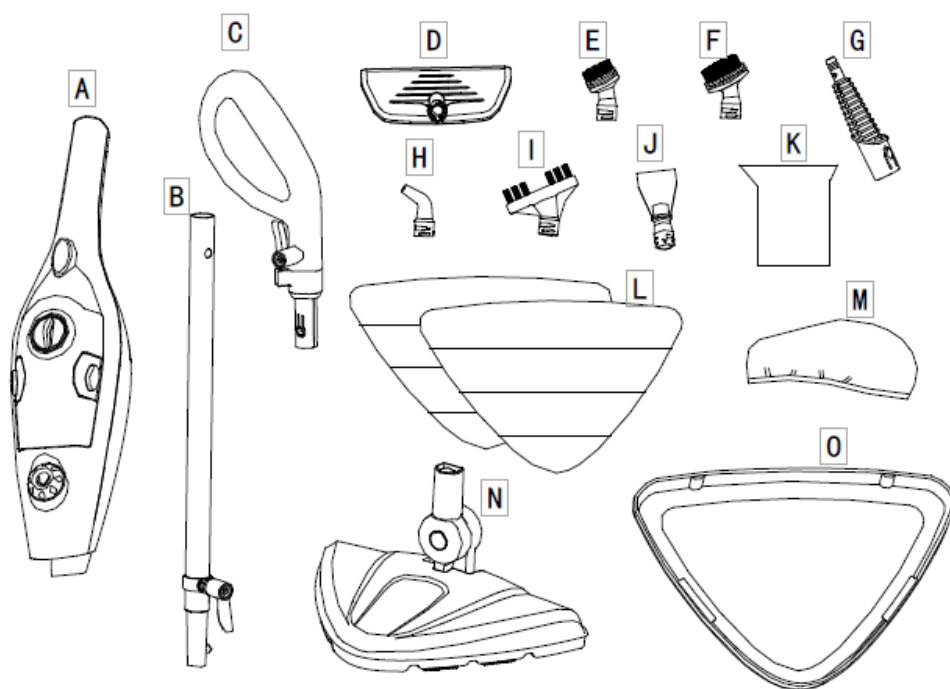

Produktdeler

1. Håndholdt skaft
2. Ledningfeste
3. Håndtak
4. Låsefunksjon
5. Lokk til vanntanken
6. Knapp til vanntanken
7. Vanntank
8. Kontrollknapp til dampfunksjonen
9. Dampdel
10. Strømledning
11. Vanninngang
12. Indikatorlys
13. Dampknapp til hoveddelen
14. Knapp til røret ved håndtaket

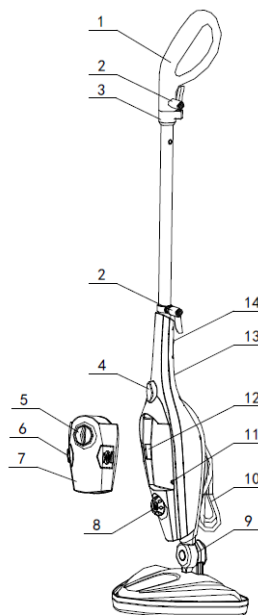

Tekniske spesifikasjoner

Merkespenning:	220-240V
Modellnummer:	CHSM210
Frekvens:	50Hz-60Hz
Effekt:	1500W
Kapasitet for vanntank:	350 ml
Nivå for vannresistens:	IPX4

Montering

MERK: Hver dampmopp er testet 100% i fabrikken for å sørge for god ytelse og sikkerhet. Når du monterer dampmoppen din for første gang kan det hende du legger merke til vannrester på innsiden av apparatet.

! ADVARSEL: Sørg for at apparatet er slått av og ledningen trukket ut, og at apparatet er avkjølt og inneholder minimalt med vann, før noen av disse operasjonene utføres.

Feste håndtaket

1. Før røret til håndtaket (B) inn i håndtaket (C) til det klikker på plass.
2. Før røret til håndtaket (B) med håndtaket festet inn i hoveddelen (A) til det klikker på plass.
3. Håndtaket kan fjernes fra dampmoppen for enkel oppbevaring ved å trykke på knappen til røret ved håndtaket (14).

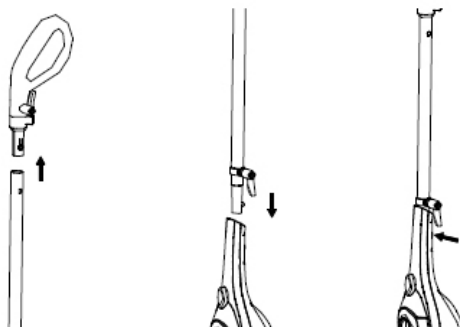

Feste damphodet

1. Før den nederste delen av hoveddelen inn på damphodet (N) til dampdelen (9) klikker på plass.
2. Damphodet (N) kan fjernes fra hoveddelen ved å trykke på et fremtredende punkt på dampdelen.

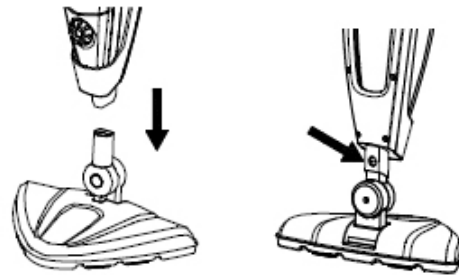

Feste en rengjøringsklut

1. På grunn av broddene på enden av damphodet (N), er det bare å plassere en mikrofiberklut (L) på damphodet, og de vil feste seg sammen.
2. Plasser skotuppen på fjerningsstripen på rengjøringskluten og press ned.



Feste tepperenseren

1. Trykk mikrofiberkluten (L) som er festet på hoveddelen mot tepperenseren (O) med vertikalt trykk, til den går på plass.
2. Plasser skotuppen på fjerningsstripen på rengjøringskluten og press godt ned for å fjerne tepperenseren fra damphodet.



Bruk

1. Fylle vanntanken:
Metode 1: Åpne lokket til vanntanken (5) ved å skru mot klokken, fyll på 360 ml vann (bruk målekopp) og skru deretter med klokken for å stenge lokket (5).
Metode 2: Fjern vanntanken fra hoveddelen, skru med klokken for å åpne lokket til vanntanken (5), fyll vanntanken med vann fra springen, og skru deretter lokket (5) på plass med klokken.

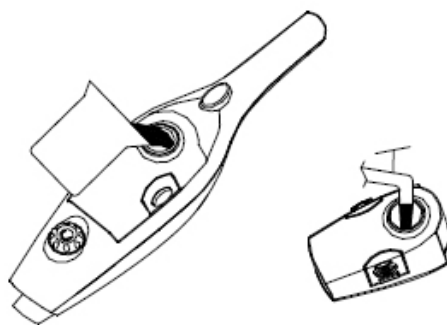

2. Fest vanntanken (7) på hoveddelen til det klikker på plass.
3. Koble apparatet til en jordet stikkontakt.
4. Når du skruer på apparatet vil indikatorlysene lyse rødt på hver side av vanntanken. Det indikerer oppvarming. Sjekk avsnittet for «feilsøking» for mer informasjon dersom lysene ikke lyser.

5. Det vil ta omtrent 25 sekunder før oppvarmingen er ferdig. Når dampmoppen er klar til bruk vil vanntanken lyse blått.
6. Når vanntanken er full av vann vil dampmoppen fungere i omtrent 20 minutter. Hvis det ikke er vann i vanntanken (7), vil indikatorlyset (12) lyse rødt, og lysene vil blinke for å indikere at man må fylle på vann.

NO

MERK: Hvis apparatet slås av under oppvarming eller etter oppvarming, og deretter slås på igjen, vil apparatet gjenta oppvarmingen.

7. Trykk på låseknappen (4) og dampknappen (13).
8. Øk volumet ved å vri kontrollknappen (8) med klokken, og mot klokken for å redusere.

MERK: Når du justerer volumet tar det omtrent 3 sekunder før det tilpasser seg.

Bruk som håndholdt damprengjører

1. Trykk inn knappen på røret for å fjerne håndtaket fra hoveddelen (A).
2. Sett inn tilbehørsadaptoren på toppen av hoveddelen (A), til den klikker på plass.
3. Trykk på det fremtredende punktet på tilbehørsadaptoren for å fjerne tilbehørsadaptoren fra hoveddelen (A).
4. Velg passende tilbehør (sjekk listen for bruk av tilbehør) i henhold til pilindikatoren for å justere og implementere det i tilbehørsadaptoren (G). Vri mot klokken, til det klikker på plass.

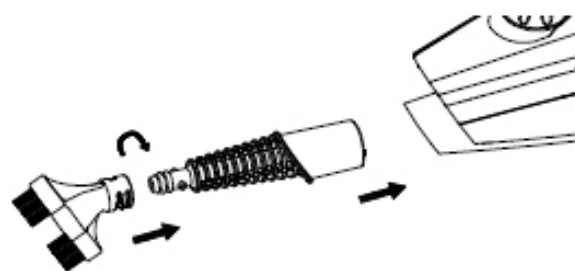

Feilsøking

Bruk denne feilsøkingssguiden som første steg til å løse ethvert problem som oppstår. All service bør utføres av autorisert servicepersonale.







! Advarsel For å redusere risikoen for personskader – koble ut damperen og la den kjøle seg ned før det utføres service på den.

Problem	Mulig årsak	Mulig løsning
Redusert damp eller ingen damp	<ol style="list-style-type: none"> 1. Vanntanken kan være tom 2. Dampmunnstykket kan være blokkert 3. Apparatet får ikke strøm 4. Trykket ikke på dampknappen 5. Kontrollknappen står på MIN 	<ol style="list-style-type: none"> 1. Fyll vanntanken med vann 2. Rengjør dampmunnstykket 3. Sjekk om apparatet er tilkoblet 4. Trykk på dampknappen 5. Vri kontrollknappen med klokken
Apparatet slår seg ikke på	<ol style="list-style-type: none"> 1. En sikring har gått eller strømbryteren er slått av 2. Strømledningen er ikke satt inn 3. Intern sikring har gått 	<ol style="list-style-type: none"> 1. Skift sikringen eller resett strømbryteren hjemme 2. Sett ledningen inn i en fungerende stikkontakt 3. Kontakt kundeservice

Tilbehør

! FORSIKTIG

Sjekk og følg produsentens retningslinjer for rengjøring, før rengjøring av et elektrisk apparat.

Tilbehør	Tilbehør som må kobles til tilbehørsadaptoren	Anbefalt bruk
Vindusnal/Dampverktøy til tekstiler		Glassdører til dusj, speil, glass, fjerne såpeskum og smuss. Tekstilverktøy for å fjerne skrukker på plagg, dampbehandle gardiner, duker osv.
Liten og medium skrubbebørste		Ovn, mikrobølgeovn, platetopp, dusj, badekar, kran, fliser, fuger, leker, kjøleskap osv.
Hjørnemunnstykke		Platetopp, rundt kanten på kranen, fuger, mikrobølgeovn, vasken, områder det er vanskelig å komme til osv.
Fugeverktøy		Vaske rundt kanten på alle fuger, slipte eller ikke.
Skrapeverktøy		For å skrape bort mat, fett og skitt som sitter fast. Fjerne rester og vanskelige substanser fra overflater, som platetopper og ovner.
Dampklut for tekstil		Brukes ved damping av klesplagg, gardiner, duker osv.
Microfiberklut		For generell rengjøring av harde gulv, og oppfrisking av tepper.

Rengjøring og vedlikehold

- Sørg for at apparatet er koblet fra strømforsyningen når det rengjøres
- Hell ut vannet som er igjen i tanken, og rengjør tanken etter bruk.
- Rengjør tilbehøret (Jet Nozzle og rundbørsten) med såpe når det er skittent. Skyll deretter med rent vann og la det lufttørke.

NO

Hvordan avkalke innsiden av vanntanken

For å fjerne kalk som samler seg på innsiden av vanntanken, kan du tilsette to spiseskjeer med blank eddik i en full vanntank, lukke lokket og riste innholdet. IKKE SKRU PÅ DAMPEN.

Rengjøringsprosedyre for å fjerne kalkavleiringer

- Hvis dampmoppen din begynner å produsere damp langsommere enn normalt, eller slutter å produsere damp, kan det være nødvendig å fjerne kalkavleiringer. Kalkavleiringer kan utvikle seg over tid på metalledene, og kan påvirke moppens ytelse.
 - Det er nødvendig å fjerne kalkavleiringer regelmessig hver 25–50 gang du bruker en full vanntank, eller minst en gang i måneden, spesielt i områder med hardt vann. Hvor ofte man må fjerne kalkavleiringer kommer an på hvor hardt springvannet er, og hvor ofte du bruker dampmoppen.
1. Lag en blanding av 1/3 lys eddik og 2/3 springvann og hell i vannbeholderen.
 2. Plasser enheten på et trygt sted og sørg for at dampen ikke peker mot gulvet eller objekter og overflater i nærheten.
 3. Koble til apparatet, skru det PÅ (ON) ved å trykke på strømbryteren, og la enheten produsere damp til eddik- og vannløsningen er brukt opp.
 4. Repeter prosedyren så mange ganger som nødvendig for å oppnå et normalt dampnivå.
 5. Fyll vannbeholderen med rent vann og skyll.
 6. Fyll vannbeholderen med rent vann, sett den på plass i enheten og slipp damp ut gjennom systemet til vanntanken er tom.

! ADVARSEL Ikke la dampmoppen stå uten tilsyn under prosessen med å fjerne kalkavleiringer, og/eller når den er i bruk.

MERK: Utfør en test ved å rengjøre et passende isolert område etter hver avkalking, for å være sikker på at det ikke er noen rester igjen i systemet.

Rengjøringstilbehør til damprenseren

På grunn av høyt innhold av mineraler i enkelte områder kan det hende du oppdager at det kommer mindre damp ut av det håndholdte damptilbehøret. Dette kan skyldes at det har bygget seg opp kalk på innsiden av tuppen på munnstykket.

1. Vi anbefaler å bruke en smørende spray. Spray en liten sprøyt eller to av smøremiddelet på innsiden av tuppen av Jet Nozzle.
2. Etter å ha sprayet smøremiddel på innsiden av delen, fyll damprenseren med vann etter retningsslinjene og la det gå en kontinuerlig strøm av damp gjennom det aktuelle tilbehøret i flere minutter, for å fjerne avleiringen når dampveien er fri igjen.
3. Pek damprenseren mot en nøytral overflate eller vaskeklut for å sjekke at ingen rester er igjen.

Vaske mikrofiberklut

- Kan vaskes i maskin med varm temperatur. Bruk bestandig et mildt vaskemiddel.
- La den ligge flatt mens den tørker for best resultat.

VIKTIG La damprenseren bli helt avkjølt før noen form for vedlikehold eller feilsøking utføres.

VIKTIG Bruk aldri blekemidler eller tøymykner ved vask av mikrofiberkluten.

Oppbevaring

1. Skru av strømmen og trekk ut ledningen etter at damprenseren er brukt.
2. Ta ut vannbeholderen og tøm ut overflødig vann. Rengjør deretter utsiden med en tørr klut.
3. Rengjør delene på apparatet.
4. Fjern vaskekluten og vask den så den er klar for bruk igjen.
5. Oppbevar produktet på et trygt, tørt sted.

MERK Hell vannet ut av vannbeholderen etter rengjøring før du skruer av strømmen, og la produktet stå på en liten stund, til det ikke kommer mer damp.

Garanti

Champion Nordic garanterer at dette produktet er fri for fabrikkasjonsfeil når det kommer til materialer og håndverk under 2 år i Sverige, Norge, Danmark og Finland. Garantien starter å løpe den dagen produktet kjøpes eller leveres. Champion Nordic har ikke plikt til å reparere eller erstatte produkter dersom et gyldig innkjøpsbevis ikke følger med. Denne garantien gjelder kun for produkter som kjøpes og brukes til hjemmebruk, og omfatter ikke skader som oppstår som følge av misbruk, svikt i å følge Champion Nordics instruksjoner på grunn av at produktet har blitt modifisert eller utsatt for en godkjent reparasjon, feilaktig pakking av eieren, normal slitasje eller feilhåndtering av et transportforetak.

Korrekt avfallshåndtering

Dette symbolet på produktet eller i instruksjonene betyr at det skal kastes separat fra annet husholdningsavfall når det ikke virker lenger. Det finnes leveringspunkter og gjenbruksstasjoner som skal håndtere denne typen avfall. Kontakt lokale myndigheter eller forhandler for mer informasjon.



 **CHAMPION**

Champion ©
Makadamgatan 14 | 254 64 Helsingborg | Sweden
info@championnordic.se



Turvallisuusohjeita

Lue kaikki turvallisuusvaroitukset ja käyttöohjeet. Alla kerrottujen varoitusten ja käyttöohjeiden noudattamattomuus voi johtaa sähköiskuun, tulipaloon ja/tai vakavaan vammautumiseen.

Varoitus: Sähkölaitteita käytettäessä perusturvallisuusohjeita, mukaanlukien seuraavat, tulee noudattaa tulipalo-, sähköisku- sekä henkilö- ja materiaalivahinkojen riskin välttämiseksi.

1. Lue tämä käyttöopas huolellisesti ennen laitteen käyttämistä.
2. Laitteen käyttötarkoitus on kuvattu tässä käyttöoppaassa. Lisälaitteiden tai -osien käyttäminen tai tämän laitteen käyttäminen muuten kuin tässä käyttöoppaassa suositellulla tavalla voi johtaa henkilövammoihin.
3. Älä kohdista höyryä ihmisiin, eläimiin, sähkölaitteisiin tai pistorasioihin.
4. Älä altista tuotetta sateelle.
5. Älä upota laitetta veteen tai muuhun nesteeseen.
6. Älä jätä laitetta ilman valvontaa. Pidä lapset kaukana laitteesta, kun sitä käytetään.
7. Irrota laite verkkovirrasta, kun sitä ei käytetä.
8. Älä koskaan vedä sähköjohdosta irrottaaksesi laitteen pistokkeesta. Suojaa johto kuumuudelta, öljyltä ja teräviltä reunoilta.
9. Älä käsittele höyrymoppia kosteilla käsillä.
10. Älä: vedä tai kannaa höyrymoppia sen johdosta, käytä johtoa kahvana, sulje ovea johdon päälle, vedä johtoa teräviä kulmia pitkin tai altista johtoa lämpimille alustoille.
11. Älä käytä laitetta suljetussa tilassa, jossa on höyryä, joka on peräisin öljypohjaisesta tinneristä, koimyrkystä, palavasta pölystä tai jossa on muita räjähtäviä tai myrkyllisiä kaasuja.
12. Älä käytä laitetta nahalle, vahalla kiillotetuille huonekaluille tai lattioille, synteettisille kankaille, sametille tai muille hienoille, höyryherkille materiaaleille.
13. Älä käytä laitetta käsittelemättömille, koville lattiapinnoille. Lisäksi vahatuilla ja myös joillakin vahaamattomilla lattioilla kuumuus ja höyrykäsitteily voivat poistaa lattian kiiltoa. On aina suositeltavaa kokeilla laitetta ensiksi pienellä alueella. Suosittelemme myös varmistamaan käyttö- ja hoito-ohjeet lattian valmistajalta.
14. Älä koskaan lisää aromaattista tai alkoholipitoista tuotetta tai kalkinpoisto- tai puhdistustuotteita höyrymoppiin, sillä ne voivat vaurioittaa sitä tai tehdä sen käyttämisestä epävarmaa.
15. Jos virtakatkaisin laukeaa höyrytystoimintoa käytettäessä, irrota tuote välittömästi ja ota yhteyttä asiakaspalveluun. (Varo sähköiskun riskiä.)
16. Laitteesta vapautuu todella kuumaa höyryä, joka puhdistaa käyttöalueen. Se tarkoittaa, että höyrytyspää ja puhdistuslaput ovat todella kuumia käytön aikana.
17. **Varoitus:** Käytä aina sopivia kenkiä käyttäessäsi höyrymoppia ja vaihtaessasi siihen lisäosia. Älä käytä tossuja tai kenkiä, joissa on avonainen varvasosa.
18. Kansi saattaa kuumentua käytön aikana.
19. Laitetta tulee käyttää huolellisesti. ÄLÄ KOSKE mihinkään osiin, jotka voivat kuumeta käytön aikana.
20. Älä käytä laitetta, mikäli mikrokuituista siivouslappua ei ole kiinnitetty kunnolla.
21. Tätä laitetta ei ole tarkoitettu käytettäväksi sellaisten henkilöiden (mukaan lukien lapset) toimesta, joilla on alentuneet fyysiset, aistilliset tai henkiset kyvyt tai kokemuksen tai tiedon puutetta, paitsi sellaisen henkilön valvonnan ja neuvonnan alaisena, joka on vastuussa heidän turvallisuudestaan.
22. Lapsia tulee valvoa sen varmistamiseksi, etteivät he leiki tällä laitteella.

VAROITUS!

On tärkeää, että luet ja ymmärrät tämän käyttöohjeen. Ohjeista löytyvä tieto koskee SINUN TURVALLISUUTTASI ja TOIMINTAHÄIRIÖIDEN EHKÄISEMISTÄ. Alla olevia symboleita on käytetty helpottamaan tällaisen tiedon havaitsemista.

- ! VAARA** Ilmaisee välittömän vaaratilanteen, joka aiheuttaa vakavan vammautumisen, mikäli sitä ei vältetä.
- ! VAROITUS** Ilmaisee mahdollisen vaaratilanteen, joka saattaa aiheuttaa vakavan vammautumisen, mikäli sitä ei vältetä.
- ! VAROITUS** Ilmaisee mahdollisen vaaratilanteen, joka saattaa aiheuttaa vähäisen tai kohtuullisen vammautumisen, mikäli sitä ei vältetä.
- HUOMIO** Ilman varoitussymbolia käytettynä ilmaisee mahdollisen vaaratilanteen, joka saattaa aiheuttaa omaisuusvahinkoja, mikäli sitä ei vältetä.

Muut riskit

Tätä laitetta käytettäessä saattaa ilmetä myös muita riskejä, jotka eivät sisälly oheisiin turvallisuusvaroituksiin. Nämä riskit voivat ilmetä väärinkäytön, pitkäaikaisen käytön tms. seurauksena. Vaikka soveltuvia turvallisuusohjeita ja turvallisuuslaitteiden käyttöä noudatettaisiin, joitakin jäljelle jääviä riskejä ei voida välttää. Niihin kuuluvat:

- Vammat, jotka aiheutuvat liikkuviin osiin koskemisesta.
- Vammat, jotka aiheutuvat kuumiin osiin koskemisesta.
- Vammat, jotka aiheutuvat lisäosien tai minkä tahansa muiden osien vaihtamisesta.
- Vammat, jotka aiheutuvat laitteen pitkäaikaisesta käytöstä. Käytettäessä laitetta pidemmän aikaa sinun tulee varmistaa säännöllisten taukojen pitäminen.

Vakio-osat

- | | | | |
|----|----------------------------|----|--------------------------|
| A. | Laitteen runko | H. | Kulmasuutin |
| B. | Kahvaputki | I. | Laastin puhdistustyökalu |
| C. | Kahva | J. | Hankaustyökalu |
| D. | Ikkunalasta | K. | Mittakuppi |
| E. | Pieni hankausharja | L. | Mikrokuitulappu |
| F. | Keskikokoinen hankausharja | M. | Kankaiden höyrytysliina |
| G. | Lisäosasovitin | N. | Höyrytyspää |
| | | O. | Maton höyrytysosa |

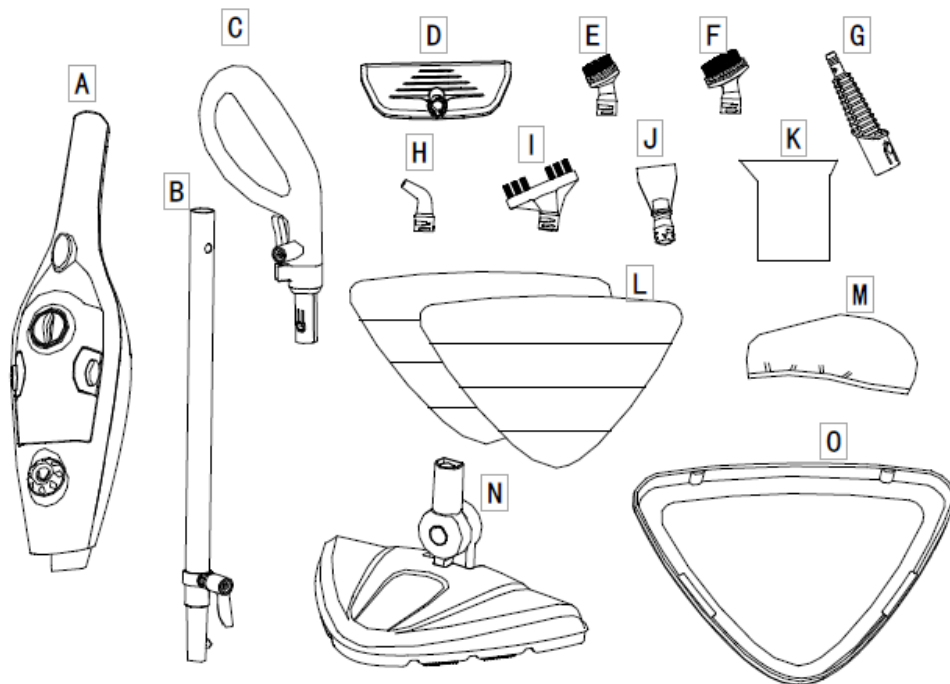

Tuotteen komponentit

1. Käsiputki
2. Suojapidike
3. Kahva
4. Lukitussalpa
5. Vesisäiliön kansi
6. Vesisäiliön painike
7. Vesisäiliö
8. Höyryn säätönuppi
9. Höyrytyspään väkänä
10. Virtajohto
11. Veden sisääntuloaukko
12. Merkkivalo
13. Rungon höyrytysnappi
14. Käsikahvan painike

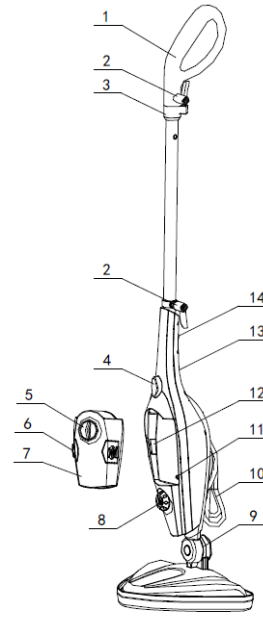

Tekniset tiedot

Nimellisjännite:	220-240V
Tuotenumero:	CHSM210
Nimellistaajuus:	50Hz-60Hz
Lähtöteho:	1500W
Vesisäiliön tilavuus:	350 ml
Vesitiivistystaso:	IPX4

Kokoaminen

HUOMIO: Jokainen höyrymoppi on testattu tehtaalla 100 %:sti tuotteen toimivuuden ja turvallisuuden takaamiseksi. Ensimmäistä kertaa uutta höyrymoppia kootessasi voit havaita vesijäämiä laitteen sisällä.

! VAROITUS: Ennen kuin kokeilet mitään seuraavista toimenpiteistä, varmista, että laitteen virta on pois päältä, että laite on irrotettu verkkovirrasta, että laite on kylmä ja että siinä on vettä joko hyvin vähän tai ei lainkaan.

Kahvan kiinnittäminen

1. Liu'uta kahvputki (B) kahvaan (C), kunnes se kiinnittyy paikalleen.
2. Liu'uta kahvputki (B) runkoon (A) asennetulla kahvalla, kunnes se kiinnittyy paikalleen.
3. Kahva voidaan poistaa höyrymopin rungosta helpompaa säilytystä varten painamalla kahvputken painiketta (14).

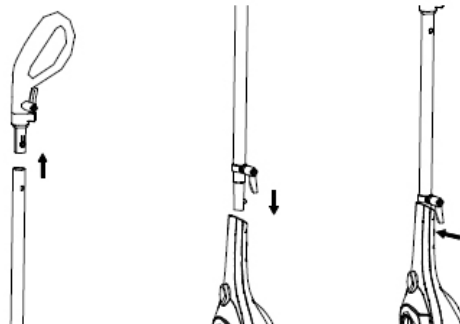

Höyrytyspään kiinnittäminen

1. Liu'uta laitteen rungon pää höyrytyspään (N), kunnes höyrytyspään väkänen (9) kiinnittyy paikoilleen.
2. Höyrytyspää (N) voidaan irrottaa rungosta painamalla höyrytyspään väkäsessä olevaa pistettä.

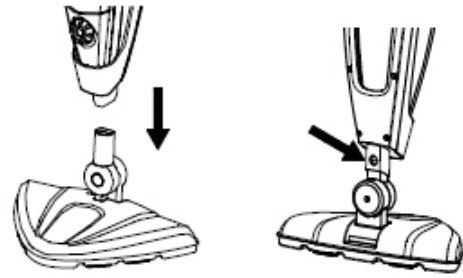

Siivouslapun kiinnittäminen

1. Koska höyrytyspään (N) päässä on väkänen, voit asettaa mikrokuitusiivouslapun (L) höyrytyspään ja ne kiinnittyvät toisiinsa tukevasti.
2. Aseta kenkäsi kärki siivouslapun poistokielekkeeseen ja paina alaspäin voimakkaasti.

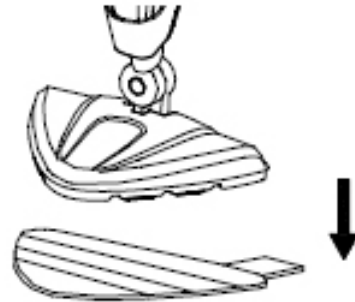

Maton höyrytysosan kiinnittäminen

1. Paina mikrokuituinen siivoustyyny (L) laitteen rungolla maton höyrytysosaan (O) vaakasuunnasta painaen, kunnes se kiinnittyy paikoilleen.
2. Aseta kenkäsi kärki siivouslapun poistokielekkeeseen ja paina alaspäin voimakkaasti, jolloin maton höyrytysosa irtaana höyrytyspäästä.



Käyttö

1. Vesisäiliön täyttäminen:
Menetelmä 1: Avaa vesisäiliön korkki (5) vastapäivään kääntäen, lisää 360 ml vettä (käytä mukana tulevaa mittakuppia) ja sulje vesisäiliön korkki (5) myötäpäivään kääntämällä.
Menetelmä 2: Poista vesisäiliö laitteen rungosta, avaa vesisäiliön korkki (5) vastapäivään kääntäen, täytä vesisäiliö vesihanasta ja käännä sitten korkkia myötäpäivään sulkeaksesi korkin (5).

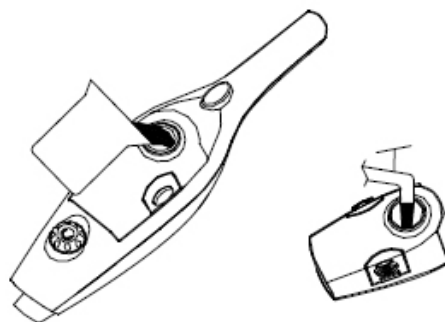

2. Asenna vesisäiliö (7) laitteen runkoon niin, että se kiinnittyy kunnolla paikalleen.
3. Yhdistä laite maadoitettuun pistorasiaan.
4. Kun käynnistät laitteen, merkkivalo vesisäiliön molemmilla puolilla muuttuu punaiseksi ilmaisten, että laite on esilämpimässä. Jos valot eivät pala, tarkista kohta "Ongelmankartitus" saadaksesi lisäohjeita.

5. Esilämpäminen on valmis noin 25 sekunnissa. Kun höyrymoppi on valmis käytettäväksi, vesisäiliö hehkuu sinisenä.
6. Vesisäiliön ollessa täynnä vettä, höyrymoppi toimii noin 20 minuutin ajan. Mikäli vesisäiliössä (7) ei ole vettä, merkkivalo (12) hehkuu punaisena ja valot vilkkuvat ilmaisten tarpeen veden lisäämisestä.

FI HUOMIO: Jos laitteen virta katkeaa esilämmityksen aikana tai sen jälkeen ja se käynnistetään sitten uudelleen, laite jatkaa esilämpämistä.

7. Paina höyrynappia (4) ja toista höyrynappia (13).
8. Lisää voimakkuutta kääntämällä höyrynsäätönappia (8) myötäpäivään ja vähentääksesi voimakkuutta käännä sitä vastapäivään.

HUOMIO: Vie noin 3 sekuntia, ennen kuin höyryn voimakkuus on säädetty.

Käyttö kädessä pidettävänä höyrypuhdistajana

1. Paina käsikahvan nappia irrottaaksesi kahvan laitteen rungosta (A).
2. Asenna lisäosasoitin laitteen rungon (A) päälle, kunnes se kiinnittyy paikalleen.
3. Paina lisäosasoittimen keskellä olevaa pistettä irrottaaksesi lisäosasoittimen laitteen rungosta (A).
4. Valitse sopiva lisäosa (tarkista lisäosien käyttölista) nuoli-ilmaisimen mukaan kohdistaaksesi ja asetaaksesi lisäosasoittimen (G). Käännä vastapäivään, kunnes se kiinnittyy paikalleen.

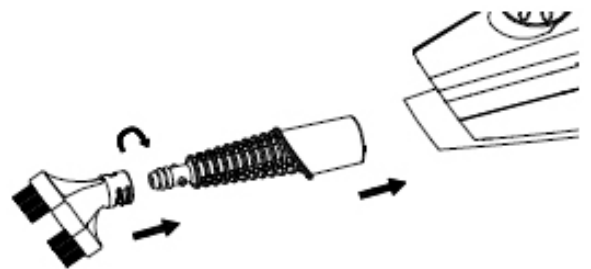

Ongelmankartoitus

Käytä ongelmapöytäkirjasta ensimmäisenä vaiheena selvittääksesi mahdolliset ongelmat. Kaikkien huoltotoimenpiteiden tulee olla valtuutetun huoltoliikkeen tekemiä.







! VAROITUS Vähentääksesi henkilövahinkojen riskiä, irrota höyrymoppi verkkovirrasta ennen huoltoa ja anna sen jäähtyä.

Ongelma	Mahdollinen syy	Mahdollinen ratkaisu
Vähäinen höyry tai ei lainkaan höyryä	<ol style="list-style-type: none"> 1. Vesisäiliö voi olla tyhjä 2. Höyrysuutin voi olla tukkeutunut 3. Laitteeseen ei tule virtaa 4. Höyrytysnappia ei ole painettu 5. Höyrynsäätönappi on MIN-asennossa 	<ol style="list-style-type: none"> 1. Lisää vesisäiliöön vettä 2. Puhdista höyrysuutin 3. Varmista, että laite on kytkettynä pistorasiaan 4. Paina höyrytysnappia 5. Käännä höyrynsäätönappia myötäpäivään
Laite ei käynnisty	<ol style="list-style-type: none"> 1. Palanut sulake tai kytkin 2. Virtajohto on irronnut 3. Sisäinen sulake on palanut 	<ol style="list-style-type: none"> 1. Uusi kodin sulake tai keskuskytkin 2. Kytke johto verkkovirtaan 3. Ota yhteyttä asiakaspalveluun

Lisäosat

! VAROITUS

Ennen minkään sähkölaitteen puhdistamista, tarkista valmistajan antamat puhdistusohjeet ja noudata niitä.

Vaadittu lisäosa	Lisäosa, joka tulee olla yhdistettynä lisäosasoittimeen	Käyttöehdotus
Ikkunalasta/Kankaiden höyrytystyökalu		Suihkutilan lasiovet, peilit, lasi, saippuajäämien ja lian poistaminen. Kangastyökalu kankaiden ryppyjen poistamiseen sekä verhojen, sisustuskankaiden, pöytäliinojen yms. höyryttämiseen.
Pieni ja keskikokoinen hankausharja		Uuni, mikroaaltouuni, liesi, suihku, kylpyamme, vesihanauksen rakenteet, laatat, laattojen saumat, lelut, jääkaapit yms.
Kulmasuutin		Liesi, vesihanauksen ympäristö, laasti, mikroaaltouuni, pesualtaat, vaikeapääsyiset kohteet yms.
Laastin puhdistustyökalu		Laattojen saumat, hiotut ja hiomattomat.
Hankaustyökalu		Lian, ruoan ja rasvan irrottaminen. Hankalien jäämien puhdistaminen pinnoilta, kuten liedon päältä ja uunista.
Kankaiden höyrytsliina		Kankaiden, verhojen, pöytäliinojen yms. höyryttämiseen.
Mikokuitutyyny		Kovien lattioiden puhdistamiseen ja mattojen raikastamiseen.

- Varmista, että laite on irrotettu verkkovirrasta ennen sen puhdistamista.
- Kuivaa jäljelle jäänyt vesi vesisäiliöstä ja puhdista vesisäiliö jokaisen käyttökerran jälkeen.
- Käytä puhdistusainetta puhdistaksesi lisäosat (Jet-suutin ja pyöreä harja), kun ne ovat likaantuneet. Huuhtele osat sitten puhtaalla vedellä ja anna niiden ilmakuivautua.

Kuinka poistat kalsiumin vesisäiliön sisältä

Poistaaksesi vesisäiliön sisäpuolelle kertyneet kalsiumin jäänteet lisää yksi tai kaksi ruokalusikallista valkoviinietikkaa täyteen vesisäiliöön. Sulje vesisäiliö ja ravista hyvin. **ÄLÄ KÄYNNISTÄ HÖYRYTINTÄ.**

Toimintaohjeet kalkin poistamiseksi

- Mikäli höyrymoppisi tuottaa höyryä hitaammin kuin normaalisti tai sen höyryn tuottaminen loppuu, sinun tulee mahdollisesti poistaa kalkki. Kalkkikerros kehittyy ajan kuluessa metallipinnoille ja se voi vaikuttaa mopin toimintaan huomattavasti.
 - Kalkin poistaminen on tarpeen säännöllisesti vesisäiliön noin joka 25.-50. täyttökerran jälkeen, jos käytät kokonaisen säiliöllisen vähintään kerran kuukaudessa ja asut alueella, jossa on saatavilla kovaa hanavettä. Kalkin poistamistiheys riippuu hanavetesi kovuudesta sekä siitä, kuinka usein käytät höyrymoppia.
1. Valmista sekoitus, jossa on 1/3 valkoviinietikkaa ja 2/3 hanavettä ja lisää se vesisäiliöön.
 2. Varmista, että laite on asetettu siten, ettei siitä vapautuva höyry kohdistu lattiaan tai ympärillä oleviin esineisiin tai pintoihin.
 3. Yhdistä laite verkkovirtaan, käynnistä se painamalla virtakytkimestä ja anna laitteen tuottaa höyryä, kunnes valkoviinietikan ja veden sekoitus on käytetty loppuun.
 4. Toista toimenpide niin monta kertaa kuin se on tarpeen, kunnes laite tuottaa taas normaalin määrän höyryä.
 5. Täytä vesisäiliö puhtaalla vedellä ja huuhtele.
 6. Täytä vesisäiliö raikkaalla vedellä, kiinnitä se laitteeseen ja anna laitteen muodostaa höyryä, kunnes vesisäiliö on tyhjä.

! VAROITUS Älä jätä höyrytintä valvomatta kalkinpoiston aikana ja/tai kun sitä käytetään.

HUOMIO: Tee testipuhdistus sopivalla, eristetyllä alueella jokaisen kalkinpoiston jälkeen varmistaaksesi, että laitteeseen ole jäänyt jäämiä.

Höyrystimen lisäosien puhdistaminen

Joillakin alueilla olevan veden korkean mineraalipitoisuuden vuoksi havaitset mahdollisesti, että höyrystimen kädessä pidettävien lisäosien kautta tulee vähemmän höyryä. Tämä voi johtua kalsiumin kertymisestä suuttimen pään sisäpuolelle.

1. Suosittelemme käyttämään suihkutettavaa voiteluainetta. Suihkuta pieni määrä voiteluainetta Jet-suuttimen pään sisäpuolelle.
2. Voiteluaineen suihkuttamisen jälkeen täytä höyrystin vedellä ohjeiden mukaisesti ja anna sen tuottaa höyryä jatkuvasti lisäosan läpi usean minuutin ajan jäämien poistamiseksi, kunnes höyryn kulkutie on auennut.
3. Kohdista höyrystin neutraalille alustalle tai puhdistusliinaa kohti varmistaaksesi, ettei siitä irtoa jäämiä.

Mikrokuitulapun puhdistaminen

- Lappu on konepestävissä "lämpimällä" asetuksella. Käytä aina mietoa pesuainetta.
- Parhaan lopputuloksen saavuttamiseksi kuivata lappu tasaisella alustalla.

TÄRKEÄÄ Anna höyrystimen jäähtyä kokonaan ennen sen huoltamista tai viantarkistusta.

TÄRKEÄÄ Älä koskaan käytä valkaisu- tai huuhteluainetta mikrokuitulappua pestessäsi.

FI

Säilytys

1. Kun höyrystintä ei käytetä, käännä sen virta pois päältä ja irrota se verkkovirrasta.
2. Irrota vesisäiliö ja poista jäljellä oleva vesi säiliöstä ja puhdista säiliön ulkopuoli kuivalla liinalla.
3. Puhdista lisäosat.
4. Poista siivouslappu ja pese se, jotta se on valmis seuraavaa käyttökertaa varten.
5. Säilytä laitetta suojatussa, kuivassa tilassa.

HUOMIO Puhdistuksen jälkeen irrota vesisäiliö ennen virran katkaisemista. Anna laitteen toimia hetken aikaa, kunnes höyryä ei enää kehity.

Takuu

Champion Nordic takaa, että tässä tuotteessa ei ole materiaaliin tai käsityöhön liittyviä valmistusvikoja. Takuu on voimassa 2 vuotta Ruotsissa, Norjassa, Tanskassa ja Suomessa. Takuu alkaa siitä hetkestä, kun tuote joko ostetaan tai toimitetaan. Champion Nordicilla ei ole velvollisuutta korjata tai korvata tuotetta, johon ei ole voimassa olevaa ostotodistusta. Tämä takuu on voimassa ainoastaan tuotteissa, jotka ostetaan kotikäyttöön ja joita käytetään kotona. Takuu ei kata vaurioita, jotka johtuvat tuotteen väärinkäytöstä, Champion Nordicin käyttöohjeiden noudattamatta jättämisestä, siitä että tuotetta on käsitelty tai korjattu ei-hyväksyttävällä tavalla, tuotteen omistajan virheellisistä pakkaustoimista tuotetta käsiteltäessä, normaalista kulumisesta tai kuljetusyrityksen suorittamista vääränlaisista käsittelytavoista.

Oikea hävittäminen

Tämä symboli tuotteessa tai ohjeissa tarkoittaa, että laite täytyy hävittää erillään muista talousjätteistä, kun se ei enää toimi. EU:n sisällä on jätteille erillisiä kierrätysjärjestelmiä. Lisätietojen saamiseksi ota yhteyttä paikallisiin viranomaisiin tai jälleenmyyjääsi.



 **CHAMPION**

Champion®
Makadamgatan 14 | 254 64 Helsingborg | Sweden
info@championnordic.se

