



EN - English
SV - Svenska
DK - Danske
NO - Norsk
FI - Suomi

Read this Manual carefully before use

Safety instructions

General:

1. Please read these instructions carefully and retain them for reference.
2. Use this appliance solely in accordance with these instructions.
3. This appliance is not intended for use by persons (including children 0-12) with reduced physical sensory or mental capabilities, or lack of experience and knowledge, unless they have been given supervision or instruction concerning use of the appliance by a person responsible for their safety.
4. Children (0-12) should be supervised to ensure that they do not play with the appliance.
5. Have repairs carried out by a qualified electrician. Never try to repair the appliance yourself.
6. When you lift the kettle, you may see moisture on the stand. Don't worry – it's the steam used to switch off automatically, which then condenses and escapes via vents under the kettle.

Electricity and heat:

1. Before use, verify that the mains voltage is the same as indicated on the rating plate.
2. Make sure that you always use an earthed wall socket to connect the appliance.
3. Always remove the plug from the mains socket before moving the appliance and when the appliance is not in use.
4. Remove the plug from the wall socket by pulling the plug, not the power cord.
5. Check the appliance's power cord regularly to make sure it is not damaged. Do not use the appliance if the power cord is damaged. Have a damaged power cord replaced by a qualified repair service.
6. Certain parts of the appliance may get hot. Do not touch these parts to prevent burning yourself.
7. The appliance needs space to allow heat to escape, thereby preventing the risk of fire. Make sure that the appliance has sufficient space around it and does not come in contact with flammable material. The appliance must not be covered.
8. Make sure that the appliance, the power cord or the plug do not make contact with hot services, such as a hot hob or naked flame.
9. Make sure that the appliance, the power cord and plug do not make contact with water.

During use:

1. Never use the appliance outdoors.
2. Place the appliance on a flat, stable surface.
3. Always remove the plug from the wall socket after use, and before cleaning the appliance.
4. Never allow the power cord to hang over the edge of the draining board, worktop or table.
5. Make sure that your hands are dry before touching the appliance, power cord or plug.
6. Never use the appliance in a humid room.
7. Never immerse the appliance, the plug or the power cord in water or other liquid.
8. Do not pick up the appliance if it falls into water. Remove the plug from the wall socket immediately and do not use the appliance anymore.
9. Use solely the base supplied with the jug kettle. Never use the base for other purposes.
10. Remove the jug from the base, and fill with water from the tap. Never fill the jug above the "max" level.
11. Do not switch on the appliance before you have filled it with water. Fill only with cold water.
12. The jug's lid must remain securely closed whilst the appliance is in use.
13. Never open the lid when the water is still boiling.
14. Use the appliance only to boil or heat water. Never use it for other liquids!
15. Fill the jug kettle with at least 0,5 liter of water.
16. Allow the appliance to cool to room temperature before storage
17. This appliance may not be used through an external timer or by means of a remote control.
18. The appliance is intended only for domestic use, not for professional use.

Technical details

Model No.:	CHVK401 & CHVK402
Mains Voltage:	220-240V ~ 50/60Hz
Power consumption:	1850-2200W
Capacity:	1,7L

EN

Parts

1. Spout
2. Top lid
3. Lid handle
4. Handle
5. Water window
6. On/Off switch with indicator light
7. Power base
8. Water temperature gauge

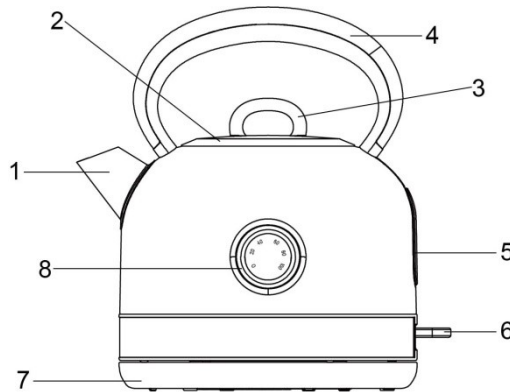

Operation

Before use for the first time

1. Before first use, remove possible manufacturing process residues by boiling 3 full kettles of water.
2. Dispose this water.

Tip: You can also use vinegar or special descaling agents.

Use

1. Turn the jug so that the spout faces away from you.
2. Pull up the lid handle (3).
3. Fill the jug with the required quantity of water (at least 0,8 liters and a maximum of 1,7 liters). Never fill the water boiler over the "Max". Otherwise the hot water can spatter out of the base.

ATTENTION! Make sure that you do not spill any water on the base.

4. Pull up the lid handle to open the lid.
5. Place the jug on the base and insert the plug in the wall socket.
6. Push down the on/off switch. The on/off pilot light will illuminate.
7. The jug kettle is now switched on, and the water will now begin to heat. The jug kettle switches off automatically a few seconds after the water has come to the boil. The on/off pilot light will now extinguish.
8. Remove the jug from the base by the handle and pour the water out.

ATTENTION! Be careful you do not contact the hot water. It can cause serious burning wounds.

9. When you wish to heat the water without it coming to the boil you can switch off the jug kettle at any time you require.
10. Remove the plug from the wall socket when you have finished using the jug kettle.

Overheating safeguard

The jug kettle is fitted with an overheating safeguard. This will switch off the jug kettle if it is operated without (sufficient) water. Allow the jug kettle to cool down for at least 10 minutes before using it again.

CLEANING

- Always pull out the plug from the socket before cleaning!
- The exterior of the machine should be cleaned, with a slightly damp cloth without additives.
- The interior can be cleaned by following these steps:
 1. Slice one lemon in thin slices or use 1 dl freshly pressed lemon juice.
 2. Mix lemon and water in the kettle to the MAX mark and turn on the kettle.
 3. Pour out lemon/water mix and then rinse with cold water.

DESCALING

You can use descaling agent, or follow these steps for cleaning without chemicals:

1. Use 1 dl vinegar or 2dl vinegar essence.
2. Fill up to 1 liter mark with water.
3. Turn on the kettle.
4. When the kettle is done, fill water to MAX mark (keep the vinegar/water mix in the kettle)
5. Turn on the kettle.
6. When the kettle is done, please let the solution stand for a couple of hours.
7. Pour out the vinegar/water mix then rinse the kettle with water a couple of times.
8. Repeat if you are not happy with the results. When satisfied go to next step.
9. Fill to MAX with water and boil the water. Repeat a couple of times if the vinegar smell is present.

WATER TEMPERATURE GAUGE

The water temperature gauge constantly shows you the temperature of the water inside the kettle. Use the gauge when you are making drinks that require different water temperatures like green teas, white teas, coffee, etc. The gauge will not work if there is insufficient water in the kettle (less than the minimum level).

NOTE

- The frequency of the decalcifying depends on the hardness of the water and on how often the appliance is used.
- If the kettle switches off before the water boils, it probably needs to be decalcified.
- If the kettle is taking longer time to boil water, it probably needs to be decalcified.
- Never use ammonia or other products to descale the appliance. These can be injurious to your health. Use solely a vinegar solution, or special descaling agents available from retailers.

Warranty

Champion Nordic guarantees that this product is free from manufacturing defects in terms of materials and workmanship during a period of 2 years in Sweden, Norway, Denmark and Finland. This warranty period begins on the day the product is purchased or delivered. Champion Nordic has no obligation to repair or replace products that are not accompanied by a valid proof of purchase. This warranty applies only to products purchased and used for home use and does not cover damage resulting from abuse, failure to comply with the instructions from Champion Nordic, cases in which the product has been modified or subjected to unauthorized repair, improper packaging on the part of the owner, normal wear and tear, or improper handling on the part of a transport company.

Correct Disposal of this product

This marking indicates that this product should not be disposed with other household wastes throughout the EU. To prevent possible harm to the environment or human health from uncontrolled waste disposal, recycle it responsibly to promote the sustainable reuse of material resources.



Champion ©
Makadamgatan 14 | 254 64 Helsingborg | Sweden
info@champion.se



Allmänt:

1. Läs instruktionerna noggrant och behåll dem om du behöver dem i framtiden.
2. Använd endast denna apparat i enlighet med dessa instruktioner.
3. Denna apparat är inte avsedd för att användas av personer (inklusive barn 0-12) med nedsatt fysisk eller mental förmåga eller brist på erfarenhet och kunskap, såvida de inte har fått handledning eller instruktioner angående användningen av apparaten av en person som är ansvarig för deras säkerhet.
4. Barn (0-12) ska hållas under uppsikt så att de inte leker med apparaten.
5. Reparationer ska utföras av behörig elektriker. Försök aldrig att reparera apparaten själv.
6. När du lyfter vattenkokaren kan du se fukt på basstation. Oroa dig inte – det är ångan som används för funktionen automatisk avstängning, som sedan kondenserar och rinner ut via ventiler under vattenkokaren.

El och värme:

1. Kontrollera att nätspänningen är densamma som anges på apparaten innan den används.
2. Se till att du alltid använder ett jordat vägguttag när du ansluter apparaten.
3. Ta alltid ut kontakten ur eluttaget innan du flyttar apparaten samt när den inte används.
4. Dra ut kontakten ur vägguttaget genom att dra i kontakten och inte i sladden.
5. Kontrollera apparatens strömsladd regelbundet för att se till att den inte är skadad. Använd inte apparaten om strömsladden är skadad. Låt kvalificerat serviceombud byta strömsladden om den är skadad.
6. Vissa delar av apparaten kan bli varma. Rör inte dessa delar för att förhindra att du bränner dig.
7. Apparaten behöver ett visst utrymme för att värmen ska kunna avdunsta, och på så vis förhindra risken för brand. Se till att apparaten har tillräckligt med utrymme runt om och inte kommer i kontakt med brännbara material. Apparaten får ej övertäckas.
8. Se till att inte apparaten, sladden eller stickkontakten kommer i kontakt med hög värme, så som en varm spis eller öppen låga.
9. Se till att apparaten, sladden och kontakten inte kommer i kontakt med vatten.

Under användning:

1. Använd aldrig apparaten utomhus.
2. Placera apparaten på en plan, stabil yta.
3. Dra alltid ut kontakten ur vägguttaget efter att du har använt och innan du rengör apparaten.
4. Låt aldrig strömsladden hänga ner över kanten på diskbänk, arbetsyta eller bord.
5. Se till att dina händer är torra innan du rör apparaten, sladden eller kontakten.
6. Använd aldrig apparaten i ett fuktigt rum.
7. Sänk aldrig ner apparaten, kontakten eller strömsladden i vatten eller annan vätska.
8. Plocka inte upp apparaten om den faller ner i vatten. Dra istället omedelbart ut kontakten ur vägguttaget och använd inte apparaten mer.
9. Använd enbart den medföljande basen med vattenkokaren. Använd aldrig basen för andra ändamål.
10. Ta kannan från basen och fyll den med vatten från kranen. Fyll aldrig kannan så att det överstiger "max"-nivån.
11. Slå inte på apparaten innan du har fyllt den med vatten. Fyll den endast med kallt vatten.
12. Kannans lock måste vara helt stängt under tiden som apparaten används.
13. Öppna aldrig locket när vattnet fortfarande kokar.
14. Använd endast apparaten för att koka eller värma vatten. Använd aldrig den för andra vätskor!
15. Fyll kannan med minst 0,5 liter vatten.
16. Låt apparaten svalna till rumstemperatur innan du ställer undan den.
17. Denna apparat får inte användas via en extern timer eller med hjälp av en fjärrkontroll.
18. Apparaten är endast avsedd för hemmabruk och inte för professionellt bruk.

Tekniska specifikationer

Modellnr.:	CHVK401 & CHVK402
Nätspänning:	220–240V ~ 50/60Hz
Energiförbrukning:	1850–2200W
Kapacitet:	1,7L

SV

Delar

1. Pip
2. Topplöck
3. Lockhandtag
4. Handtag
5. Vattenfönster
6. På/av-brytare med indikatorlampa
7. Basstation
8. Vattentemperaturmätare

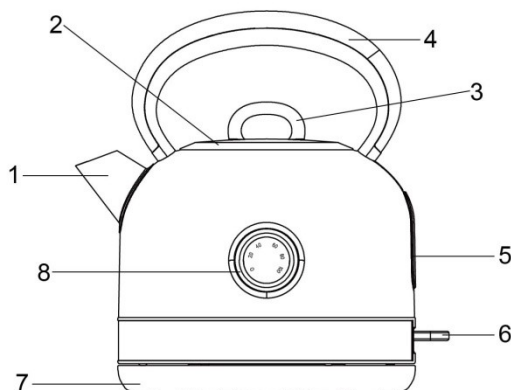

Användning

Innan första användning

1. Innan apparaten används för första gången ska eventuella rester från tillverkningen tas bort genom att koka tre fulla behållare med vatten.
2. Häll ut detta vatten.

Tips: Du kan också använda ättika eller särskilda avkalkningsmedel.

Användning

1. Vänd kannan så att pipen pekar bort från dig.
2. Dra upp lockets handtag (3).
3. Fyll kannan med den mängd vatten som önskas (minst 0,8 liter och högst 1,7 liter). Fyll aldrig vattenkokaren över "max"-nivån. Annars kan det stänka varmvatten.

OBS! Var uppmärksam på att du inte spiller vatten på basen.

4. Dra upp lockets handtag för att öppna locket.
5. Placera kannan på basen och sätt i kontakten i vägguttaget.
6. Tryck ner på/av-knappen. Lampan för på/av kommer tändas.
7. Vattenkokaren är nu påslagen och vattnet kommer att börja värmas upp. Vattenkokaren stängs automatiskt av några sekunder efter att vattnet har börjat koka. På/av-knappen kommer nu att släckas.

8. Ta kannan från basen med hjälp av handtaget och häll upp vattnet.

OBS! Var försiktig så du inte kommer i kontakt med det varma vattnet. Det kan orsaka allvarliga brännskador.

9. Om du vill värma upp vattnet utan det börjar koka kan du stänga av vattenkokaren när du vill.
10. Dra ut kontakten ur vägguttaget när du har använt färdigt vattenkokaren.

Överhettningsskydd

Vattenkokaren är utrustad med ett överhettningsskydd. Detta kommer att stänga av kannan om den körs utan (tillräckligt mycket) vatten. Låt kannan svalna i minst 10 minuter innan du använder den igen.

RENGÖRING

- Dra alltid ut elkontakten ur uttaget före rengöring!
- Maskinens utsida ska vid behov rengöras med en lätt fuktad trasa utan rengöringsmedel.
- Insidan kan rengöras genom att följa nedanstående steg
 1. Skiva en citronen i tunna skivor eller använd 1 dl färskpressad citronsaft.
 2. Blanda citron och vatten upp till MAX-markeringen i vattenkokaren, sätt på vattenkokaren.
 3. Häll ut citronvattnet och skölj sedan med kallt vatten.

AVKALKNING

För att kalka av vattenkokaren kan du använda avkalkningsmedel, eller så kan du följa nedanstående steg för rengöring utan kemikalier:

1. Använd 1 dl ättika eller 2 dl ättiksprit.
2. Fyll på med vatten tills det når 1 liter-markeringen.
3. Sätt på vattenkokaren.
4. När vattnet kokat upp, fyll på vatten till MAX-markeringen (låt vinäger/vattenmix vara kvar)
5. Sätt på vattenkokaren.
6. När vattnet har kokat upp låter du blandningen stå i ett par timmar.
7. Häll ut vinäger/vattenblandningen och skölj sedan ur vattenkokaren med vatten ett par gånger.
8. Upprepa om du inte är nöjd med resultatet. Gå vidare till nästa steg när du är nöjd.
9. Fyll på med vatten till MAX-markeringen och låt det koka upp. Du kan upprepa detta ett par gånger om lukten och smaken av ättika fortfarande finns kvar.

VATTENTEMPERATURMÄTARE

Vattentemperaturmätaren visar dig konstant temperaturen på vattnet inuti vattenkokaren. Använd mätaren när du gör drycker som kräver olika vattentemperaturer som grönt/vitt te, kaffe, etc. Mätaren fungerar inte om det inte finns tillräckligt med vatten i kokaren (mindre än miniminivån).

OBSERVERA

- Hur ofta du behöver avkalka vattenkokaren beror på vattnets hårdhet och hur ofta enheten används.
- Om vattenkokaren stängs av innan vattnet kokar måste den förmodligen avkalkas.
- Om det tar längre tid för vattenkokaren att koka upp vatten måste den förmodligen avkalkas.
- Använd aldrig ammoniak eller andra produkter för att avkalka enheten. Dessa kan vara skadliga för din hälsa. Använd endast ättikablandningen eller speciella avkalkningsmedel som finns tillgängliga hos återförsäljare.

Garanti

Champion Nordic garanterar att den här produkten är fri från tillverkningsdefekter vad gäller material och hantverk under 2 år i Sverige, Norge, Danmark och Finland. Garantin börjar löpa den dag då produkten köps eller levereras. Champion Nordic har ingen skyldighet att reparera eller ersätta produkter som inte åtföljs av ett giltigt inköpsbevis. Denna garanti gäller endast för produkter som köps och används för hemmabruk och omfattar inte skador som uppstår till följd av missbruk, misslyckande med att följa Champion Nordics instruktioner eller då produkten har modifierats eller utsatts för en ej godkänd reparation, felaktig emballering av ägaren, normalt slitage eller felhantering av ett transportföretag.

Korrekt avfallshantering

Denna symbol på produkten eller i instruktionerna betyder att den ska slängas separat från annat hushållsavfall när den inte fungerar längre. Inom EU finns separata återvinningssystem för avfall. Kontakta lokala myndigheter eller din återförsäljare för mer information.



Champion®

Makadamgatan 14 | 254 64 Helsingborg | Sweden
info@champion.se



Generelt:

1. Læs venligst disse instruktioner omhyggeligt, og gem dem som reference.
2. Brug kun dette apparat i overensstemmelse med denne vejledning.
3. Dette apparat er ikke beregnet til brug af personer (herunder børn 0-12) med nedsat fysisk, sensorisk eller mental kapacitet eller mangel på erfaring og viden, medmindre de er under opsyn eller har fået instruktion vedrørende brug af apparatet af en person, der er ansvarlig for deres sikkerhed .
4. Børn (0-12) skal overvåges for at sikre, at de ikke leger med apparatet.
5. Reparationer må kun udføres af en autoriseret elektriker. Forsøg ej at reparere apparatet selv.
6. Når du løfter elkedlen, kan du se fugt på basestationen. Bare rolig – det er dampen, der bruges til den automatiske sluk-funktion, som derefter kondenserer og drænes ud via ventilationsåbninger under elkedlen.

Elektricitet og varme:

1. Før brug skal du kontrollere, at netspændingen er den samme som angivet på typemærket på apparatet.
2. Sørg for, at du altid bruger en jordet stikkontakt til at tilslutte apparatet
3. Tag altid stikket ud af stikkontakten, inden apparatet flyttes, og når apparatet ikke er i brug.
4. Tag stikket ud af stikkontakten ved at trække i stikket, ikke i strømledningen
5. Kontroller apparatets strømledning regelmæssigt for at sikre, at den ikke er beskadiget. Brug ikke apparatet, hvis strømledningen er beskadiget. En beskadiget strømledning skal udskiftes af en autoriseret reparationstjeneste.
6. Visse dele af apparatet kan blive varme. Rør ikke ved disse dele for at undgå at brænde dig selv.
7. Apparatet har brug for plads til at slippe varme ud og derved forhindre brandfare. Sørg for, at apparatet har tilstrækkelig plads omkring sig, og at det ikke kommer i kontakt med brændbart materiale. Apparatet må ikke tildækkes.
8. Sørg for, at apparatet, strømledningen eller stikket ikke kommer i kontakt med varme overflader, såsom en kogeplade eller åben ild.
9. Sørg for, at apparatet, strømledningen og stikket ikke kommer i kontakt med vand.

Under anvendelse:

1. Brug aldrig apparatet udendørs.
2. Placer apparatet på en flad, stabil overflade.
3. Tag altid stikket ud af stikkontakten efter brug og inden rengøringen af apparatet.
4. Lad aldrig strømledningen hænge over kanten af drænpladen, bordpladen eller bordet.
5. Sørg for, at dine hænder er tørre, før du berører apparatet, strømledningen eller stikket.
6. Brug aldrig apparatet i et fugtigt rum.
7. Nedsenk aldrig apparatet, stikket eller strømledningen i vand eller anden væske.
8. Tag ikke apparatet op, hvis det falder ned i vand. Tag straks stikket ud af stikkontakten, og brug ikke længere apparatet.
9. Brug kun den base, der leveres med kedelkanden. Brug aldrig basen til andre formål.
10. Fjern kanden fra basen, og fyld med vand fra hanen. Fyld aldrig kanden til over "max"-niveauet.
11. Tænd aldrig apparatet, før du har fyldt det med vand. Fyld kun med koldt vand.
12. Kandens låg skal være sikkert lukket, mens apparatet er i brug.
13. Åbn aldrig låget, når vandet koger.
14. Brug kun apparatet til at koge eller opvarme vand. Brug det aldrig til andre væsker!
15. Fyld kandedlen med mindst 0,5 liter vand.
16. Lad apparatet afkøle til stuetemperatur inden det opbevares.
17. Dette apparat må ikke bruges via en ekstern timer eller ved hjælp af en fjernbetjening.
18. Apparatet er kun beregnet til husholdningsbrug og ikke til erhvervsmæssigt brug.

Tekniske detaljer

Modelnummer:	CHVK401 & CHVK402
Netspænding:	220-240 V ~ 50/60 Hz
Strømforbrug:	1850-2200 W
Kapacitet:	1,7 L

DK

Dele

1. Bip
2. Cylinderhoved
3. Låghåndtag
4. Håndtag
5. Vandvindue
6. Tænd/sluk-knap med indikatorlys
7. Basestation
8. Vandtemperaturmåler

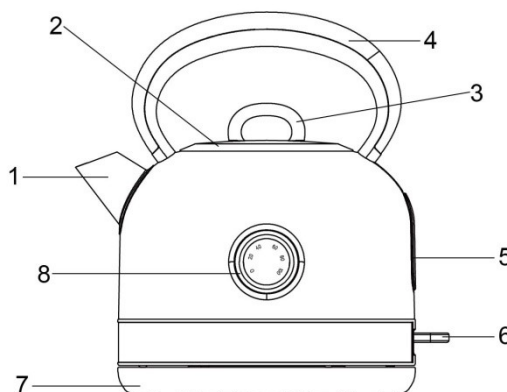

Anvendelse

Før brug for første gang

1. Fjern først mulige fremstillingsprocesrester inden brug første gang ved at koge tre kedelfulde vand.
2. Hæld vandet ud.

Tip: Du kan også bruge eddike eller særlige afkalkningsmidler.

Brug

1. Drej kanden, så tuden vender væk fra dig.
2. Træk låghåndtaget (3) op.
3. Fyld kanden med den nødvendige mængde vand (mindst 0,8 liter og højst 1,7 liter). Fyld aldrig vandkedlen over "Max". Ellers risikerer det varme vand at strøje.

BEMÆRK! Sørg for, at du ikke spilder vand på basen.

4. Træk lågets håndtag op for at åbne låget.
5. Anbring kanden på basen, og sæt stikket i stikkontakten.
6. Tryk på tænd/sluk-knappen. Tænd/sluk-lyset lyser.
7. Kedlen er nu tændt, og vandet opvarmes. Kedlen slukker automatisk et par sekunder efter, at vandet er kogt. Tænd/sluk-lyset slukker.
8. Fjern kanden fra basen ved hjælp af håndtaget, og hæld vandet ud.

BEMÆRK! Pas på, at du ikke kommer i kontakt med det varme vand. Det kan forårsage alvorlige brandskader.

9. Hvis du ønsker at opvarme vandet uden at koge det, kan du slukke for kedlen når som helst.
10. Tag stikket ud af stikkontakten, når du er færdig med at bruge kedlen.

Overophedningsbeskyttelse

Kedlen er udstyret med en overophedningsbeskyttelse. Dette vil slukke for kedlen, hvis den betjenes uden (tilstrækkeligt) vand. Lad enheden afkøle i mindst 10 minutter, inden den bruges igen.

RENGØRING

- Træk altid stikket ud af stikkontakten før rengøring!
- Den udvendige skal på apparatet skal rengøres med en let fugtig klud uden rengøringsmidler.
- Indersiden kan rengøres ved at følge disse trin
 1. Skær 1 citronen i tynde skiver, eller brug 1 dl friskpresset citronsaft.
 2. Bland citron og vand i elkedlen op til MAX-markeringen, tænd for elkedlen.
 3. Hæld citron/vand-blandingen ud, og skyl efter med koldt vand.

AFKALKNING

Til afkalkning af elkedlen kan der bruges afkalkningsmiddel, ligesom man kan følge disse trin til rengøring uden kemikalier.

1. Brug 1 dl eddike eller 2 dl eddikeessens.
2. Fyld vand i op til 1 liters-markeringen.
3. Tænd for elkedlen.
4. Når elkedlen er færdig, fyldes der vand op til MAX-markeringen (behold eddike/vand-blandingen).
5. Tænd for elkedlen.
6. Når vandet er kogt færdigt, skal opløsningen stå i et par timer.
7. Hæld eddike/vand-blandingen ud, og skyl elkedlen med vand et par gange.
8. Gentag processen, hvis resultatet ikke er tilfredsstillende. Gå videre til næste trin, når resultatet er tilfredsstillende.
9. Fyld vand op til MAX-markeringen, og kog vandet. Dette kan gentages et par gange, hvis lugten og smagen af eddike stadig er der.

VANDTEMPERATURMÅLER

Vandtemperaturmåleren viser dig den konstante temperatur på vandet inde i elkedlen. Brug måleren, når du laver drikkevarer, der kræver forskellige vandtemperaturer såsom grøn te, hvid te, kaffe osv. Måleren fungerer ikke, hvis der ikke er nok vand i elkedlen (mindre end minimumsniveauet).

BEMÆRK

- Hyppigheden af afkalkningen afhænger af vandets hårdhed og af, hvor ofte apparatet bruges.
- Hvis elkedlen slukker, før vandet koger, er det sandsynligvis tid til at afkalke den.
- Hvis elkedlen er længere tid om at koge vandet, er det sandsynligvis tid til at afkalke den.
- Brug aldrig ammoniak eller andre produkter til at afkalke apparatet. Det kan være skadeligt for helbredet. Brug udelukkende en eddikeopløsning eller specielle afkalkningsmidler, der kan købes i detailhandlen.

Garanti

Champion Nordic garanterer at dette produkt ikke har nogen fremstillingsfejl i forhold til materiale og forarbejdning. Garantien gælder i to år i Sverige, Norge, Danmark og Finland. Garantien begynder fra den dag hvor produktet købes eller leveres. Champion Nordic er ikke forpligtet til at reparere eller erstatte produkter som ikke er ledsaget af et gyldigt købsbevis. Denne garanti gælder kun for produkter som er købt og brugt derhjemme, og den omfatter ikke skader som er opstået som følge af misbrug, manglende opmærksomhed på Champion Nordics instruktioner, modifikationer, ikke-godkendte reparationer, forkert indpakning fra ejerens side, normal slitage eller fejlhåndtering hos et transportfirma.

Korrekt affaldshåndtering

Dette symbol på produktet eller i instruktionerne betyder at det skal smides ud separat fra andet husaffald, når det ikke fungerer længere. I EU findes separate genbrugssystemer for affald. Kontakt de lokale myndigheder eller din sælger for mere information.



Champion®
Makadamgatan 14 | 254 64 Helsingborg | Sweden
info@champion.se



Generelt:

1. Vennligst les disse instruksjonene nøye, og ta vare på dem for fremtidig behov.
2. Bruk dette apparatet kun i henhold til disse instruksjonene.
3. Dette apparatet skal ikke brukes av personer (inkludert barn 0-12) med nedsatte fysiske, sensoriske eller mentale evner eller manglende erfaring og kunnskap, med mindre de får tilsyn eller instruksjoner om bruk av apparatet av en person som er ansvarlig for deres sikkerhet.
4. Barn (0-12) bør overvåkes for å hindre at de leker med apparatet.
5. Reparasjoner skal kun utføres av en kvalifisert elektriker. Prøv aldri å reparere apparatet på egen hånd.
6. Når du løfter vannkokeren kan du se fuktighet på basestasjon. Ikke bekymre deg – det er dampen som brukes til den automatiske avstengingsfunksjonen, som deretter kondenserer og renner ut via ventiler under vannkokeren.

Elektrisitet og varme:

1. Vennligst kontroller at hovedspenningen er den samme som den oppgitte merkespenningen på apparatet, før apparatet tas i bruk.
2. Sørg for at apparatet alltid kobles til en jordet stikkontakt.
3. Koble alltid støpselet fra stikkontakten før apparatet flyttes, og når det ikke er i bruk.
4. Koble støpselet fra stikkontakten ved å dra i støpselet, ikke i strømledningen.
5. Kontroller apparatets strømledning regelmessig for skader. Ikke bruk apparatet dersom strømledningen er skadet. En skadet strømledning skal erstattes av kvalifisert servicepersonale.
6. Enkelte deler av apparatet kan bli varme. Unngå å berøre disse delene for å forhindre forbrenningsskader.
7. Apparatet trenger nok plass til at varmen kan unnsnippe for å redusere brannfaren. Sørg for at apparatet har nok plass rundt og ikke kommer i kontakt med antennelige materialer. Apparatet må ikke dekkes til.
8. Sørg for at apparatet, strømledningen og støpselet ikke kommer i kontakt med varmekilder, som en kokeplate eller åpen ild.
9. Sørg for at apparatet, strømledningen og støpselet ikke kommer i kontakt med vann.

Ved bruk:

1. Bruk aldri apparatet utendørs.
2. Plasser apparatet på en flat, stabil overflate.
3. Koble alltid ut støpselet fra stikkontakten etter bruk, og før rengjøring av apparatet.
4. La aldri strømledningen henge over kanten av vasken, benken eller bordet.
5. Sørg for at hendene dine er tørre før du berører apparatet, strømledningen eller støpselet.
6. Bruk aldri apparatet i et fuktig rom.
7. Senk aldri apparatet, støpselet eller strømledningen i vann eller annen væske.
8. Ikke ta opp apparatet hvis det faller i vann. Fjern øyeblikkelig støpselet fra vegguttaket, og ikke bruk apparatet mer.
9. Bruk kun basen som leveres med kannen. Bruk aldri basen til andre formål.
10. Fjern kannen fra basen og fyll den med vann fra springen. Fyll aldri kannen over maksimalt nivå («max»).
11. Ikke skru apparatet på før du har fylt det med vann. Bruk kun kaldt vann.
12. Lokket på kannen må være ordentlig lukket mens apparatet er i bruk.
13. Åpne aldri lokket mens vannet fortsatt koker.
14. Bruk bare dette apparatet til å koke eller varme vann. Bruk det aldri med annen væske!
15. Fyll kannen med minst 0,5 liter vann.
16. La apparatet kjøle seg ned til romtemperatur før oppbevaring.
17. Apparatet skal ikke brukes med en ekstern timer eller fjernkontroll.
18. Apparatet er kun ment for bruk i husholdninger, ikke for profesjonell bruk.

Tekniske detaljer

Modellnr.:	CHVK401 & CHVK402
Hovedspenning:	220–240V ~ 50/60Hz
Strømforbruk:	1850–2200W
Kapasitet:	1,7 l

NO

Deler

1. Pip
2. Sylinderhode
3. Lokkhåndtak
4. Håndtak
5. Vannvindu
6. På/av-bryter med indikatorlys
7. Basestasjon
8. Vanntemperaturmåler

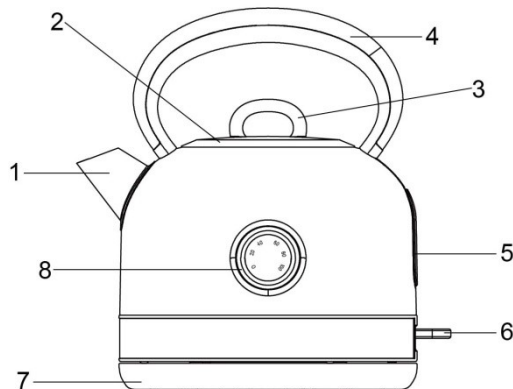

Bruk

Før første gangs bruk

1. Fjern mulige produksjonsrester før første gangs bruk ved å koke 3 fulle kanner med vann.
2. Kast dette vannet.

Tips: Du kan også bruke eddik eller spesielle avkalkingsmidler.

Bruk

1. Plasser kannen slik at tuten vender bort fra deg.
2. Dra opp lokkets håndtak (3).
3. Fyll kannen med ønsket vannmengde (minst 0,8 liter og maksimalt 1,7 liter).
4. Fyll aldri vannkokeren over «Max»-grensen. Da kan varmt vann sprute utover basen.
- OBS!** Sørg for at du ikke søler vann på basen.
5. Dra opp håndtaket til lokket for å åpne det.
6. Plasser kannen på basen og plugg støpselet i stikkontakten.
7. Trykk ned på/av-knappen. På/av-lyset vil nå lyse.
8. Vannkokeren er nå slått på, og vannet vil begynne å varmes opp. Vannkokeren slår seg automatisk av noen sekunder etter at vannet har kokt opp. På/av-lyset vil nå slukkes.
9. Fjern kannen fra basen ved hjelp av håndtaket og hell ut vannet.

OBS! Vær forsiktig så du ikke kommer i kontakt med varmt vann. Det kan forårsake alvorlige brannskader.

10. Dersom du ønsker å varme opp vannet uten at det koker opp, kan du skru av vannkokeren når du ønsker det.
11. Fjern støpselet fra stikkontakten når du er ferdig med å bruke vannkokeren.

Overopphetingsvern

Vannkokeren har innebygd overopphetingsvern. Det sørger for at vannkokeren slår seg av dersom den brukes uten (nok) vann. La vannkokeren kjøle seg ned i minst 10 minutter før du bruker den igjen.

RENGJØRING

- Trekk alltid støpselet ut fra vegguttaket før rengjøring!
- Maskinens utside bør rengjøres, ved behov, med en fuktig klut uten rengjøringsmidler.
- Innsiden kan rengjøres ved å følge disse stegene
 1. Kutt 1 sitronen i tynne skiver eller bruk 1 dl nypresset sitronjuice.
 2. Bland sitron samt vann og fyll opp vannkokeren til MAX-merket, slå på vannkokeren.
 3. Hell ut sitron- og vannblandingen før du skyller godt med kaldt vann.

AVKALKNING

Når du skal avkalke vannkokeren kan du benytte et avkalkningsmiddel, eller følge stegene under for å rengjøre uten kjemikalier.

1. Bruk 1 dl eddik eller 2 dl eddikessens.
2. Fyll opp vann til 1-liters merket.
3. Slå på vannkokeren.
4. Når vannkokeren er klar kan du fylle vann til MAX (behold eddik-vannblandingen i vannkokeren)
5. Slå på vannkokeren.
6. Når vannkokeren er klar kan du la blandingen stå i noen timer.
7. Hell ut eddik- og vannblandingen før du skyller vannkokeren et par ganger med rent vann.
8. Gjenta dersom du ikke er fornøyd med resultatet. Når du er fornøyd, fortsett med neste steg.
9. Fyll vann opp til MAX-merket og kok vannet. Du kan gjenta dette et par ganger dersom du fremdeles lukter og/eller smaker eddik.

VANDTEMPERATURMÅLER

Vanntemperaturmåleren viser den konstante temperaturen på vannet i vannkokeren. Bruk måleren når du lager drikker som krever forskjellige vanntemperaturer som grønn te, hvit te, kaffe osv. Måleren vil ikke fungere hvis det ikke er nok vann i vannkokeren (mindre enn minimumsnivået).

MERKNAD

- Hvor ofte du må avkalke apparatet er avhengig av vannets hardhet samt hvor ofte den brukes.
- Dersom vannkokeren slår seg av før vannet koker må den sannsynligvis avkalles.
- Dersom vannkokeren bruker lenger tid enn vanlig på å koke vannet må den avkalles.
- Du må aldri benytte ammoniakk eller andre produkter til å avkalke apparatet. Disse midlene kan være helseskadelige. Bruk kun en eddikblanding, eller spesielle avkalkningsmidler som finnes tilgjengelige hos forhandlere.

Garanti

Champion Nordic garanterer at dette produktet er fri for fabrikasjonsfeil når det kommer til materialer og håndverk under 2 år i Sverige, Norge, Danmark og Finland. Garantien starter å løpe den dagen produktet kjøpes eller leveres. Champion Nordic har ikke plikt til å reparere eller erstatte produkter dersom et gyldig innkjøpsbevis ikke følger med. Denne garantien gjelder kun for produkter som kjøpes og brukes til hjemmebruk, og omfatter ikke skader som oppstår som følge av misbruk, svikt i å følge Champion Nordics instruksjoner på grunn av at produktet har blitt modifisert eller utsatt for en godkjent reparasjon, feilaktig pakking av eieren, normal slitasje eller feilhåndtering av et transportforetak.

Korrekt avfallshåndtering

Dette symbolet på produktet eller i instruksjonene betyr at det skal kastes separat fra annet husholdningsavfall når det ikke virker lenger. Det finnes leveringspunkter og gjenbruksstasjoner som skal håndtere denne typen avfall. Kontakt lokale myndigheter eller forhandler for mer informasjon.

Yleisesti:

1. Lue nämä ohjeet huolellisesti ja säilytä ne myöhempää käyttöä varten.
2. Käytä tätä laitetta vain näiden ohjeiden mukaisesti.
3. Tämä laite ei ole tarkoitettu henkilöiden (mukaan lukien lapset 0-12) käyttöön, joilla on heikentynyt fyysinen aistin- tai henkinen kyky, tai kokemuksen ja tiedon puutetta, elleivät he toimi valvotusti tai he ovat saaneet ohjeita laitteen käytöstä heistä vastuussa olevalta henkilöltä.
4. Lapsia (0-12) on valvottava, jotta he eivät leiki laitteella.
5. Huolehdi siitä, että korjauksen suorittaa vain pätevä sähköasentaja. Älä koskaan yritä korjata laitetta itse.
6. Kun nostat vedenkeitintä, näet kosteuden tukiasemassa. Älä huoli – se on automaattiseen sammutusominaisuuteen käytetty höyry, joka sitten tiivistyy ja valuu pois vedenkeittimen alla olevien tuuletusaukkojen kautta.

Sähkö ja lämpö:

1. Varmista ennen käyttöä, että verkkojännite on sama kuin laitteen arvokilvessä ilmoitettu.
2. Varmista, että kytket laitteen aina aina maadoitettuun pistorasiaan.
3. Irrota pistoke pistorasiasta aina ennen laitteen siirtämistä ja laitteen käytön jälkeen.
4. Irrota pistoke pistorasiasta vetämällä pistokkeesta, ei virtajohdosta.
5. Tarkasta laitteen virtajohto säännöllisesti varmistaaksesi, ettei se ole vaurioitunut. Älä käytä laitetta, jos virtajohto on vaurioitunut. Vaurioituneet osat tulee korjauttaa valtuutetussa huoltoliikkeessä.
6. Tietyt laitteen osat saattavat kumentua. Palovammojen välttämiseksi älä koske näihin osiin.
7. Laite tarvitsee tilaa lämmön poistumiselle, mikä estää tulipalon. Varmista, että laitteen ympärillä on riittävästi tilaa ja että laite ei ole kosketuksissa helposti syttyvien materiaalien kanssa. Laitetta ei saa peittää.
8. Varmista, että laite, virtajohto tai pistoke eivät kosketa kuumia pintoja, kuten kuumaa liettä tai avotulta.
9. Varmista, että laite, virtajohto ja pistoke eivät kosketa vettä.

Käytön aikana:

1. Älä koskaan käytä laitetta ulkona.
2. Aseta laite tasaiselle, vakaalle alustalle.
3. Poista aina pistoke pistorasiasta käytön jälkeen ja ennen laitteen puhdistamista.
4. Älä koskaan anna virtajohdon roikkua työtason tai pöydän reunan yli.
5. Varmista, että kätesi ovat kuivat ennen kuin kosketat laitetta, virtajohtoa tai pistoketta.
6. Älä koskaan käytä laitetta kosteassa tilassa.
7. Älä koskaan upota laitetta, pistoketta tai virtajohtoa veteen tai muuhun nesteeseen.
8. Älä nosta laitetta, jos se putoaa veteen. Irrota pistoke pistorasiasta välittömästi äläkä käytä laitetta enää.
9. Käytä vain kannun mukana toimitettua pohjaa. Älä koskaan käytä pohjaa muihin tarkoituksiin.
10. Poista kannu alustasta ja täytä vettä hanasta. Älä koskaan täytä kannua "max"-tason yläpuolelle.
11. Älä kytke laitetta päälle ennen kuin olet täyttänyt sen vedellä. Käytä vain kylmää vettä.
12. Kannen on pysyttävä kunnolla kiinni laitteen ollessa käytössä.
13. Älä koskaan avaa kantta, kun vesi on vielä kiehuva.
14. Käytä laitetta vain veden keittämiseen tai lämmittämiseen. Älä koskaan käytä sitä muihin nesteisiin!
15. Täytä kannu vähintään 0,5 litralla vettä.
16. Anna laitteen jäähtyä huoneenlämpötilaan ennen säilytystä.
17. Tätä laitetta ei saa käyttää ulkoisen ajastimen tai kauko-ohjaimen avulla.
18. Laite on tarkoitettu vain kotitalouskäyttöön, ei ammattimaiseen käyttöön.

Tekniset tiedot

Mallinumero:	CHVK401 & CHVK402
Verkkajännite:	220–240V ~ 50 / 60Hz
Virrankulutus:	1850–2200W
Tilavuus:	1,7L

Laitteen osat

1. Piippaus
2. Sylinterinkansi
3. Kannen kahva
4. Kahva
5. Vesiikkuna
6. On/off-kytkin merkkivalolla
7. Tukiasema
8. Veden lämpötilamittari

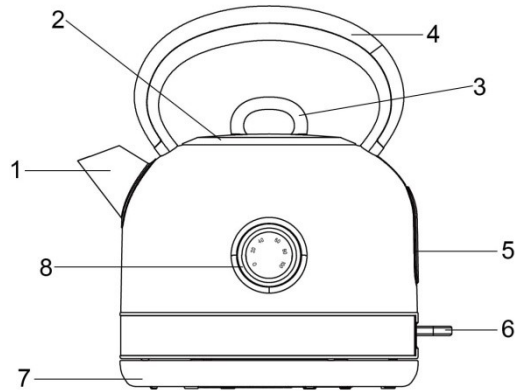

Laitteen käyttö

Ennen ensimmäistä käyttökertaa

1. Ennen ensimmäistä käyttökertaa poista mahdolliset valmistusprosessin jäännökset kiehattamalla 3 täyttä kannullista vettä.
2. Hävitä tämä vesi.

Vinkki: Voit myös käyttää etikkaa tai erityisiä kalkinpoistoaineita.

Käyttö

1. Käännä kannu niin, että nokka on sinusta poispäin.
2. Vedä kannen kahva (3) ylös.
3. Täytä kannu halutulla vesimäärällä (vähintään 0,8 litraa ja enintään 1,7 litraa).
4. Älä koskaan täytä vesikannua yli maksimimäärän "Max". Muuten kuuma vesi voi roiskua pois kannusta.

HUOMIO! Varmista, ettei vettä pääse valumaan alustaan.

5. Avaa kansi vetämällä kannen kahvaa ylös.
6. Aseta kannu alustaan ja työnnä pistoke pistorasiaan.
7. Paina virtakytkin alas. On/off-merkkivalo syttyy.
8. Keitin on nyt kytketty päälle ja vesi alkaa lämmetä. Keitin kytkeytyy automaattisesti pois päältä muutaman sekunnin kuluttua siitä, kun vesi on kiehunut. On/off-merkkivalo sammuu.
9. Irrota kannu alustasta kahvan avulla ja kaada vesi ulos.

HUOMIO! Ole varovainen, ettet kosketa kuumaa vettä. Se voi aiheuttaa vakavia palovammoja.

10. Kun haluat lämmittää vettä keittämättä sitä, voit sammuttaa keittimen milloin tahansa.
11. Irrota pistoke pistorasiasta, kun et käytä keitintä enää.

Ylikuumenemissuoja

Vedenkeitin on varustettu ylikuumenemissuojalla. Tämä sammuttaa keittimen, jos sitä käytetään ilman (riittävää) vettä. Anna keittimen jäähtyä vähintään 10 minuuttia ennen kuin käytät sitä uudelleen.

PUHDISTAMINEN

- Vedä pistoke aina pistorasiasta ennen puhdistusta!
- Laitteen ulkopuoli on puhdistettava tarvittaessa nihkeällä liinalla, ilman lisäaineita.
- Sisäpuoli voidaan puhdistaa seuraavalla tavalla
 1. Viipaloi 1 sitruuna ohuiksi siivuiksi tai käytä 1 dl vastapuristettua sitruunamehua.
 2. Täytä vedenkeitin MAX-merkkiin saakka sitruunalla ja vedellä, laita vedenkeitin päälle.
 3. Kaada sitruuna-vesiseos pois ja huuhtelee kylmällä vedellä.

KALKINPOISTO

Voit käyttää vedenkeitimen kalkinpoistoon kalkinpoistoaineita tai puhdistaa vedenkeitimen ilman kemikaaleja noudattamalla seuraavia ohjeita.

1. Käytä 1 dl etikkaa tai 2 dl etikkauutetta.
2. Täytä 1 litran merkkiin asti vedellä.
3. Laita vedenkeitin päälle.
4. Kun vedenkeitin on kiehunut, täytä vettä MAX-merkkiin (pidä etikka-vesiliuos keittimessä).
5. Laita vedenkeitin päälle.
6. Kun vedenkeitin on kiehunut, anna liuoksen vaikuttaa muutaman tunnin ajan.
7. Kaada etikka-vesiliuos pois ja huuhtelee vedenkeitin vedellä muutaman kerran.
8. Toista käsittely tarvittaessa. Jos olet tyytyväinen tulokseen, siirry seuraavaan vaiheeseen.
9. Täytä MAX-merkkiin saakka vedellä ja kiehauta. Voit toistaa tämän muutaman kerran, jos tunnet vielä etikan hajun tai maun.

VEDEN LÄMPÖTILAMITTARI

Veden lämpötilamittari näyttää veden vakio­lämpötilan kattilassa. Käytä mittaria valmistaessasi juomia, jotka vaativat eri lämpötiloja, kuten vihreää teetä, valkoista teetä, kahvia jne. Mittari ei toimi, jos vedenkeitimessä ei ole tarpeeksi vettä (alle minimitaso).

HUOM

- Kalkinpoiston tiheys riippuu veden kovuudesta ja siitä, kuinka usein laitetta käytetään.
- Jos vedenkeitin sammuu ennen veden kiehumista, se on kalkinpoiston tarpeessa.
- Jos veden kiehuminen vedenkeitimessä kestää kauemmin, se on todennäköisesti kalkinpoiston tarpeessa.
- Älä koskaan käytä ammoniakkaa tai muita tuotteita laitteen kalkinpoistoon. Ne voivat olla terveydelle haitallisia. Käytä ainoastaan etikkaliuosta tai erityisiä kalkinpoistoaineita, joita on saatavana jälleenmyyjiltä.

Takuu

Champion Nordic takaa, että tässä tuotteessa ei ole materiaaliin tai käsityöhön liittyviä valmistusvikoja. Takuu on voimassa 2 vuotta Ruotsissa, Norjassa, Tanskassa ja Suomessa. Takuu alkaa siitä hetkestä, kun tuote joko ostetaan tai toimitetaan. Champion Nordicilla ei ole velvollisuutta korjata tai korvata tuotetta, johon ei ole voimassa olevaa ostotodistusta. Tämä takuu on voimassa ainoastaan tuotteissa, jotka ostetaan kotikäyttöön ja joita käytetään kotona. Takuu ei kata vaurioita, jotka johtuvat tuotteen väärinkäytöstä, Champion Nordicin käyttöohjeiden noudattamatta jättämisestä, siitä että tuotetta on käsitelty tai korjattu ei-hyväksyttävällä tavalla, tuotteen omistajan virheellisistä pakkaustoimista tuotetta käsiteltäessä, normaalista kulumisesta tai kuljetusyrityksen suorittamista vääränlaisista käsittelytavoista.

Oikea hävittäminen

Tämä symboli tuotteessa tai ohjeissa tarkoittaa, että laite täytyy hävittää erillään muista talousjätteistä, kun se ei enää toimi. EU:n sisällä on jätteille erillisiä kierrätysjärjestelmiä. Lisätietojen saamiseksi ota yhteyttä paikallisiin viranomaisiin tai jälleenmyyjäsi.



Champion®
Makadamgatan 14 | 254 64 Helsingborg | Sweden
info@champion.se

